

Micros gamme UHF410 - Systèmes UHF Main, Serre-tête ou Lavalier

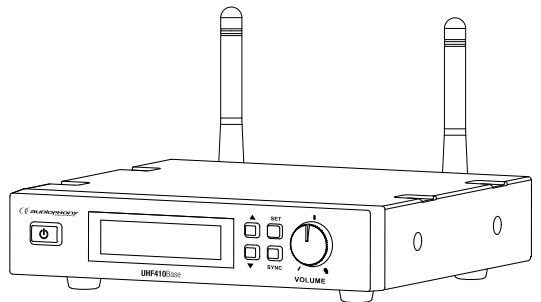

1 - Instructions de sécurité

Informations importantes de sécurité

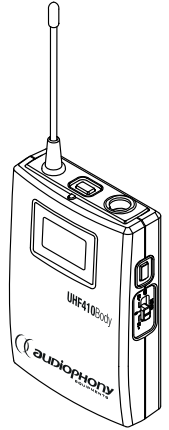
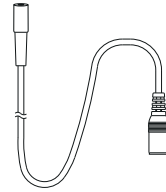
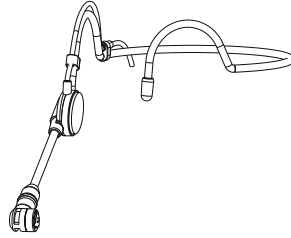
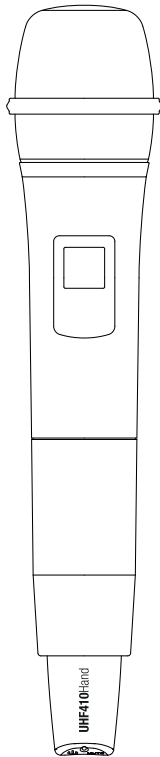

Cet appareil a été créé pour fonctionner en lieu chauffé et isolé de toute forme d'humidité ou de projection d'eau. Toute utilisation en lieu humide, non-protégé, ou soumis à des variations de températures importantes peut représenter un risque tant pour l'appareil que pour toute personne à proximité.



Cet appareil contient à l'intérieur de son boîtier, des parties non isolées sous tensions suffisamment élevées pour représenter un risque de choc électrique. Vous ne devez en aucun cas réaliser la maintenance de cet appareil lorsque celui-ci est sous tension.



Seuls les services techniques compétents et reconnus par HITMUSIC sont habilités à réaliser la maintenance de cet appareil. Les gestes courants d'entretien doivent respecter les précautions de ce manuel.



CAUTION
RISK OF ELECTRIC SHOCK
DO NOT OPEN



ATTENTION : Afin de réduire les risques de chocs électriques, ne retirez jamais les capots. Il n'y a aucune pièce réparable par l'utilisateur à l'intérieur. Contactez un service technique compétent pour la maintenance de cet appareil.



Risque d'électrocution

Afin de prévenir les risques d'électrocution, n'utilisez pas de rallonge, de prise multiple ou tout autre système de raccordement sans que les parties métalliques en contact soient complètement hors de portée.

Niveaux sonores



ATTENTION :
Risque de perte auditive
WARNING :
Risk of hearing loss

Les systèmes de sonorisation sont capables de délivrer un niveau sonore (SPL) nuisible à la santé humaine. Les niveaux de pression sonore apparemment non critiques peuvent endommager l'audition si la personne y est exposée sur une longue période.

Ne pas stationner à proximité immédiate des enceintes acoustiques en fonctionnement.



Protection de l'environnement

- L'environnement est une cause que défend HITMUSIC, nous commercialisons uniquement des produits propres, conformes aux normes ROHS.
- Votre produit est composé de matériaux qui doivent être recyclés, ne le jetez pas dans votre poubelle, apportez-le dans un centre de collecte sélective mis en place à proximité de votre résidence. Les centres de services agréés vous reprendront votre appareil en fin de vie afin de procéder à sa destruction dans le respect des règles de l'environnement.
- Pour plus de renseignements <http://www.hitmusic.fr/directives-deee.php>.

Symboles utilisés



Le symbole **IMPORTANT** signale une recommandation d'utilisation importante.



Le symbole **CAUTION** signale un risque de dégradation du produit.



Le symbole **WARNING** signale un risque d'atteinte à l'intégrité physique de l'utilisateur et de toute autre personne présente. Le produit peut de plus être endommagé.

Instructions et recommandations

1 - Lisez les instructions :

Il est conseillé de bien lire toutes les instructions d'utilisation et de fonctionnement avant l'utilisation de l'appareil.

2 - Conservez les instructions :

Il est conseillé de conserver les instructions d'utilisation et de fonctionnement ultérieurement.

3 - Considérez les avertissements :

Il est conseillé de bien prendre en compte tous les avertissements et toutes les instructions de fonctionnement du produit.

4 - Suivez les instructions :

Il est conseillé de bien suivre toutes les instructions de fonctionnement et d'utilisation.

5 - Eau et humidité :

N'utilisez pas cet appareil à proximité de l'eau, par exemple près d'une baignoire, d'un lavabo, d'un évier ou d'une baignoire; ni dans un endroit humide ou près d'une piscine, etc...

6 - L'installation :

Ne posez pas cet appareil sur un meuble roulant, un trépied, un support ou une table instables. L'appareil risquerait de tomber blessant gravement un enfant ou un adulte et de s'abîmer sérieusement. Utilisez seulement un meuble roulant, une étagère, un trépied, un support ou une table recommandés par le fabricant ou vendus avec l'appareil. Dans tous les cas pour installer l'appareil il est conseillé de suivre les instructions du fabricant et d'utiliser des instruments recommandés par celui-ci.

Il est fortement conseillé de déplacer avec prudence le meuble roulant quand l'appareil se trouve dessus. Des arrêts brutaux, une trop forte poussée et des surfaces rugueuses risqueraient de renverser l'ensemble.

7 - Montage en plafonnier ou sur un mur :

Il est recommandé de contacter votre revendeur avant tout montage.

8 - Aération :



Les fentes et ouvertures dans le boîtier sont prévues pour l'aération, pour assurer une utilisation en toute confiance du produit et pour éviter une surchauffe. Ces ouvertures ne doivent donc pas être obstruées ni recouvertes. Il faut faire attention à ne jamais obstruer ces ouvertures en plaçant le produit sur un lit, un canapé, une couverture ou autre surface de ce style. Cet appareil ne devrait pas être placé dans une installation fermée tels une valise ou un rack à moins qu'une aération ait été prévue ou que les instructions du fabricant aient été suivies.

9 - Chaleur :

Il est conseillé de maintenir le produit éloigné des sources de chaleur tels les radiateurs, les poêles, les réflecteurs de chaleur ou autres produits (ainsi que les amplificateurs) qui produisent de la chaleur.

10 - Alimentation électrique :



Ce produit fonctionne seulement sur le voltage indiqué sur une étiquette au dos de l'appareil. Si vous n'êtes pas sûr du voltage de votre installation électrique, consultez votre revendeur ou votre compagnie d'électricité.

11 - Protection des câbles électriques :



Il faut veiller à ce que les câbles électriques ne soient pas susceptibles d'être piétinés ou pincés par des objets placés dessus ou contre, en faisant particulièrement attention aux câbles au niveau des prises et de leur point de sortie sur l'appareil.

12 - Pour nettoyer :



Débranchez l'appareil avant de le nettoyer. N'utilisez pas d'accessoires non conseillés par le fabricant. Utilisez un chiffon humide sur la surface de l'appareil. Ne passez pas l'appareil sous l'eau.

13 - Période de non utilisation :

Débranchez le cordon d'alimentation de votre lecteur si vous ne l'utilisez pas durant une longue période.

14 - Pénétration d'objets ou de liquides :



Ne laissez jamais pénétrer d'objets en tout genre dans cet appareil à travers les ouvertures car ils risqueraient de provoquer un incendie ou une décharge électrique.

Ne répandez jamais de liquides en tout genre sur le produit.

15 - Dommages nécessitant un entretien :



Adressez-vous à des personnes qualifiées dans les cas suivants :

- Quand le cordon d'alimentation ou la prise est abîmé(e).
- Si du liquide a été répandu ou si des objets sont tombés dans l'appareil.
- Si le produit a été au contact de pluie ou d'eau.
- Si le produit ne fonctionne pas normalement en suivant les instructions.
- Si le produit a pris un choc.

16 - Entretien/révision :



N'essayez pas de réviser vous-même ce produit. Cela vous exposerait à une dangereuse tension. Adressez-vous à un personnel qualifié.

17 - Milieu de fonctionnement :



Température et humidité du milieu de fonctionnement : De +5 à +35° ; humidité relative inférieure à 85% (orifice de ventilation non obstrués).

N'installez pas l'appareil dans un endroit mal ventilé ou dans un lieu soumis à une forte humidité ou en plein soleil (ou à une forte lumière artificielle).

2 - Présentation de la gamme UHF410

Système UHF pour la prise de son vocale. 442 fréquences sélectionnables et jusqu'à 8 micros en simultané suivant la configuration que vous utilisez et les conditions dans lesquelles vous opérez. Ce présent manuel traite de la totalité de la gamme UHF410 et de ses composants.

2.1 - UHF410Base code 10271

Boîtier récepteur

- Récepteur True Diversity
- Gamme de fréquence : UHF 823 ~832 et 863 ~ 865 MHz
- Puissance de sortie : 10mW (max.)
- 442 fréquences programmées avec fonction Auto-scan
- Préréglages des canaux : 4 groupes, 8 canaux compatibles dans chaque groupe
- Mode de sélection des canaux : Tact Switch, Auto-Scan, SYNC
- Affichage LCD : fréquence, groupe, canal, RF & AF
- Sortie Audio symétrique et asymétrique sur XIR et Jack6,35 mono

- Niveau Line ou Micro
- Oscillateur : Synthétiseur PLL
- Stabilité en fréquence : $\pm 0,005\%$
- Mode de modulation : FM
- T.H.D. : $<1\%$ (@1KHz)
- Réponse en Fréquence audio : 80 Hz à 18kHz
- Réglage du volume par sélecteur rotatif en façade
- Réglage du Squelch par sélecteur rotatif à l'arrière
- Antennes BNC détachables, nombreux accessoires disponibles
- Alimentation : 12 V DC (adaptateur fourni)
- Consommation courante : $260\text{mA} \pm 10\text{mA}$
- Dimensions : 200 x 42 x 183 mm (Rackable 19 pouces par deux)

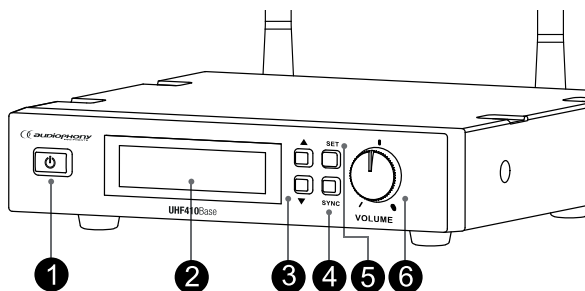

- 1- Bouton ON/OFF
- 2- Afficheur LCD
- 3- Boutons de navigation haut et bas
- 4- Bouton SYNC : Permet d'activer la synchronisation avec l'émetteur
- 5- Bouton SET : Permet de sélectionner le mode Manuel, Auto-scan ou les Presets
- 6- Réglage du volume de sortie

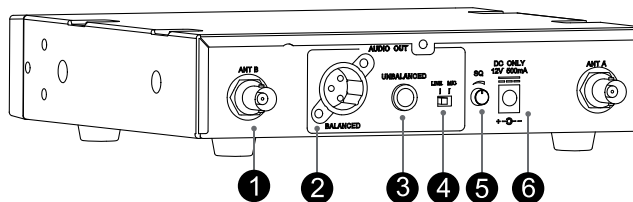

- 1- Fiche BNC de raccord de l'antenne ou des accessoires
- 2- Sortie XLR symétrique
- 3- Sortie Jack 6.35 asymétrique
- 4- Sélecteur de niveau de sortie
- 5- Potentiomètre de Squelch
- 6- DC Input - Entrée alimentation

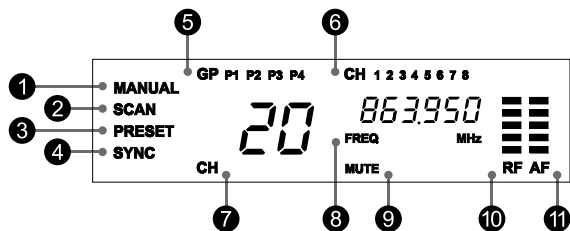

- 1- Mode Manuel : Permet de sélectionner les canaux libres manuellement.
- 2- Mode Scan : permet de lancer l'auto scan pour trouver un canal libre.
- 3- Mode Preset : Permet d'utiliser plusieurs récepteur en les assignants chacun à un groupe.
- 4- Fonction de Synchronisation : permet de synchroniser la fréquence choisie sur l'émetteur et le récepteur.
- 5- Affichage du groupe sélectionné
- 6- Affichage du numéro du canal enregistré
- 7- Affiche le canal sélectionné
- 8- Affiche la fréquence UHF utilisée
- 9- Permet de visualiser si l'émetteur est en mode MUTE (silencieux)
- 10- Affichage du niveau de réception UHF
- 11- Affichage du niveau audio transmit par l'émetteur

2.2 - UHF410-Hand code 10272

Micro main

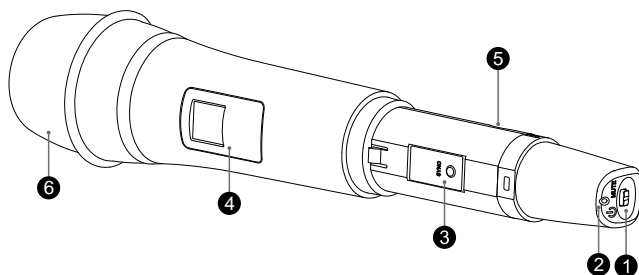

1- Bouton marche/mute/arrêt : Appuyez plus de 2 secondes pour allumer (voyant rouge) ou éteindre le micro. Un appui bref permet d'activer (voyant bleu) ou non le mode mute.

2- LED indicatrice d'état du micro et des batteries. Cette LED est allumée en rouge lorsque le micro est sous tension, lorsqu'elle clignote en rouge cela indique un niveau de batterie faible.

La LED est allumée en bleu lorsque le mode Mute est actif.

Si elle ne s'allume pas cela indique soit un mauvais positionnement des batteries soit une décharge complète des batteries.

3- Bouton SYNC permet d'activer la synchronisation de la fréquence entre l'émetteur et le récepteur.

4- Afficheur LCD pour visualiser le numéro du canal et l'état des batteries.

5- Compartiment batteries. Utilisez deux piles de type AA 1.5v en respectant le sens de polarité.

6- Grille de protection de la capsule équipée d'un filtre anti-pop et d'un réducteur de souffle.

Note : Le fait d'éteindre le micro lorsque le récepteur est allumé peut créer des interférences audibles.

2.3 - UHF410-Body code 10273

Boîtier émetteur de ceinture avec entrée mini-XLR

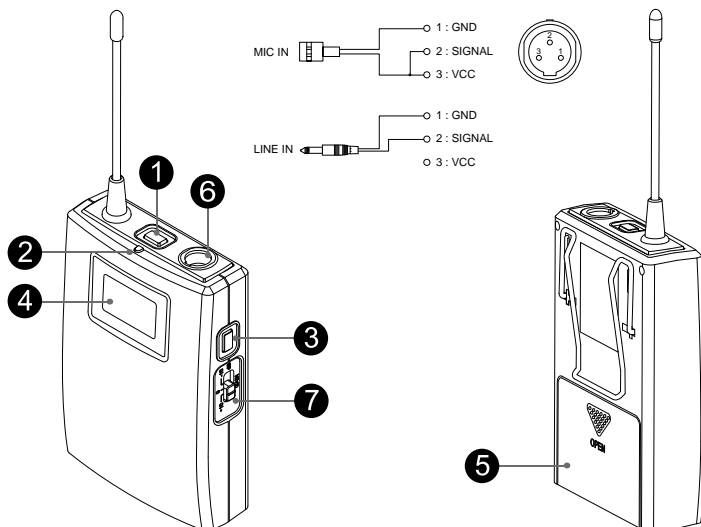

1- Bouton marche/mute/arrêt : Appuyez plus de 2 secondes pour allumer (voyant rouge) ou éteindre le micro. Un appui bref permet d'activer (voyant bleu) ou non le mode mute.

2- LED indicatrice d'état du micro et des batteries. Cette LED est allumée en rouge lorsque le micro est sous tension, lorsqu'elle clignote en rouge cela indique un niveau de batterie faible.

La LED est allumée en bleu lorsque le mode Mute est actif.

Si elle ne s'allume pas cela indique soit un mauvais positionnement des batteries soit une décharge complète des batteries.

3- Bouton SYNC permet d'activer la synchronisation de la fréquence entre l'émetteur et le récepteur.

4- Afficheur LCD pour visualiser le numéro du canal et l'état des batteries.

5- Compartiment batteries. Utilisez deux piles de type AA 1.5v en respectant le sens de polarité.

6- Prise mini-XLR mâle. Le câblage est indiqué sur le dessin.

7- Selecteur +10dB/0dB/-10dB vous pouvez connecter soit un microphone électret soit un appareil dont le niveau de sortie est de type ligne dans ce cas il vous faudra ajuster le niveau d'entrée.

2.4 - UHF410-Lava code 10275

Micro cravate discret à cellule à condensateur

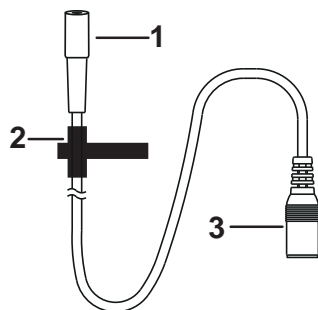

1- Microphone à condensateur

2- Pince de fixation

3- Fiche mini XLR femelle

2.5 - UHF410-Head code 10274

Micro serre-tête sweatproof à cellule à condensateur

- 1- Serre-tête métallique adaptable
- 2- Microphone à condensateur avec bonnette
- 3- Fiche mini XLR femelle

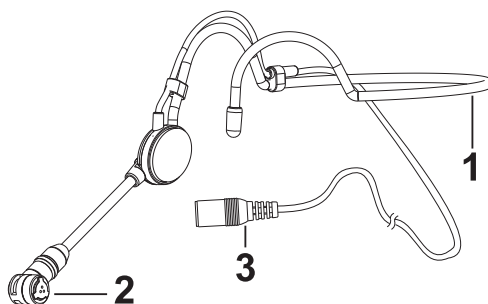

3 - Installation du système

3.1 - Connexion du récepteur

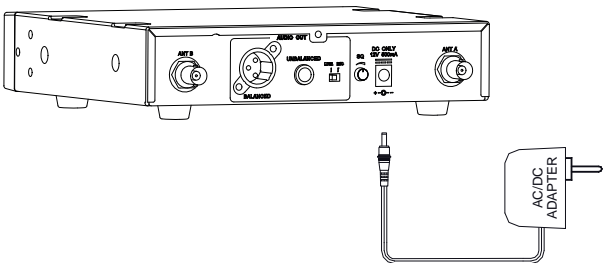
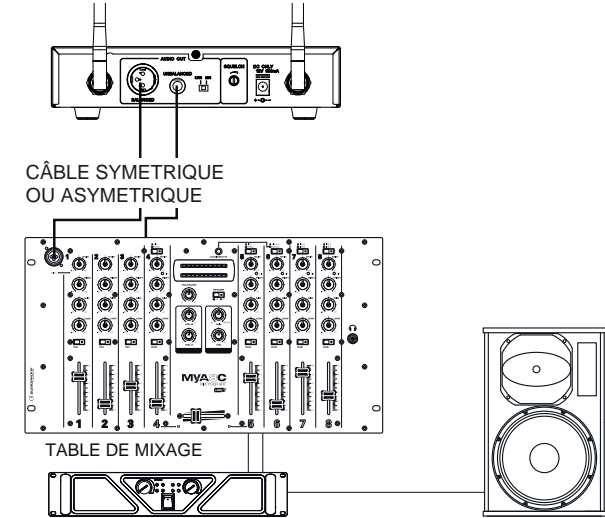
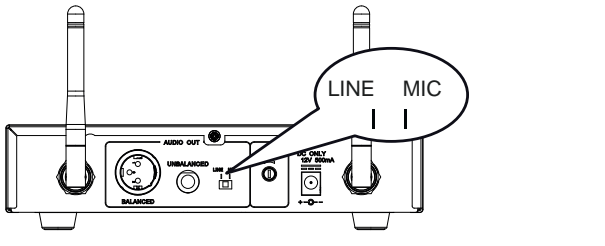
	<ul style="list-style-type: none"> - Connectez l'adaptateur secteur fourni au secteur d'une part et à l'entrée DC 12V au dos du récepteur UHF410-Base.
 <p>CÂBLE SYMETRIQUE OU ASYMETRIQUE</p> <p>TABLE DE MIXAGE</p>	<ul style="list-style-type: none"> - Reliez la sortie audio à votre table de mixage en utilisant soit un câble XLR symétrique soit un câble Jack 6.35 asymétrique. - N'utilisez jamais les deux sorties symétrique et asymétrique en même temps, vous risqueriez une perte de signal ou une augmentation des bruits parasites.
 <p>LINE MIC</p>	<ul style="list-style-type: none"> - Ajustez le niveau de sortie en fonction du niveau d'entrée utilisé sur la table de mixage. - Niveau MIC : - 20dBm - Niveau LINE : 0 dB

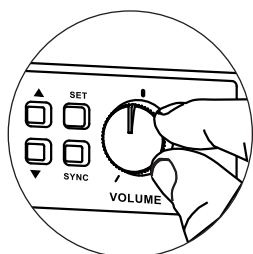

- Afin d'assurer une bonne qualité sonore et d'éviter toute distorsion, réglez le volume en respectant les indications ci-dessous :
- Si vous utilisez sur la table de mixage ou sur l'amplificateur une entrée micro, réglez le volume sur la moitié (environ), le niveau sur la sortie symétrique et la sortie asymétrique se situe alors aux alentours de 77 mV.
- Si vous utilisez sur la table de mixage ou sur l'amplificateur une entrée ligne, réglez le volume sur les trois quarts (environ), le niveau sur la sortie symétrique et la sortie asymétrique se situe alors aux environs de 770mV.

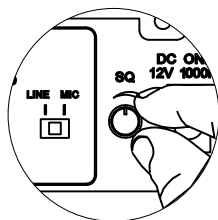

- Réglez le niveau de Squelch à l'arrière du récepteur si le niveau de réception RF est trop bas.
- Tournez dans le sens des aiguilles pour augmenter le squelch et réduire le niveau de bruit. Plus vous augmentez le squelch plus vous réduisez les bruits.
- Si vous réduisez le squelch les bruits parasites peuvent être amplifiés.
- N'hésitez pas à utiliser les rallonges pour déporter les antennes ou un booster de réception de type UHF410-Boost ou encore une antenne directionnelle de type UHF410-Ant

4 - Réglages des canaux sur le récepteur

4.1 - Mode manuel

Note : lorsque vous réglez le système ne laissez pas deux émetteurs ou plus allumés. Gardez une distance d'au moins un mètre entre l'émetteur et le récepteur pendant les réglages de fréquences.



- Appuyez sur le bouton Δ pour sélectionner le mode MANUAL

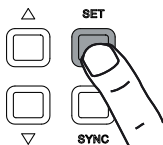

- Appuyez sur le bouton SET pendant 2 secondes jusqu'à ce que les valeurs clignotent.

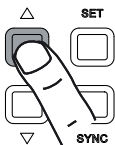



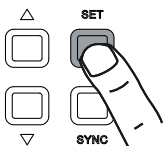

- Appuyez sur le bouton Δ pour passer au canal suivant.



- Appuyez sur le bouton SET pour confirmer le réglage.
- Essayez plusieurs canaux pour trouver celui qui correspond le mieux à votre environnement.

4.2 - Mode Auto Scan

Note : Si vous devez utiliser plusieurs microphones en simultan . Veuillez laisser allum  le r cepteur et le micro une fois qu'ils sont r gl s et passez   l'autoscan le syst me suivant.

	<ul style="list-style-type: none"> - Appuyez sur le bouton Δ pour s�lectionner le mode SCAN
	<ul style="list-style-type: none"> - Appuyez sur le bouton SET pendant 2 secondes jusqu'� ce que les valeurs clignotent.
	<ul style="list-style-type: none"> - Appuyez sur le bouton Δ pour lancer le scan. Le r�cepteur s'arr�tera sur une fr�quence libre automatiquement.
	<ul style="list-style-type: none"> - Appuyez sur le bouton SET pour confirmer le r�glage. - Essayez plusieurs canaux pour trouver celui qui correspond le mieux � votre environnement.

4.3 - Mode Preset

Note : 4 groupes de 8 canaux sont prédéfinis dans le Mode Preset. Ceci permet donc d'utiliser 8 micros en simultané. Essayez chaque canaux de chaque groupe et si il y a toujours des interférences changer de groupe.

		<p>- Appuyez sur le bouton \triangle pour sélectionner le mode PRESET.</p>
		<p>- Appuyez sur le bouton SET pendant 2 secondes jusqu'à ce que les valeurs clignotent.</p>
		<p>- Appuyez sur le bouton \triangle pour changer de groupe.</p>
		<p>- Appuyez sur le bouton SET pour confirmer le nouveau groupe.</p>
		<p>- Appuyez sur le bouton \triangle pour changer de canal.</p>
		<p>- Appuyez sur le bouton SET pour confirmer le nouveau canal.</p>

5 - Mise en service des émetteurs micro main et body pack

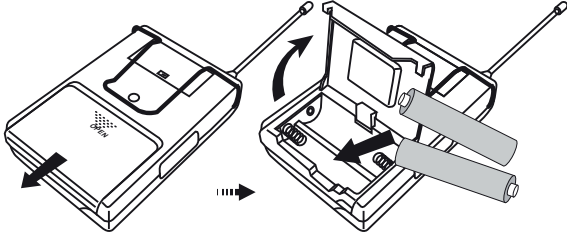
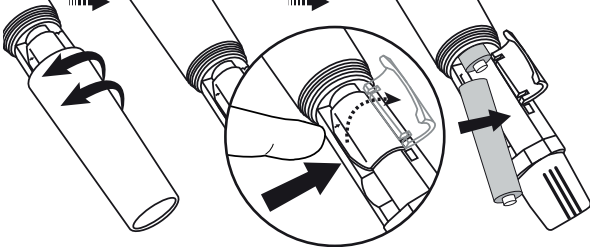
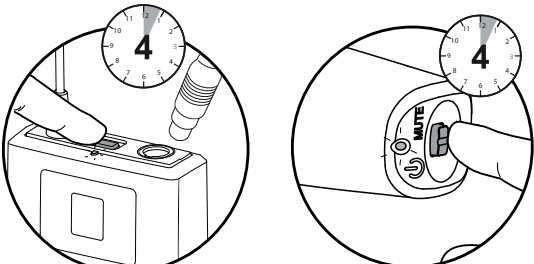
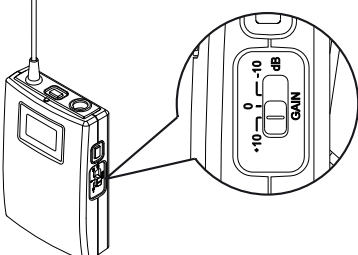
	<ul style="list-style-type: none"> - Ouvrez le compartiment batteries et insérez deux batteries de type LR6 ou AA en respectant la polarité indiquée.
	<ul style="list-style-type: none"> - Dévissez le capot de compartiment des batteries du micro main et insérez deux batteries de type LR6 ou AA en respectant la polarité indiquée.
	<ul style="list-style-type: none"> - Appuyez 4 secondes sur le bouton power du microphone ou du boîtier émetteur pour le mettre sous tension. - Si la LED clignote ceci indique que les batteries doivent être changées.
	<ul style="list-style-type: none"> - Réglez le niveau d'entrée du body pack en fonction du micro que vous allez brancher.

Note : Lorsque vous n'utilisez pas votre microphone ou votre boîtier émetteur sur un longue période, mettez le hors tension et retirez les batteries.

6 - Synchronisation d'un émetteur avec un récepteur

< 1 M

Etape 2

SYNC

Etape 1

Ou

- Premièrement allumez l'émetteur et le récepteur et réglez les fréquences selon les modes manuel, auto scan ou en utilisant les presets (cf paragraphes 4.1, 4.2, 4.3)
Une fois la fréquence sélectionnée sur votre récepteur.
- Appuyez sur la touche SYNC de votre émetteur body pack ou micro main jusqu'à ce que SYNC clignote sur l'afficheur du récepteur.
- Maintenez la touche SYNC de votre émetteur et appuyez sur la touche SYNC de votre récepteur en même temps.
- Le système est maintenant synchronisé avec les mêmes fréquences.
- Notez de respecter une distance inférieure à 1 mètre entre l'émetteur et le récepteur lors de la synchronisation.
- Une fois que vous avez synchronisé un système vous pouvez recommencer l'opération avec le suivant.

7 - utilisation des accessoires

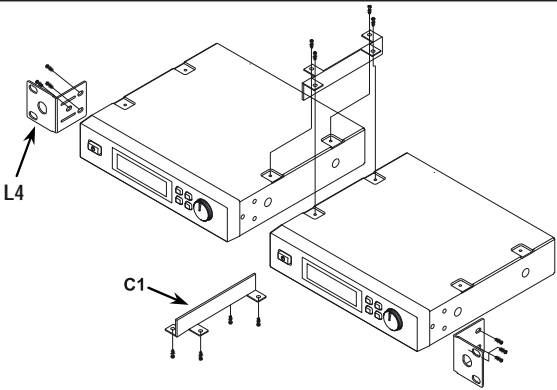
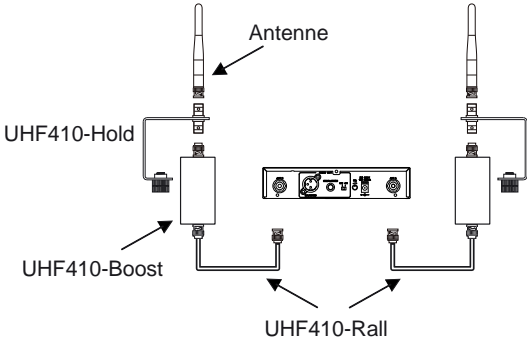
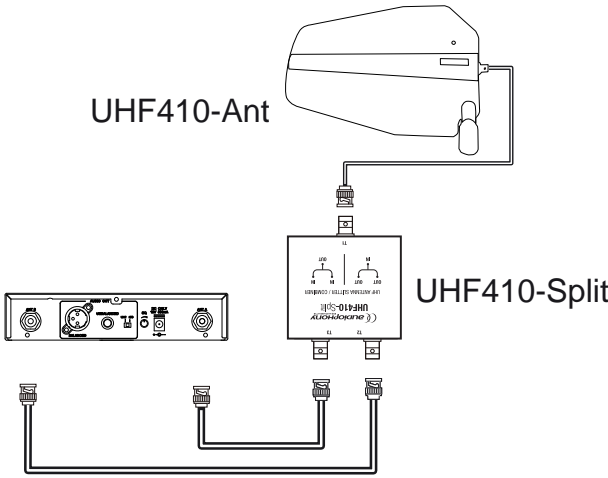
	<ul style="list-style-type: none"> - Si vous faite l'acquisition de deux récepteurs UHF410-Base vous avez la possibilité de les coupler pour les positionner dans un rack 19 pouce. - Chaque récepteur est livré avec une partie de la visserie nécessaire. - Le châssis de couplage vous permet alors de relier les 2 récepteurs. - A noter que vous dans ce cas vous avez la possibilité de déporter les antennes en façade dans les trous prévus à cet effet sur les équerres.
	<ul style="list-style-type: none"> - Si la réception n'est pas très bonne ou que vous avez besoin de plus de portée vous pouvez utiliser les bosster de signal de type UHF410-Boost. - Ceux ci peuvent se fixer sur l'UHF410-Hold qui peut venir se visser sur la perche d'un pied de micro.
	<ul style="list-style-type: none"> - Pour une portée optimum un splitter d'antenne (UHF410-Split) est relié au récepteur puis à une antenne directionnelle (UHF410-Ant) équipée d'un booster de signal intégré.

8 - En cas de panne

Pas de son :

- Vérifiez les alimentations.
- Vérifiez les canaux de fréquences - Le canal doit être le même sur le récepteur et l'émetteur
- Vérifiez les connexions entre le récepteur et le système d'amplification
- Vérifiez la distance émetteur/récepteur et le réglage de Squelch
- Vérifiez que le récepteur ne soit pas masqué par une surface métallique
- Vérifiez l'état des piles de vos émetteurs.

Mauvais son ou interférences :

- Vérifiez la position des antennes
- Vérifiez que deux émetteurs n'utilisent pas la même fréquence
- Utilisez un booster de signal UHF410-Boost ou une antenne directionnelle UHF410-Ant
- Vérifiez que l'interférence ne vienne pas d'un autre appareil tel qu'une télévision, une radio, ...etc.
- Vérifiez le volume du récepteur
- Vérifiez l'état des piles de vos émetteurs.
- Réglez le gain d'entrée du canal de votre table de mixage.



Prenez garde au larsen

Évitez de monter le gain trop haut sur votre mixage ou le volume sur votre récepteur.

Tenez vous à une distance raisonnable des enceintes.

Le larsen peut provoquer de gros dommages à votre système et à vos oreilles.



9 - Caractéristiques techniques

Récepteur UHF410-Base

- Récepteur True Diversity
- Gamme de fréquence : UHF 823 ~ 832 et 863 ~ 865 MHz
- Puissance de sortie : 10mW (max.)
- 442 fréquences programmées avec fonction Auto-scan
- Préréglages des canaux : 4 groupes, 8 canaux compatibles dans chaque groupe
- Mode de sélection des canaux : Tact Switch, Auto-Scan, SYNC
- Affichage LCD : fréquence, groupe, canal, RF & AF
- Sortie Audio symétrique et asymétrique sur XLR et Jack6,35 mono
- Niveau Line ou Micro
- Oscillateur : Synthétiseur PLL
- Stabilité en fréquence : $\pm 0,005\%$
- Mode de modulation : FM
- T.H.D. : $<1\%$ (@1KHz)
- Réponse en Fréquence audio : 80 Hz à 18kHz
- Réglage du volume par sélecteur rotatif en façade
- Réglage du Squelch par sélecteur rotatif à l'arrière
- Antennes BNC détachables, nombreux accessoires disponibles
- Alimentation : 12 V DC (adaptateur fourni)
- Consommation courante : 260mA \pm 10mA
- Dimensions : 200 x 42 x 183 mm (Rackable 19 pouces par deux)

Microphone UHF410-Hand

- Emetteur True Diversity
- Gamme de fréquence : UHF 823 ~ 832 et 863 ~ 865 MHz
- Puissance de sortie : 10mW (max.)
- 442 fréquences programmées avec fonction SYNC
- Affichage LCD : canal, niveau de batteries
- Alimentation : 2 piles AA 1,5 V (non fournies)
- Autonomie moyenne : 10 Heures
- Dimensions : 260 x diam 54 mm

Émetteur ceinture GOBody

- Émetteur True Diversity
- Gamme de fréquence : UHF 823 ~ 832 et 863 ~ 865 MHz
- Puissance de sortie : 10mW (max.)
- 442 fréquences programmées avec fonction SYNC
- Affichage LCD : canal, niveau de batteries
- Entrée micro sur mini XLR
- Niveau de gain de -10/0/+10 dB
- Alimentation : 2 piles AA 1,5 V (non fournies)
- Autonomie moyenne : 10 Heures
- Dimensions : 98 x 65 x 25 mm (+ antenne de 75mm)

Micro serre-tête UHF410-Head

- Type de micro : Capsule à condensateur
- Sensibilité : -47 ±4dB
- Directivité : Cardioïde unidirectionnel
- Réponse en fréquence : 100Hz - 10KHz
- Tension maximale de fonctionnement : 10V
- Tension normale de fonctionnement : 1,5V
- Consommation : 0,5mA max.
- Rapport signal sur bruit : Supérieur à 60dB
- Accessoire fourni : Bonnette et bandeau élastique
- Connectique : Mini XLR

Micro cravate UHF410-Lava

- Type de micro : Capsule à condensateur
- Sensibilité : -42 ±3dB
- Directivité : Cardioïde omnidirectionnel
- Réponse en fréquence : 50Hz - 10KHz
- Tension maximale de fonctionnement : 10V
- Tension normale de fonctionnement : 1,5V
- Consommation : 0,5mA max.
- Rapport signal sur bruit : Supérieur à 58dB
- Accessoire fourni : Bonnette et broche d'accrochage
- Connectique : Mini XLR

DÉCLARATION « CE » DE CONFORMITÉ

Nous, **HIT-MUSIC SA**,

Adresse : Parc d'Activités CAHORS SUD – EN TESTE - 46230 FONTANES – France

Déclarons que les produits microphone sans fil émetteur et récepteur UHF de la marque
AUDIOPHONY® sous les références :

UHF-410 (10271) / UHF410-Hand (10272) / UHF410-Body (10273)

Satisfont aux dispositions des Directives du Conseil :

- 2014/35/EU LVD
- 2011/65/UE ROHS
- 1999/5/EC R&TTE
- 2006/95/EC WEEE

Et sont conformes aux normes ou autres documents normatifs suivants :

- EN 300 422-2 V1.3.1 (2011-08)
- EN 300 440-2 V1.4.1 (2010-08)
- EN 301 489-1 V1.9.2 (2011-09)
- EN 301 489-3 V1.6.1 (2012-05)
- EN 301 489-9 V1.4.1 (2007-11)
- EN 60065 :2001+A1 : 2005+A2 : 2010 : 2006 + A11 :2008+A2 :2010+A12 : 2011

Information complémentaire : Néant

Fait à Cahors, le 19 Janvier 2015

www.audiophony.com

9 - Les canaux et leurs fréquences

Canal	Fréquence
1	823.000
2	823.025
3	823.050
4	823.075
5	823.100
6	823.125
7	823.150
8	823.175
9	823.200
10	823.225
11	823.250
12	823.275
13	823.300
14	823.325
15	823.350
16	823.375
17	823.400
18	823.425
19	823.450
20	823.475
21	823.500
22	823.525
23	823.550
24	823.575
25	823.600
26	823.625
27	823.650
28	823.675
29	823.700
30	823.725
31	823.750
32	823.775
33	823.800
34	823.825
35	823.850
36	823.875
37	823.900
38	823.925
39	823.950
40	823.975
41	824.000
42	824.025
43	824.050
44	824.075
45	824.100
46	824.125
47	824.150
48	824.175
49	824.200
50	824.225
51	824.250
52	824.275
53	824.300
54	824.325
55	824.350
56	824.375
57	824.400
58	824.425
59	824.450
60	824.475
61	824.500
62	824.525
63	824.550
64	824.575
65	824.600

Canal	Fréquence
66	824.625
67	824.650
68	824.675
69	824.700
70	824.725
71	824.750
72	824.775
73	824.800
74	824.825
75	824.850
76	824.875
77	824.900
78	824.925
79	824.950
80	824.975
81	825.000
82	825.025
83	825.050
84	825.075
85	825.100
86	825.125
87	825.150
88	825.175
89	825.200
90	825.225
91	825.250
92	825.275
93	825.300
94	825.325
95	825.350
96	825.375
97	825.400
98	825.425
99	825.450
100	825.475
101	825.500
102	825.525
103	825.550
104	825.575
105	825.600
106	825.625
107	825.650
108	825.675
109	825.700
110	825.725
111	825.750
112	825.775
113	825.800
114	825.825
115	825.850
116	825.875
117	825.900
118	825.925
119	825.950
120	825.975
121	826.000
122	826.025
123	826.050
124	826.075
125	826.100
126	826.125
127	826.150
128	826.175
129	826.200
130	826.225

Canal	Fréquence
131	826.250
132	826.275
133	826.300
134	826.325
135	826.350
136	826.375
137	826.400
138	826.425
139	826.450
140	826.475
141	826.500
142	826.525
143	826.550
144	826.575
145	826.600
146	826.625
147	826.650
148	826.675
149	826.700
150	826.725
151	826.750
152	826.775
153	826.800
154	826.825
155	826.850
156	826.875
157	826.900
158	826.925
159	826.950
160	826.975
161	827.000
162	827.025
163	827.050
164	827.075
165	827.100
166	827.125
167	827.150
168	827.175
169	827.200
170	827.225
171	827.250
172	827.275
173	827.300
174	827.325
175	827.350
176	827.375
177	827.400
178	827.425
179	827.450
180	827.475
181	827.500
182	827.525
183	827.550
184	827.575
185	827.600
186	827.625
187	827.650
188	827.675
189	827.700
190	827.725
191	827.750
192	827.775
193	827.800
194	827.825
195	827.850

Canal	Fréquence
196	827.875
197	827.900
198	827.925
199	827.950
200	827.975
201	828.000
202	828.025
203	828.050
204	828.075
205	828.100
206	828.125
207	828.150
208	828.175
209	828.200
210	828.225
211	828.250
212	828.275
213	828.300
214	828.325
215	828.350
216	828.375
217	828.400
218	828.425
219	828.450
220	828.475
221	828.500
222	828.525
223	828.550
224	828.575
225	828.600
226	828.625
227	828.650
228	828.675
229	828.700
230	828.725
231	828.750
232	828.775
233	828.800
234	828.825
235	828.850
236	828.875
237	828.900
238	828.925
239	828.950
240	828.975
241	829.000
242	829.025
243	829.050
244	829.075
245	829.100
246	829.125
247	829.150
248	829.175
249	829.200
250	829.225
251	829.250
252	829.275
253	829.300
254	829.325
255	829.350
256	829.375
257	829.400
258	829.425
259	829.450
260	829.475

Canal	Fréquence
261	829.500
262	829.525
263	829.550
264	829.575
265	829.600
266	829.625
267	829.650
268	829.675
269	829.700
270	829.725
271	829.750
272	829.775
273	829.800
274	829.825
275	829.850
276	829.875
277	829.900
278	829.925
279	829.950
280	829.975
281	830.000
282	830.025
283	830.050
284	830.075
285	830.100
286	830.125
287	830.150
288	830.175
289	830.200
290	830.225
291	830.250
292	830.275
293	830.300
294	830.325
295	830.350
296	830.375
297	830.400
298	830.425
299	830.450
300	830.475
301	830.500
302	830.525
303	830.550
304	830.575
305	830.600
306	830.625
307	830.650
308	830.675
309	830.700
310	830.725
311	830.750
312	830.775
313	830.800
314	830.825
315	830.850
316	830.875
317	830.900
318	830.925
319	830.950
320	830.975
321	831.000
322	831.025
323	831.050
324	831.075
325	831.100

Canal	Fréquence
326	831.125
327	831.150
328	831.175
329	831.200
330	831.225
331	831.250
332	831.275
333	831.300
334	831.325
335	831.350
336	831.375
337	831.400
338	831.425
339	831.450
340	831.475
341	831.500
342	831.525
343	831.550
344	831.575
345	831.600
346	831.625
347	831.650
348	831.675
349	831.700
350	831.725

Canal	Fréquence
351	831.750
352	831.775
353	831.800
354	831.825
355	831.850
356	831.875
357	831.900
358	831.925
359	831.950
360	831.975
361	832.000
362	863.000
363	863.025
364	863.050
365	863.075
366	863.100
367	863.125
368	863.150
369	863.175
370	863.200
371	863.225
372	863.250
373	863.275
374	863.300
375	863.325

Canal	Fréquence
376	863.350
377	863.375
378	863.400
379	863.425
380	863.450
381	863.475
382	863.500
383	863.525
384	863.550
385	863.575
386	863.600
387	863.625
388	863.650
389	863.675
390	863.700
391	863.725
392	863.750
393	863.775
394	863.800
395	863.825
396	863.850
397	863.875
398	863.900
399	863.925
400	863.950

Canal	Fréquence
401	863.975
402	864.000
403	864.025
404	864.050
405	864.075
406	864.100
407	864.125
408	864.150
409	864.175
410	864.200
411	864.225
412	864.250
413	864.275
414	864.300
415	864.325
416	864.350
417	864.375
418	864.400
419	864.425
420	864.450
421	864.475
422	864.500
423	864.525
424	864.550
425	864.575

Canal	Fréquence
426	864.600
427	864.625
428	864.650
429	864.675
430	864.700
431	864.725
432	864.750
433	864.775
434	864.800
435	864.825
436	864.850
437	864.875
438	864.900
439	864.925
440	864.950
441	864.975
442	865.000

La société AUDIOPHONY® apporte le plus grand soin à la fabrication de ses produits pour vous garantir la meilleure qualité. Des modifications peuvent donc être effectuées sans notification préalable. C'est pourquoi les caractéristiques techniques et la configuration physique des produits peuvent différer des spécifications et illustrations présentées dans ce manuel.

Pour bénéficier des dernières informations et mises à jour sur les produits AUDIOPHONY® connectez-vous sur www.audiophony.com

AUDIOPHONY® est une marque déposée par **HITMUSIC SAS** - P.A Cahors Sud - En teste - 46230 FONTANES - FRANCE