

**Pioneer** *sound.vision.soul*

**COMPACT DISC PLAYER  
LECTEUR DE COMPACT DISC  
COMPACT-DISC-SPIELER  
LETTORE DI COMPACT DISC  
COMPACT DISC-SPELER  
REPRODUCTOR DE DISCOS COMPACTOS  
ПРОИГРЫВАТЕЛЬ КОМПАКТ-ДИСКОВ**

# **CDJ-400**

Operating Instructions  
Mode d'emploi  
Bedienungsanleitung  
Istruzioni per l'uso  
Handleiding  
Manual de instrucciones  
Инструкции по эксплуатации



ME20

COMPACT  
**disc**  
DIGITAL AUDIO

COMPACT  
**disc**  
DIGITAL AUDIO  
TEXT

Thank you for buying this Pioneer product.

Please read through these operating instructions so you will know how to operate your model properly. After you have finished reading the instructions, put them away in a safe place for future reference.

In some countries or regions, the shape of the power plug and power outlet may sometimes differ from that shown in the explanatory drawings. However the method of connecting and operating the unit is the same.

K015 En

## IMPORTANT



The lightning flash with arrowhead symbol, within an equilateral triangle, is intended to alert the user to the presence of uninsulated "dangerous voltage" within the product's enclosure that may be of sufficient magnitude to constitute a risk of electric shock to persons.

**CAUTION**

RISK OF ELECTRIC SHOCK  
DO NOT OPEN

**CAUTION:**  
TO PREVENT THE RISK OF ELECTRIC SHOCK, DO NOT REMOVE COVER (OR BACK). NO USER-SERVICEABLE PARTS INSIDE. REFER SERVICING TO QUALIFIED SERVICE PERSONNEL.





The exclamation point within an equilateral triangle is intended to alert the user to the presence of important operating and maintenance (servicing) instructions in the literature accompanying the appliance.

D3-4-2-1-1\_En-A

Replacement and mounting of an AC plug on the power supply cord of this unit should be performed only by qualified service personnel.

### IMPORTANT: THE MOULDED PLUG

This appliance is supplied with a moulded three pin mains plug for your safety and convenience. A 5 amp fuse is fitted in this plug. Should the fuse need to be replaced, please ensure that the replacement fuse has a rating of 5 amps and that it is approved by ASTA or BSI to BS1362.

Check for the ASTA mark  or the BSI mark  on the body of the fuse.

If the plug contains a removable fuse cover, you must ensure that it is refitted when the fuse is replaced. If you lose the fuse cover the plug must not be used until a replacement cover is obtained. A replacement fuse cover can be obtained from your local dealer.

**If the fitted moulded plug is unsuitable for your socket outlet, then the fuse shall be removed and the plug cut off and disposed of safely. There is a danger of severe electrical shock if the cut off plug is inserted into any 13 amp socket.**

If a new plug is to be fitted, please observe the wiring code as shown below. If in any doubt, please consult a qualified electrician.

IMPORTANT: The wires in this mains lead are coloured in accordance with the following code:  
Blue : Neutral    Brown : Live

As the colours of the wires in the mains lead of this appliance may not correspond with the coloured markings identifying the terminals in your plug, proceed as follows :

The wire which is coloured BLUE must be connected to the terminal which is marked with the letter **N** or coloured BLACK.  
The wire which is coloured BROWN must be connected to the terminal which is marked with the letter **L** or coloured RED.

**How to replace the fuse:** Open the fuse compartment with a screwdriver and replace the fuse.

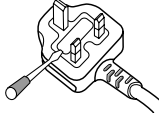

D3-4-2-1-2-2\_B\_En

### CAUTION

This product is a class 1 laser product, but this product contains a laser diode higher than Class 1. To ensure continued safety, do not remove any covers or attempt to gain access to the inside of the product. Refer all servicing to qualified personnel. The following caution label appears on your unit. Location: Inside of the player

**CLASS 1  
LASER PRODUCT  
APPAREIL À LASER  
DE CLASSE 1**

<b>CAUTION</b>	CLASS 3B INVISIBLE LASER RADIATION WHEN OPEN, AVOID EXPOSURE TO BEAM.	<b>VORSICHT</b>	BEI GEÖFFNETER ABDECKUNG IST UNSICHTBARE LASERSTRAHLUNG DER KLASSE 3B IM GERÄTEINNEREN VORHANDEN. NICHT DEM LASERSTRAHLAUSSETZEN!
<b>ATTENTION</b>	RADIATIONS LASER INVISIBLES DE CLASSE 3B QUAND OUVERT. ÉVITEZ TOUT EXPOSITION AU FAISCEAU.	<b>PRECAUCIÓN</b>	CUANDO SE ABRE HAY RADIACIÓN LASER DE CLASE 3B INVISIBLE. EVITE LA EXPOSICIÓN A LOS RAYOS LASER.
<b>ADVARSEL</b>	KLASSE 3B USYNLIG LASERSTRÅLING VED ÅBNING. UNDGÅ UDSÆTTELSE FOR STRÅLING.	<b>VARO!</b>	AVATTAESSA OLET ALTIINA NÄKYMÄTTÖMÄLLE LUOKAN 3B LASERSÄTELYLLE. ÄLÄ KATSO SÄTEESEEN.
<b>WARNING</b>	KLASS 3B OSYNLIG LASERSTRÅLING NÅR DENNA DEL ÄR ÖPPNAD. UNDVIK ATT UTSÄTTAS DIG FÖR STRÅLEN.	<b>DRW2308-A</b>	

D3-4-2-1-8\_B\_En

### Operating Environment

Operating environment temperature and humidity: +5 °C – +35 °C (+41 °F – +95 °F); less than 85 %RH (cooling vents not blocked)

Do not install this unit in a poorly ventilated area, or in locations exposed to high humidity or direct sunlight (or strong artificial light)

D3-4-2-1-7c\_A\_En

This product complies with the Low Voltage Directive 2006/95/EC and EMC Directive 2004/108/EC.

D3-4-2-1-9a\_A\_En



If you want to dispose this product, do not mix it with general household waste. There is a separate collection system for used electronic products in accordance with legislation that requires proper treatment, recovery and recycling.

Private households in the member states of the EU, in Switzerland and Norway may return their used electronic products free of charge to designated collection facilities or to a retailer (if you purchase a similar new one).

For countries not mentioned above, please contact your local authorities for the correct method of disposal.

By doing so you will ensure that your disposed product undergoes the necessary treatment, recovery and recycling and thus prevent potential negative effects on the environment and human health.

K058\_A\_En

### WARNING

This equipment is not waterproof. To prevent a fire or shock hazard, do not place any container filled with liquid near this equipment (such as a vase or flower pot) or expose it to dripping, splashing, rain or moisture.

D3-4-2-1-3\_A\_En

### WARNING

Before plugging in for the first time, read the following section carefully.

The voltage of the available power supply differs according to country or region. Be sure that the power supply voltage of the area where this unit will be used meets the required voltage (e.g., 230V or 120V) written on the rear panel.

D3-4-2-1-4\_A\_En

### WARNING

To prevent a fire hazard, do not place any naked flame sources (such as a lighted candle) on the equipment.

D3-4-2-1-7a\_A\_En

### VENTILATION CAUTION

When installing this unit, make sure to leave space around the unit for ventilation to improve heat radiation (at least 5 cm at rear, and 5 cm at each side).

### WARNING

Slots and openings in the cabinet are provided for ventilation to ensure reliable operation of the product, and to protect it from overheating. To prevent fire hazard, the openings should never be blocked or covered with items (such as newspapers, table-cloths, curtains) or by operating the equipment on thick carpet or a bed.

D3-4-2-1-7b\_A\_En

### CAUTION

The POWER switch on this unit will not completely shut off all power from the AC outlet. Since the power cord serves as the main disconnect device for the unit, you will need to unplug it from the AC outlet to shut down all power. Therefore, make sure the unit has been installed so that the power cord can be easily unplugged from the AC outlet in case of an accident. To avoid fire hazard, the power cord should also be unplugged from the AC outlet when left unused for a long period of time (for example, when on vacation).

D3-4-2-2a\_A\_En

### POWER-CORD CAUTION

Handle the power cord by the plug. Do not pull out the plug by tugging the cord and never touch the power cord when your hands are wet as this could cause a short circuit or electric shock. Do not place the unit, a piece of furniture, etc., on the power cord, or pinch the cord. Never make a knot in the cord or tie it with other cords. The power cords should be routed such that they are not likely to be stepped on. A damaged power cord can cause a fire or give you an electrical shock. Check the power cord once in a while. When you find it damaged, ask your nearest PIONEER authorized service center or your dealer for a replacement.

S002\_En

**When using this product follow the instructions written on the underside of the unit, which concern rated voltage, etc.**

D3-4-2-2-4\_A\_En

## FEATURES

Designed for professional use by DJs, the CDJ-400 compact disc player provides all the functions and performance required in disco clubs while offering performance, sound quality and functionality superior to analog players.

### SCRATCH JOG EFFECT

**Equipped with Scratch Jog Effect for new scratch sounds.** Equipped with three buttons [BUBBLE], [TRANS] and [WAH] for new scratch sounds. Effects that are different from the normal scratch sound can be obtained, broadening the possibilities of your DJ play.

### DIGITAL JOG BREAK

**Equipped with Digital Jog Break for original sound effects.** Individual remix assist functions [JET], [ROLL] and [WAH] have been provided individually in three buttons. By choosing a function and operating the jog dial in time with the music, a new remix world can be experienced.

### JOG DIAL

**The large 115 mm diameter jog dial enables better handling than an analog turntable.**

#### ■ PITCH BEND

This function changes the music tempo depending on the direction and speed the jog dial is rotated.

#### ■ SCRATCH PLAY

In the VINYL mode when the surface of the jog dial is pressed playback is discontinued and then continues according to the direction and speed the dial is rotated.

#### ■ FRAME SEARCH

Moves the pause position in frame units (1/75 sec) when the jog dial is rotated in the pause mode.

#### ■ SUPER-FAST SEARCH

By turning the jog dial while holding down the manual search button or the track search button, disc search can be performed faster than normal search or track search functions.

### TEMPO CONTROL

**100 mm long high-precision slider allowing free speed adjustment.**

With a digital display calibrated in 0.02 % units (within a  $\pm 6$  % range), tempo adjustments can be made more easily and accurately.

#### ■ TEMPO CONTROL RANGE

The maximum variable range can be set to four variable ranges;  $\pm 6$  %,  $\pm 10$  %,  $\pm 16$  %, WIDE, to provide easier operation environment.

#### ■ MASTER TEMPO

Maintains the same pitch of sound while changing the music tempo.

### REVERSE PLAY

When the reverse button (DIRECTION REV) is pressed so that the button's indicator lamp lights, play is performed in the reverse direction.

### CUE

#### ■ BACK CUE

After storing cue points in memory, press the **CUE** button while playing a track to return and start from the stored cue point.

#### ■ AUTO CUE

Skips the non-recorded part at the top of a track and automatically enters stand-by mode at the track's starting point, allowing playback to begin instantly when the **PLAY/PAUSE** button (▶/||) is pressed.

#### ■ CUE POINT SAMPLER

Playback can be started at one touch from a stored cue point, convenient for confirming start points and as sampler.

### CUE/LOOP MEMORY

This player is equipped with an internal memory that permits the recording of cue point or loop point; the recorded points can later be recalled as desired.

### REAL TIME SEAMLESS LOOP

This function simplifies the setting and canceling of loops. The loop can be set at the very instant the track is being played. By setting a loop just before the end of the track, the track can be made so that it doesn't stop. In addition, an ADJUST mode has been added to enable one-touch adjustments to the loop-out point, thereby facilitating the loop operation.

### RELOOP

Allows returning to the set loop position any number of times. Press the **RELOOP/EXIT** button after canceling loop play to return to the loop start position. By using the loop ON and OFF combined with the rhythm of the track, new sound effects can be created.

### BEAT LOOP/LOOP DIVIDE

Automatically sets a loop-out point according to the track's BPM and starts loop-play. Each additional time the button is pressed, the loop is divided and a new rhythm produced.

### PLAYING ADDRESS

The bar graph provides a visual reference of the track playback progress that enables the user to visualize the current playback position, in the same way as is done with an analog record by checking the position of the needle. The current position can be confirmed by the length of the graph, and in addition, the graph flashes to notify the ending of the track.

### FADER START

When a Pioneer DJ mixer (sold separately) is connected, the mixer's fader operation can be used to perform quick start and back cue.

### RELAY PLAY

Two CDJ-400 units can be connected in tandem to perform automatic relay play.

When track playback stops on one of the players, the standby mode of the other player is released and playback begins automatically.

**OIL DAMPER FLOAT**

OIL DAMPER FLOAT construction helps resist shakes and impacts.

This unit features an OIL DAMPER FLOAT design, making it harder for distortions and sound breakup to occur due to impacts from operation and vibrations from the floor.

**MULTI READ**

Supports playback of CD-R and CD-RW discs. (Some discs may not replay properly, however, due to certain special characteristics of some discs and recorders, as well as due to dirty or damaged discs.)

**MP3 DJ PLAY**

MP3 files recorded on CD-ROM or USB memory device can be played with DJ functions.

**PC CONNECTION**

Virtually all the button and slider functions of the CDJ-400 can be output to external devices.

These signals can then be used to control Pioneer’s own DJ software “DJS” as well as other computer software applications. In addition, music tracks played on the computer can be output as audio from the CDJ-400.

**Disclaimer**

- Microsoft and Windows are registered trademarks of Microsoft Corporation, registered in the U.S. and other countries. Apple and Mac OS are trademarks of Apple Inc., registered in the U.S. and other countries.
- The typefaces included herein are partially developed by DynaComware Taiwan Inc.
- ASIO is a registered trademark of Steinberg Media Technologies GmbH.

**CONTENTS**

**BEFORE OPERATING**

FEATURES ..... 3  
DISCS USABLE WITH THIS UNIT ..... 5  
CAUTIONS REGARDING HANDLING ..... 7  
CONNECTIONS ..... 8  
PANEL FACILITIES ..... 10

**OPERATIONS**

DISC LOADING/UNLOADING ..... 13  
DJ PLAYER OPERATIONS ..... 14  
    Auto cue function ..... 14  
    Starting playback ..... 14  
    Resume function ..... 14  
    To stop playback ..... 14  
    To temporarily interrupt playback ..... 14  
    Jog dial functions ..... 15  
    Fast-forward/fast-reverse ..... 15  
    Track cueing ..... 15  
    Rotary search ..... 15

Change playback speed ..... 16  
Applying master tempo ..... 16  
Scratch Jog Effect ..... 16  
Digital Jog Break ..... 16  
Cue point settings ..... 17  
Mixing different tracks ..... 17  
ADVANCED OPERATIONS ..... 18  
    Loop playback ..... 18  
    Fader start playback ..... 18  
    Scratch play ..... 18  
    Spin play ..... 18  
    Reverse play ..... 18  
    Cue point/loop point memory ..... 19  
    Relay play using two players ..... 19  
    Writing and reading data ..... 19  
MIDI SETTING ..... 20





**OTHER**

TROUBLESHOOTING ..... 21  
SPECIFICATIONS ..... 23

# DISCS USABLE WITH THIS UNIT

## Types of discs playable on this unit

- The following marks and logos are displayed on disc labels, packaging, or jackets.

Types and Logos of playable discs			
CD	CD-TEXT (Note 1)	CD-R (Note 2)	CD-RW (Note 2)
			

### Note 1) Regarding TEXT display:

The number of characters that can be displayed is up to 48. When a display exceeds eight characters in length, the display will scroll. Only alpha-numeric and a limited number of symbols can be displayed (☞ P. 12).

### Note 2) CD-R/CD-RW discs:

This player supports playback of CD-R/CD-RW discs recorded in audio CD format or MP3.

\* For details, consult the Operating Instructions for your recorder.

### Notes:

- Some CD-R/CD-RW discs recorded on standalone recorders or computer drives may not be playable back on this player, due to a variety of reasons, including disc characteristics, scratches, dirt, player lens dirt or condensation, etc.
- Some discs recorded on computer drives may not be playable on this player, depending on the recording application used, its settings, and operating environment. Be sure to use the correct formatting for the discs used. For details, consult the application author.
- This unit cannot play partially recorded CD-R or CD-RW discs that have not been finalized.
- For detailed information regarding the handling of CD-R/CD-RW discs, consult the handling precautions supplied with each disc.

### ■ Regarding CD-R/RW discs

Due to the unique construction of CD-R/RW discs, leaving them for extended periods of time in the pause (or cue standby) mode at a single point may result in the discs' becoming difficult to play at that place. The same symptom may also occur if the loop function is used to play back a single point on the disc excessively.

As a result, users are advised to construct backup archive discs when playing discs containing important data.

### ■ About DualDisc playback

This product is designed to conform to standards for music CDs. No warranty is made for operation or performance when used with discs not conforming to such music CD standards.

## Playing MP3 files

MP3 files may be found in two formats: Constant Bit Rate (CBR) and Variable Bit Rate (VBR). This component supports playback and DJ play with both CBR and VBR type MP3 files, but in comparison with CBR files, files recorded in VBR format will experience slower search and super-fast search speeds. As a result, when operating speed is most important, the use of the CBR recording format is recommended for MP3 files.

MP3 files must follow the format requirements listed below.

MP3 format	MPEG-1	Supports Audio Layer-3 sampling frequency 32 kHz, 44.1 kHz, 48 kHz, Bit Rate 32 Kbps to 320 Kbps.
	MPEG-2	Supports Audio Layer-3 sampling frequency 16 kHz, 22.05 kHz, 24 kHz, Bit Rate 16 Kbps (stereo) to 160 Kbps.
	ID3 tag	Supports ID3 Vers. 1.0/1.1/2.2/2.3/2.4. Displays title, album, artist. Only alpha-numeric and a limited number of symbols can be displayed.
	File extension	.mp3, .MP3, .mP3, .Mp3

## BEFORE OPERATING (DISCS USABLE WITH THIS UNIT)

### ■ Playing Tracks from USB memory

By connecting a USB memory device to the CDJ-400, MP3 files on the USB memory can be played.

- The CDJ-400 may not support playback with all USB memory devices or provide sufficient electrical power. Additionally, note that Pioneer is not responsible for any loss of data on a USB memory device that may occur as the result of connecting to the CDJ-400.
- Reading from a USB memory device may take time if large quantities of data are involved.
- Erratic performance may result when a USB hub is used.

### ■ To disconnect a USB memory device

Use SOURCE SELECT to cancel the selection of the USB memory device, and then confirm that the USB memory device indicator has gone out before removing the device.

USB Memory Device Format	Folder hierarchy	Maximum eight levels (cannot play files in folders exceeding 8th hierarchy level)
	Folder Max	10 000
	File Max	20 000 (maximum 10 000 in single folder)
	Recording format	Devices conforming to USB mass storage class (USB MSC), including external hard discs, portable flash memory devices, and digital audio playback devices (supporting FAT16 and FAT32 format).

- \* No file sort function. Playback is in order recorded in memory.
- \* Longer startup times are required with increasing numbers of files.

### ■ About CD-ROM playback

MP3 files recorded on CD-ROM can be played back on this unit.

Disc format	File extension	.mp3, .MP3, .mP3, .Mp3
	Folder layers	Maximum eight layers; files in folders exceeding eight layers cannot be played.
	Maximum number of folders	2 000
	Maximum number of files	3 000
	Multi-session	Does not support multi-session. When the disc used is a multi-session disc, only the first session will be played.
	CD-R recording method	Record following the ISO9660 CD-ROM file system. Supports only Disc At Once or Track At Once. CDJ-400 does not support Packet Write recorded discs.

- \* No file sort function. Playback is in order recorded in memory.
- \* Longer startup times are required with increasing numbers of files.

# CAUTIONS REGARDING HANDLING

## Location

Install the player in a well-ventilated location where it will not be exposed to high temperatures or humidity.

Do not install the player in a location which is exposed to direct sunlight, or near stoves or radiators. Excessive heat can adversely affect the cabinet and internal components. Installation of the player in a damp or dusty environment may also result in a malfunction and can be hazardous. Avoid installation near cookers etc., where the player may be exposed to oily smoke, steam or heat.

## Installation Guidelines

- Placing and using the compact disc player for long periods on heat-generating sources such as amplifiers or near spotlights, etc. will affect product performance. Avoid placing the player on heat-generating sources.
- Install this compact disc player as far as possible away from tuners and TV sets. A compact disc player installed in close proximity to such equipment may cause noise or degradation of the picture.
- Noise may be noticeable when an indoor antenna is used. In such cases, make use of an outdoor antenna or turn off power to the compact disc player.
- When the unit is used in a loud-sound environment, e.g., near a speaker, sound skip may occur. Install the unit away from the speaker or reduce the listening volume.
- Place this unit on a level surface and a stable platform.
- Be sure the player, including its audio and power supply cords, does not touch vibrating materials. Any cause of vibration other than the insulators may cause the disc to skip. Take special care when using the player while it is installed in a carrying case.

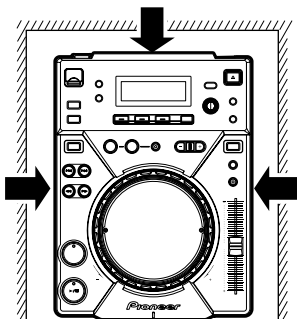

- Please be sure to leave a space to allow for heat radiation.

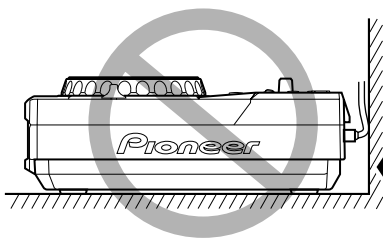

Do not place on or against vibrating materials!

## Cleaning the Player

To clean the PLAYER wipe with a polishing or a soft, dry cloth. For stubborn dirt, moisten a soft cloth with a weak solution of neutral detergent (diluted in five to six parts water), wring the cloth well, and wipe away the dirt. Use a dry cloth to wipe the surface dry. Do not use volatile liquids such as benzene or thinner which will damage the unit.

## CD Lens Cleaner

The player's pickup lens should not become dirty in normal use. If for some reason, the lens becomes soiled and malfunctions, contact your nearest PIONEER authorized service center. Lens cleaners for CD players are commercially available, but special care should be exercised in their use as some may cause damage to the lens.

## Storing Discs

- Discs are made of the same kinds of plastic used for conventional analog audio records. Be careful not to allow discs to warp. Always store discs in their cases vertically, avoiding locations with high heat, humidity, or extremely low temperatures. Avoid leaving discs in cars; the interior of a car in direct sunlight can become extremely hot.
- Always read and abide by the precautionary notes listed on disc labels.

## Condensation

When this unit is brought into a warm room from previously cold surroundings or when the room temperature rises sharply, condensation may form inside the unit and impair its performance. In such cases, allow the unit to stand for about an hour or raise the room temperature gradually.

## Cleaning and Handling Compact Discs

- The presence of fingerprints or smudges on the surface of the disc will not directly affect the recorded signals, but, depending on the degree of contamination, the brightness of the light reflected from the signal surfaces may be reduced causing degradation of sound quality. Always keep your discs clean by wiping them gently with a soft cloth from the inner edge toward the outer edge.



- If a disc becomes very dirty, dampen a soft cloth with water, (be sure to wring it out well) and wipe the away dirt gently. Remove any water drops with another soft, dry cloth.
- Do not use record cleaning sprays or anti-static agents on discs. Never clean discs with benzene, thinner, or other volatile solvents or damage to the disc surface may result.

- With this player, use only those discs which display the mark shown right (Optical audio digital discs).
- SACD hybrid discs cannot be played.



- When holding discs, do not touch their signal surfaces. Hold by the edges, or by one edge and the center hole.
- Do not affix gummed labels or tape to the disc surface. Also, do not scratch or damage the label.
- Discs rotate at high speeds inside the player. Do not use damaged, cracked or warped discs.

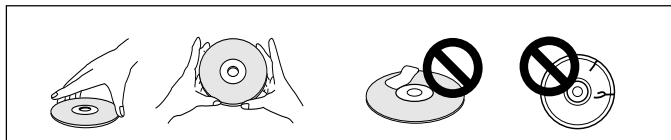

## Do not play a CD with a special shape

Do not play a CD having other shape than a circular disc, such as heart shaped disc. Otherwise malfunction may occur.

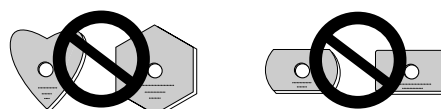

# CONNECTIONS

Before making or changing connections, switch off the power and disconnect the power cord from the AC outlet.

## 1. Connection to a Pioneer DJ mixer (audio output and CONTROL connector)

Using the supplied audio cables, connect the white plug into the L (left) terminal and the red plug to the R (right) terminal. Connect the supplied control cable to enable control of the unit from the mixer for fader start play and back cue.

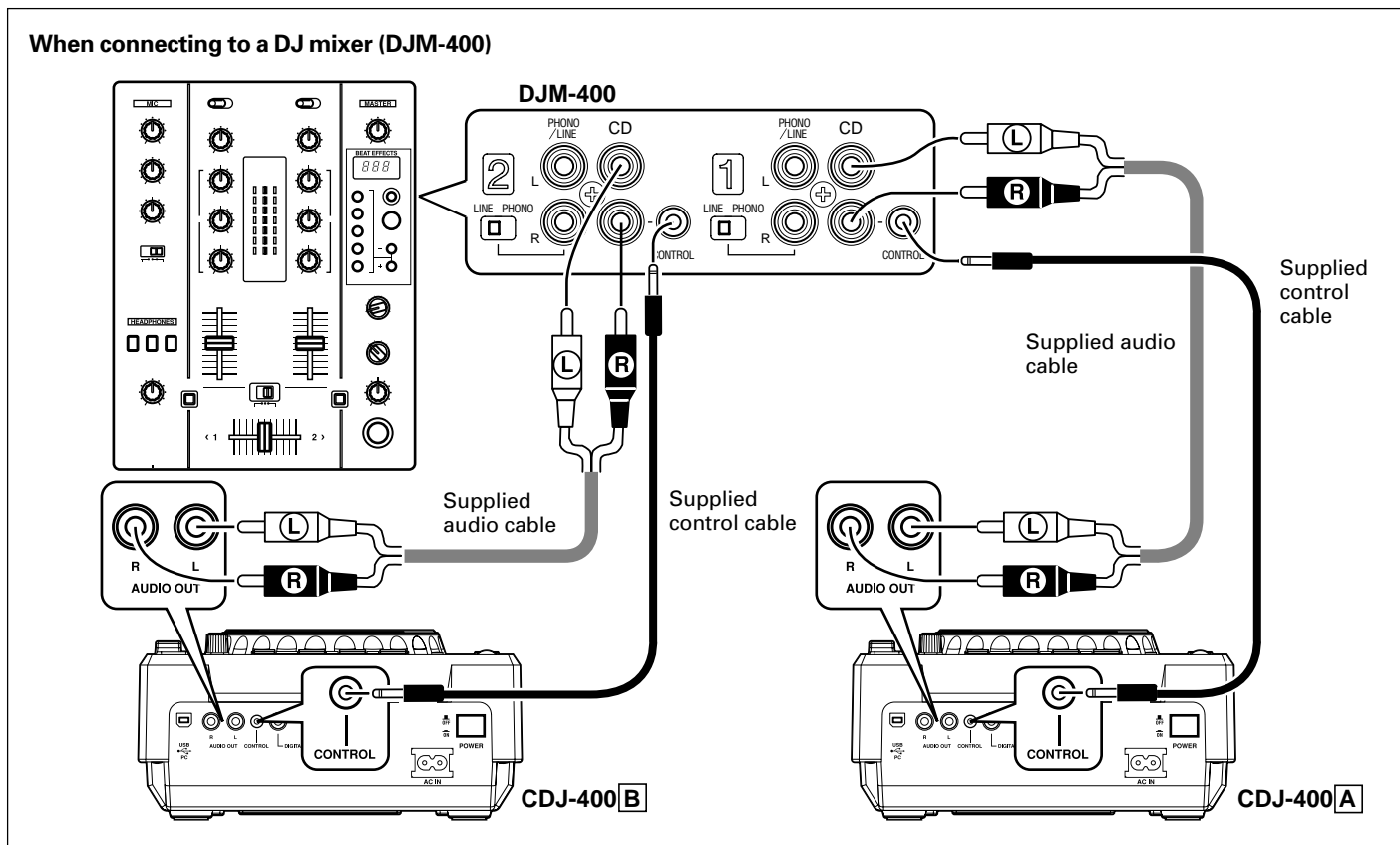

- When connecting to DJM-600, DJM-300 and DJM-500, connect as shown in the accompanying illustration.
- When connecting to DJM-909 and DJM-707, connect CH-1 CD with A PLAYER, CH-2 CD with B PLAYER using the supplied audio cables.
- When connecting to DJM-3000, connect A PLAYER to LINE 1 of CH-1, and B PLAYER to LINE 3 of CH-2.
- When connecting to the DJM-1000, use the supplied audio cable to connect one set of the CD/LINE connectors to PLAYER A and the other CD/LINE connectors to PLAYER B. For digital audio signal output, use a coaxial digital signal cable (sold separately) to connect the CDJ-400's DIGITAL OUT connector to one of the DJM-1000's DIGITAL IN connectors (channel 4 to 6).
- When connecting to the DJM-800, use the supplied audio cable to connect one set of the CD/LINE connectors to PLAYER A and the other set of CD/LINE connectors to PLAYER B. For digital output of audio signals, use a coaxial digital signal cable (sold separately) to connect the CDJ-400's DIGITAL OUT connector to the DJM-800's DIGITAL IN connector.
- When connecting to the DJM-700, use the supplied audio cable to connect one set of CD/LINE connectors to PLAYER A and the other set of CD/LINE connectors to PLAYER B.
- When connecting to a audio mixer other than the ones listed above, connect the unit's AUDIO OUT terminal to the mixer's line in terminal, or the AUX terminal (\* do not connect to the PHONO terminal, since distortion or improper operation may occur).

## 2. Connecting control cable for relay play

Alternating playback can be automatically performed when the CONTROL connectors of the two units are connected with the supplied control cable. (P.19)

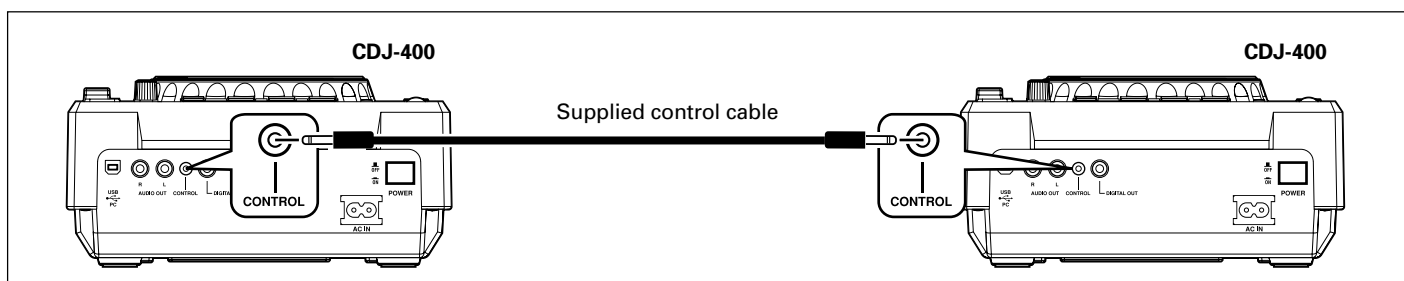



### 3. Connecting to other devices

#### A Connecting to a stereo amplifier (when not using a DJ mixer)

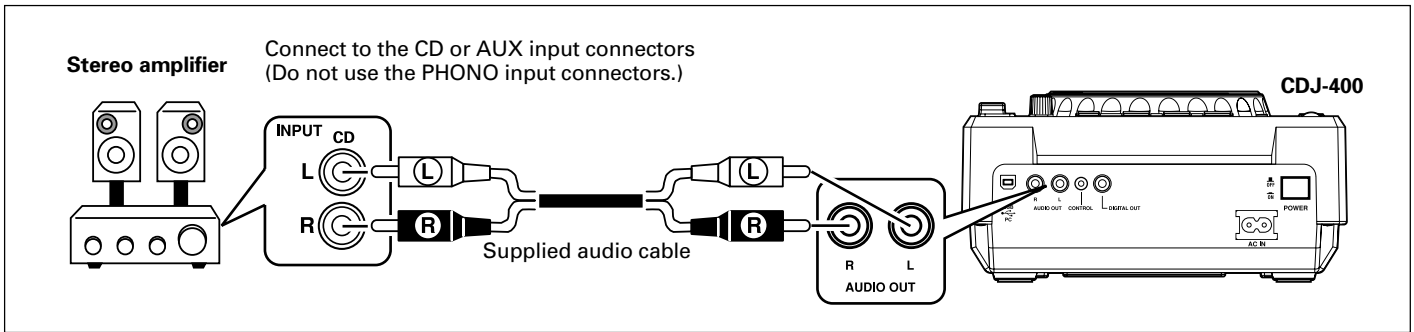

#### B Connecting to a component with digital input connectors

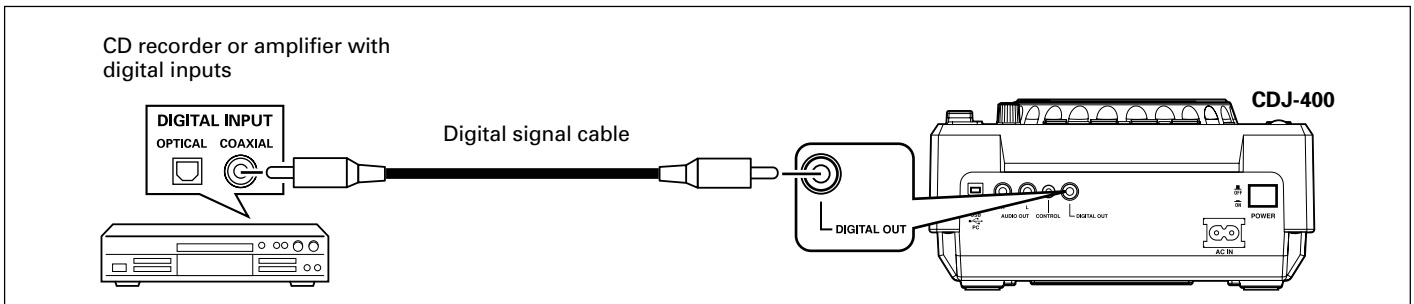

- The DIGITAL OUT connectors produce audio data only (without subcodes; CD graphics are not supported).
- Depending on the CD recorder or other component connected, some recording or other functions may be limited. For details, consult the operating instructions for the connected component.

#### C Connecting to a Computer

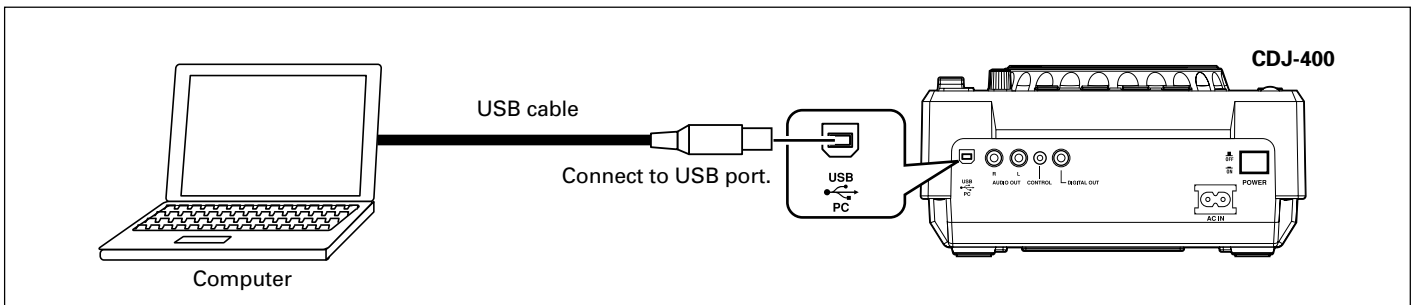

- Supported computer operating systems include Windows Vista, Windows XP, Windows 2000, and Mac OS 10.3 or later.
- When used with Windows 2000, a special MIDI driver must be installed before performing connections.
- A special ASIO driver is also available to allow audio signals to be output from computer.
- Please visit the following website to download special drivers, and for more information about the Pioneer DJ software program "DJS."  
<http://www.prodjnet.com/support/>

### 4. Connecting the power cord

After all other connections have been made, connect the power cord to the AC inlet on the rear panel of the player and connect the power plug to an AC wall outlet or to a power receptacle on the rear panel of the amplifier.

# PANEL FACILITIES

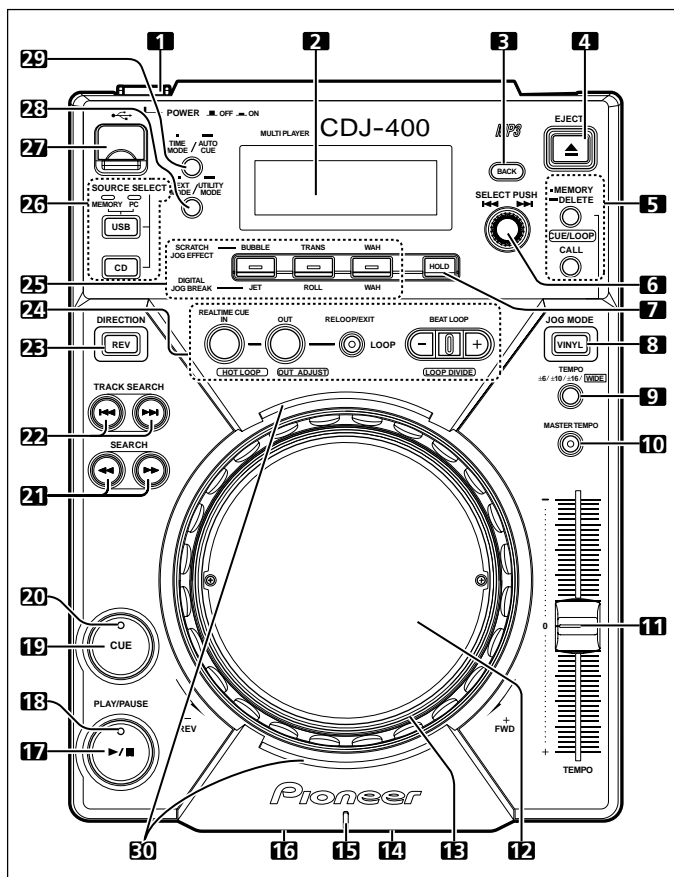

## 1. POWER switch (■OFF/ \_ON)

This switch is located on the rear panel of the unit. Switches the unit's power ON/OFF.

## 2. Display (☞P.12)

## 3. Folder BACK button

Returns to the next higher level in the folder hierarchy when using a CD-ROM or USB memory with a hierarchical folder structure (☞P.15).

## 4. EJECT button

Ejects the disc. (☞P.13)

## 5. CUE/LOOP button

### ■ CUE/LOOP MEMORY/DELETE button

Use to record cue points and loop points. (☞P.19)

### ■ CUE/LOOP CALL buttons (◀, ▶)

Use to call cue points and loop points recorded. (☞P.19)

## 6. Rotary dial (SELECT PUSH ◀◀, ▶▶)

Use to select tracks in forward or reverse direction (track advance) and to select folders. (☞P.15)

Press to confirm folder/track selections.

## 7. HOLD button

Preserves the effect of the Digital Jog Break and Scratch Jog Effect. (☞P.16)

## 8. JOG MODE VINYL button

**VINYL mode:** The button indicator lights. When the surface of the jog dial is pressed during playback, play stops, and if the jog dial is then rotated, sound is produced in accordance with the degree of rotation.

**CDJ mode:** The above action does NOT occur when the jog dial is pressed.

- The currently set jog mode is stored in memory even when power is turned off.

## 9. TEMPO control range button (±6/±10/±16/WIDE)

Changes the variable range of the tempo control. (☞P.16)

- The tempo range will be saved in memory when the power is turned off.

## 10. MASTER TEMPO button/indicator

Turns the Master Tempo function ON/OFF (lights when turned ON). (☞P.16)

## 11. TEMPO control slider

Controls the track's tempo (playback speed). (☞P.16)

## 12. Jog dial (-REV/+FWD) (☞P.15)

A photograph or other graphic of your choice can be inserted (☞P.12)

## 13. Jog indicator

- Indicator lights when disc is inserted during normal mode, or if USB memory is selected during normal mode.
- The illumination pattern of the jog indicator can be changed.

### ■ Changing the jog indicator's illumination pattern.

1. Hold the TEXT MODE/UTILITY MODE button depressed for one second or more to enter utility setting mode. Turn the rotary dial so that the display screen shows [JOG ILLUMI], and then press to confirm the selection. The display screen will show [PATTERN 1].
2. Turn the rotary dial to change the illumination pattern. Patterns can be chosen from PATTERN 1 to PATTERN 6.
3. Press the rotary dial to confirm. Utility setting mode will be canceled if no command is entered for 15 seconds. Pressing the **BACK** button will also exit the setting mode.

## 14. Disc loading slot

Located in front panel. (☞P.13)

## 15. Disc indicator

- When no disc is inserted, the indicator is turned off.
- When disc loading is completed, indicator turns on.

## 16. Forced ejection hole

Located in front panel of the unit. (☞P.13)

## 17. PLAY/PAUSE button (▶/||)

(☞P.14)

## 18. PLAY/PAUSE indicator (▶/||)

Lights when playing, and flashes when in pause mode.

## 19. CUE button

Use to set and confirm cue point. (☞P.17)

## 20. CUE indicator

Lights when cue point is set, and flashes when in pause mode.

## 21. SEARCH buttons (◀◀, ▶▶)

Use to perform fast-forward and fast-reverse (with sound) during playback mode. (☞P.15)

**22. TRACK SEARCH buttons (◀◀, ▶▶)**

Changes tracks in the forward/reverse direction. (P.15)

**23. Reverse button (DIRECTION REV)** (P. 18)

When this button is pressed, its indicator lights and the unit is set to reverse play.

**24. LOOP buttons****■ IN/REALTIME CUE/HOT LOOP button/indicator**

Use to input loop-in point. (IN P.18)

Use to set the current playback point as cue point. (REALTIME CUE P.17)

When pressed during loop play, returns playback to loop-in point and begins replay. (HOT LOOP P.18)

**■ OUT/OUT ADJUST button/indicator**

Use to input loop-out point. (OUT P.18)

When pressed during loop play, adjusts loop-out point. (OUT ADJUST P.18)

**■ RELOOP/EXIT button**

After finishing loop play, the stored loop-in/out information can be used to begin loop play again. (RELOOP P.18)

When pressed during loop play, loop play stops and playback returns to normal playback mode. (EXIT P.18)

**■ BEAT LOOP/LOOP DIVIDE buttons/indicator**

If pressed while playing or pausing a track, the loop-end will be calculated based on the BPM (Beat Per Minute) of the track, and loop-play will then start (BEAT LOOP P.18).

Pressing the – button during loop-playback will divide the playback loop, and pressing the + button will return the playback loop to its original length (LOOP DIVIDE P.18).

During loop-playback, the button's indicator will light to indicate that the LOOP DIVIDE button is enabled.

**25. SCRATCH JOG EFFECT/DIGITAL JOG BREAK buttons**

The button's function changes depending on the JOG mode.

**■ SCRATCH JOG EFFECT buttons**

Turns on/off each of the effects BUBBLE, TRANS, and WAH during VINYL mode (P.16).

**■ DIGITAL JOG BREAK buttons**

Turns on/off each of the effects JET, ROLL, and WAH during CDJ mode (P.16).

**26. SOURCE SELECT buttons****■ USB select button**

Select when playing files from a connected USB memory device. Each time the button is pressed, the function alternates between USB and PC.

**■ CD select button**

Select when playing CDs or files on a CD-ROM.

**27. USB port**

Use to connect a USB memory device.

**28. TEXT MODE/UTILITY MODE button**

Changes the TEXT display (P.12)

Hold the button depressed to enter utility setting mode.

**29. TIME MODE/AUTO CUE button**

Switches the display between the track's elapsed time and remaining time (P.12).

Hold the button depressed to turn the auto cue function on/off (P.14).

**30. Jog touch indicators**

During VINYL mode, lights when the top of the jog dial is pressed.

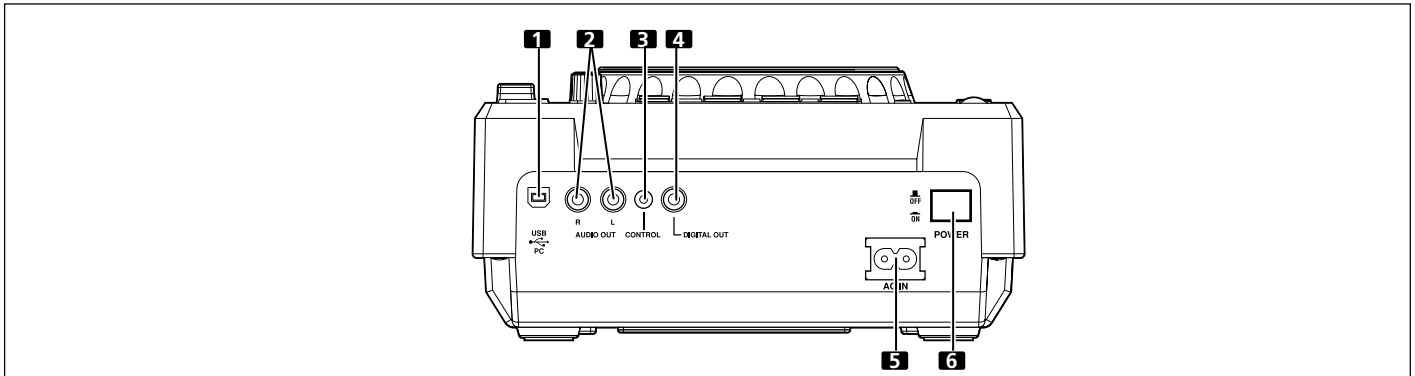
**Rear Panel****1. USB port**

Use to connect a computer.

**2. AUDIO OUT L, R connectors**

RCA-type analog audio output jacks.

**3. CONTROL connector**

When the accessory control cord is used to connect this connector to the corresponding CONTROL connector on a Pioneer DJ mixer, the DJ mixer can be used to control the CD player for fader start play and back cue.

Also, by connecting this connector to the CONTROL connector on another Pioneer DJ CD player, automatic relay play can be performed. (P. 19)

**4. DIGITAL OUT connector**

RCA type coaxial digital output connectors used to connect a DJ mixer or AV amplifier, CD player, etc., equipped with digital input connectors. The digital outputs here support all DJ and other functions, but only audio data is output (without subcodes; CD graphics are not supported).

**5. AC inlet (AC IN)**

Use the accessory power cord to connect this inlet to a standard AC power outlet.

**6. POWER ■ OFF/ON switch**

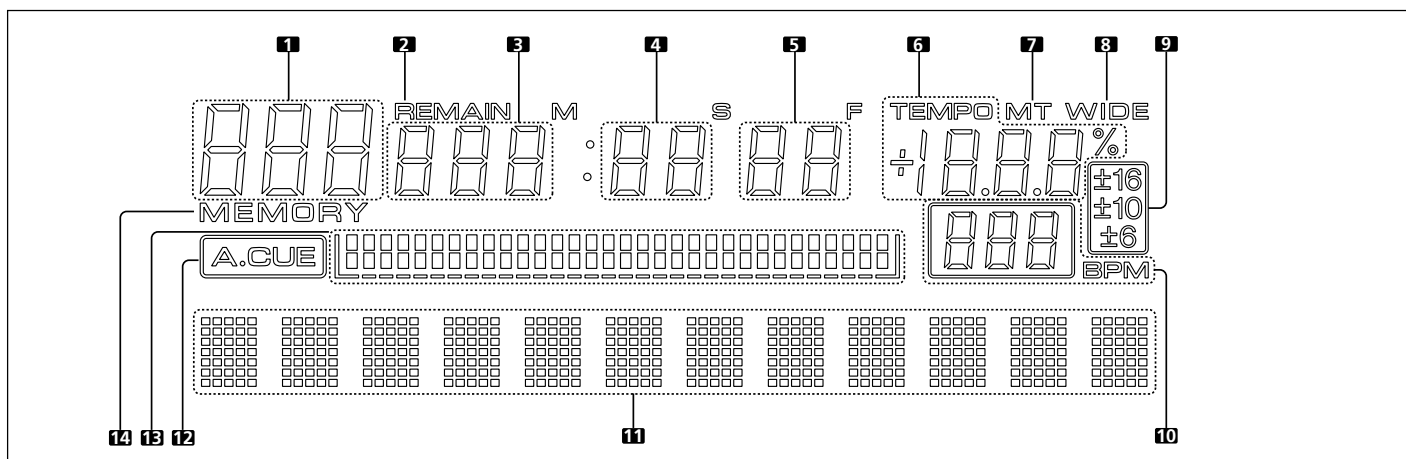

## Display

### 1. Segment display x3

Displays folder number, track number, or alphanumeric data.

### 2. REMAIN

Lights when the track remaining time is displayed.

### 3. Segment display x3

Displays time (minutes) or alphanumeric data.

### 4. Segment display x2

Displays time (seconds) or alphanumeric data.

### 5. Segment display x2

Displays time (frame) or alphanumeric data.

### 6. TEMPO

Displays the change rate of tempo.

### 7. MT

Lights when Master Tempo function is ON.

### 8. WIDE

Lights when the TEMPO control range button is set to WIDE.

### 9. ±6, ±10, ±16

Lights to display tempo range.

### 10. BPM

Displays the BPM of the track displayed.

### 11. Dot matrix display (7x5) x12

Displays text.

### 12. A.CUE

Lights when Auto Cue function is turned on.

### 13. Playing address display

Displays the current playback position in a one-track full-scale graph.

When displaying elapsed time, the graph lights from the left, and when displaying the remaining time the graph light turns off from the left.

When remaining time is less than 30 seconds, the graph flashes slowly, and when remaining time is less than 15 seconds the graph flashes rapidly.

### 14. MEMORY

Lights when a cue/loop point is saved.

### Time display

- Press the **TIME MODE** button to alternate between elapsed time (TIME) and the track's remaining time (REMAIN).
- The display mode is saved when the power is turned off.

### About TEXT display

Press the **TEXT MODE** button to switch the display between track name/album name/artist name for CD-TEXT. During MP3 playback, the display shows ID3 tag track name (if no ID3 tag is recorded, the display shows the file name) /ID3 tag album name/ID3 tag artist name.

- Each item can display up to 48 characters of text; text longer than 10 characters is scrolled.
- Text may include alphanumeric and some symbols.
- If no text is available, the [NO TEXT] message will be displayed.

When a track name is selected in TEXT display, the [♪] icon will be displayed followed by the track name (with MP3, the ID3 tag's title name or file name will be displayed).

Also, during MP3 play, the bit rate will be displayed following the track name.

♪ **CDJ-400 [128 Kbps]**

When an album name is selected in TEXT display, the [📀] icon will be displayed followed by the album name.

📀 **Pioneer**

When an artist name is selected in TEXT display, the [👤] icon will be displayed followed by the artist's name.

👤 **Pioneer PRO DJ**

When folder search is performed with MP3, the folder name is displayed during the search.

📁 **Pioneer DJ**

### Removing the jog sheet

Using the furnished screwdriver, remove the two screws and the jog plate. The inner jog sheet can then be replaced with another supplied jog sheet or a graphic of your choice.

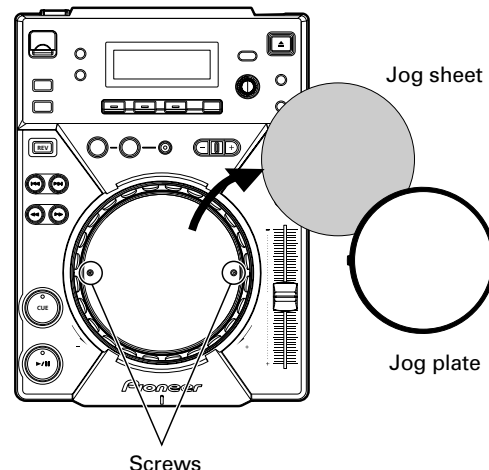

# DISC LOADING/UNLOADING

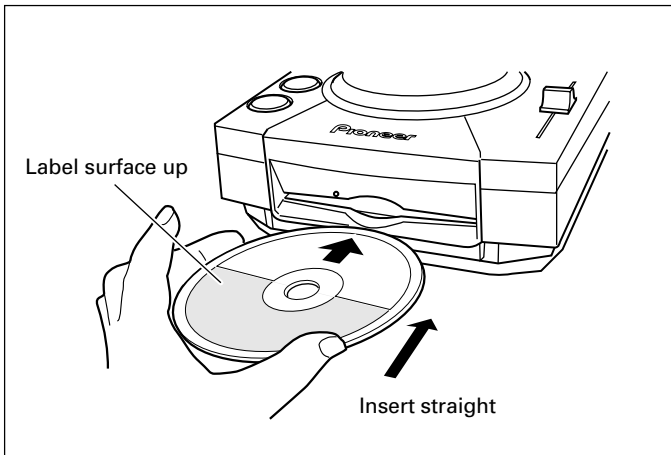

## 1. Set the rear-panel POWER switch to ON.

**Do not force a disc into the unit when the POWER switch is set to OFF as this may damage the disc and the unit.**

## 2. Insert a disc.

- Hold the disc with label surface upwards, and insert into the front panel disc loading slot.
- Only one disc can be loaded at a time. Never attempt to load more than one disc at the same time, or attempt to load a second disc when one disc has already been loaded.
- When loading a disc, do not place any twisting force on the disc, or try to force the disc into the slot. Also, do not attempt to interrupt or defeat the motion of the disc when the player begins to draw a disc into the slot or to eject a disc, since damage to the disc or player could occur.

## 3. Press the EJECT button to remove the disc.

- When the **EJECT** button is pressed, disc rotation stops and the disc is ejected from the loading slot.
- If the disc cannot be ejected with the **EJECT** button, insert a pin in the forced ejection hole on the front panel of the player.

### ■ Canceling eject command

In the event the **EJECT** button is pressed by mistake, if the **PLAY/PAUSE** (▶/⏸) button is pressed immediately (before [EJECT] is displayed), the eject command will be canceled and playback will restart from the place immediately before the **EJECT** button was pressed (during this time, sound output will be temporarily interrupted).

### CAUTION:

**Do not attempt to press a disc back into the slot when the [EJECT] indicator appears. Pressing a disc back into the slot while the [EJECT] indicator appears may cause the player to stop. In this case, press the EJECT button again and wait until the [EJECT] indicator goes out before reinserting the disc.**

## Forced disc ejection

If the **EJECT** button does not function or the disc cannot be removed, pushing the pin provided into the forced ejection hole on the front panel will enable the disc to be removed.

When performing forced ejection, be sure to follow the precautions below.

- ① Be sure to turn OFF the power of the CD player, and check that the disc has stopped rotating. It takes about 60 seconds for the disc to stop rotating after the power has been turned OFF.

### If forced ejection is performed while the disc is rotating;

- As the disc will be ejected outside the CD player rotating, it may hit your finger and cause injuries.
- As the disc will be rotating with the clamp unstable, it may be scratched.

**For the above reasons, never attempt to eject the disc forcibly while it is rotating.**

- ② Always use the pin provided (Do not use other objects).

**The provided pin is found in a groove in the bottom surface of the player.**

When the provided forced eject pin is inserted **fully** into the forced eject hole on the front panel, the loaded disc is ejected about 5 mm to 10 mm from the loading slot, making it possible to remove it by hand.

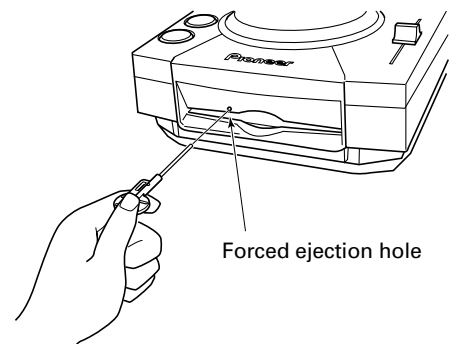

# DJ PLAYER OPERATIONS

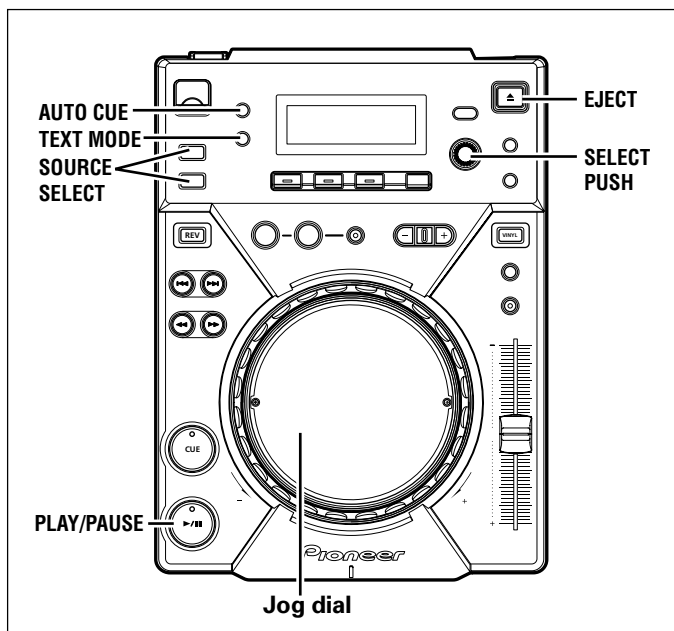

## Auto cue function

When a disc is loaded or track search/track change is performed, this function automatically sets the cue point (see P.17) to the point immediately before the actual audio starts.

### ● Turning on/off

Hold down the AUTO CUE button to turn the auto cue function on. The auto cue indicator [A.CUE] in the display lights when auto cue is on. Hold down the AUTO CUE button again to turn the auto cue function off.

- The on/off of the auto cue function will still be saved when the power is turned off.
- The auto cue level can be varied.

### ■ Changing the auto cue level

#### 1. Hold down the TEXT MODE/UTILITY MODE button for one second or more.

Utility setting mode is enabled. Turn the rotary dial so the display screen shows [A.CUE LEVEL], then press to confirm. The display screen will show [-60dB](when in default state).

#### 2. Change the value by turning the rotary dial.

Values can be selected from -36 dB, -42 dB, -48 dB, -54 dB, -60 dB, -66 dB, -72 dB, and -78 dB.

#### 3. Press the rotary dial to select.

Utility setting mode will be canceled if no command is entered for 15 seconds. Pressing the BACK button will also exit the setting mode.

## Starting playback

### 1. Insert disc in the player.

- When inserting a disc, keep the label-side up, and insert only one disc into the disc loading slot located in the front panel of the unit. (see P.13)
- If a CD-ROM with no MP3 file in the first session is inserted, the display will read [NO TRACK] and the CD-ROM will not be played.
- When a USB memory device is connected to the USB port, press the SOURCE SELECT button to alternate between playback from disc (CD) or files on the USB memory.

### 2. When Auto Cue function is ON, press the PLAY/PAUSE button (▶/||).

- Wait for the display's time display to appear before pressing the button. The non-recorded portion at the beginning of the displayed track will be skipped and playback will begin instantly. When the first track's playback ends, the player will automatically search for the beginning of the next track. The indicator on the CUE button will light, the PLAY/PAUSE button (▶/||) indicator will flash and the player will then wait for the PLAY/PAUSE button (▶/||) to be pressed before beginning playback of the next track.

### When the Auto Cue function is turned off, playback will begin automatically from the first track.

- When Auto Cue function is turned off, playback will continue after the first track has been played, with all subsequent tracks being played in sequence.

## Resume function

When the same disc is inserted after being ejected once, the disc will be restarted from the place immediately before the disc was ejected. However, the Digital Jog Break and Scratch Jog Effect functions will not be restored. If desired, the TRACK SEARCH button can be pressed before playback begins to perform normal track search and playback.

## To stop playback

### 1. Press the EJECT button.

- Playback will stop and the disc will be ejected.
- The CDJ-400 is not provided with a conventional stop button.
- In the event the EJECT button is pressed accidentally, immediately (before [EJECT] is displayed in the display) press the PLAY/PAUSE button (▶/||) to cancel the eject command; playback will then restart from the place immediately before the EJECT button was pressed (during this time, sound output will be temporarily interrupted).

## To temporarily interrupt playback

### Press the PLAY/PAUSE button (▶/||) during playback.

- The PLAY/PAUSE button (▶/||) indicator and the CUE button indicator will flash and playback will be paused.
- When the PLAY/PAUSE button (▶/||) is pressed again, the indicator on the button will light and the playback will continue.
- In CDJ mode, broken playback sound will be output even during pause. If you wish for no sound to be output, lower the output level of the audio mixer.
- After setting the unit to pause, if no subsequent operation is performed for 100 minutes, the disc rotation will automatically stop. In this event, pressing the PLAY/PAUSE button (▶/||) will cause playback to resume.
- If the [END] display is left on for 100 minutes without further player operations, the unit will stop, even if it is in the play mode.

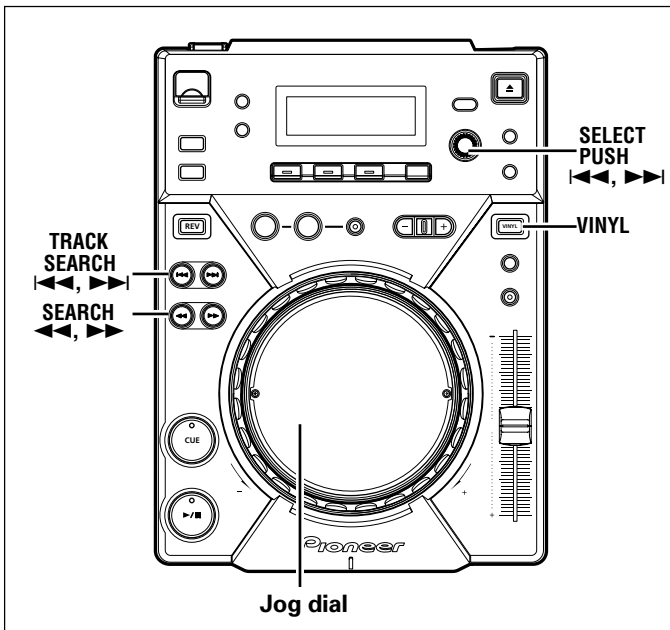

## Jog dial functions

### [Pitch Bend]

#### Rotate jog dial during playback.

When jog mode is set to [VINYL], operate the jog dial by touching only the beveled sides of the dial. Different functions are enabled if the top surface is touched.

- In proportion to the amount of rotation, the playback speed is accelerated (FWD+) or decelerated (REV-). When in the reverse mode, the playback speed accelerates when the dial is rotated in the REV- direction, and decelerates when rotated in the FWD+ direction.
- When dial rotation is stopped, playback reverts to the previous speed.

### [Scratch play]

#### Rotate jog dial during playback.

See "Scratch play" in the ADVANCED OPERATIONS.

### [Frame search]

#### Rotate jog dial during pause.

When jog mode is set to CDJ, the audible pause mode is enabled and when set to [VINYL], inaudible pause is performed; the audio is played at a speed corresponding to the speed of jog dial rotation.

- The pause position will change in units of one frame.
- One rotation of the jog dial corresponds to 1.8 seconds of playback (135 frames).

### [Cue point adjust]

☞P.17 "Changing the cue point"

### [Super-Fast Search]

☞P.15 "Super-Fast search"

### [Super-Fast track search]

☞P.15 "Super-Fast track search"

### [Digital Jog Break]

☞P.16 "Digital Jog Break"

### [Scratch Jog Effect]

☞P.16 "Scratch Jog Effect"

## Fast-forward/fast-reverse

### ■ SEARCH buttons (◀◀, ▶▶)

#### Press one of the SEARCH buttons (◀◀, ▶▶) during playback.

Press and hold the ▶▶ button for fast forward the disc; press and hold the ◀◀ button for fast reverse.

- During playback of MP3s, fast-forward/fast-reverse are supported only for tracks inside the same folder.

### ■ Super-Fast search

#### Rotate the jog dial while pressing one of the SEARCH buttons (◀◀, ▶▶).

- Hold down one of the SEARCH buttons (◀◀, ▶▶) while turning the jog dial in the desired direction to enter super-fast forward or super-fast reverse mode.
- During Super-Fast search, the search direction is determined by the direction of the jog dial is turned. The direction of the pressed SEARCH button (◀◀, ▶▶) is ignored.
- When the jog dial rotation stops, the unit returns to playback mode.
- When the SEARCH button (◀◀, ▶▶) is released, Super-Fast search is canceled.
- During playback of MP3s, fast-forward/fast-reverse is supported only tracks inside the same folder.

## Track cueing

### ■ TRACK SEARCH buttons (◀◀, ▶▶)

#### Press one of the TRACK SEARCH buttons (◀◀, ▶▶).

- Each time the button is pressed, the track is cued in the direction corresponding to the arrow on the button (during playback of a track, to cue playback to the beginning of the preceding track, press the ◀◀ button twice). During playback of MP3s, the first track found in the direction pressed will be cued, and only those tracks inside the same folder are searched.
- When the Auto Cue function is turned ON, the track will be set in cue standby position at the beginning of the track after cueing.
- When the TRACK SEARCH button (◀◀, ▶▶) is held depressed, cueing is performed continuously. If the button is held depressed for two seconds or more, the cue speed increases.
- By pressing the ◀◀ button twice at the beginning of the first track (Track NO.1), the last track will be cued. During playback of MP3s, when the ◀◀ button is pressed the track with the smallest number, the last track in the same folder will be cued.
- By pressing the ▶▶ button at the last track, the first track (Track NO.1) will be cued. During playback of MP3s, when the ▶▶ button is pressed at the last track, the track with the smallest number in the same folder will be cued.

### ■ Super-Fast track search

#### Rotate the jog dial while pressing one of the TRACK SEARCH buttons (◀◀, ▶▶).

- By turning the jog dial in the desired search direction while pressing either of the TRACK SEARCH buttons (◀◀, ▶▶), the track number will be searched corresponding to the turning of the jog dial.
- During Super-Fast track search, the search direction is determined by the direction of rotation of the jog dial. The direction of the pressed TRACK SEARCH button (◀◀, ▶▶) is ignored.
- When the TRACK SEARCH button (◀◀, ▶▶) is released, Super-Fast track search will be ended.

## Rotary search

### 1. Turn the rotary dial (SELECT PUSH ◀◀, ▶▶).

- The search will move one track for each calibration unit the dial is rotated, corresponding to the direction of rotation. If the search arrives at the root directory, the folder name [ROOT] will be displayed.
- When text mode is selected, the folder name will be displayed after rotary search, followed by the folder's beginning track number and file name.
- Turn the rotary dial during playback to select tracks while the track is being played. Turn the rotary dial before inserting discs or a USB memory device to preset the track number.

### 2. Press the rotary dial (SELECT PUSH ◀◀, ▶▶).

- The playback of the selected track will begin. If a folder is selected, the hierarchy of that folder will be entered. Press the BACK button to return one level higher in the folder hierarchy.

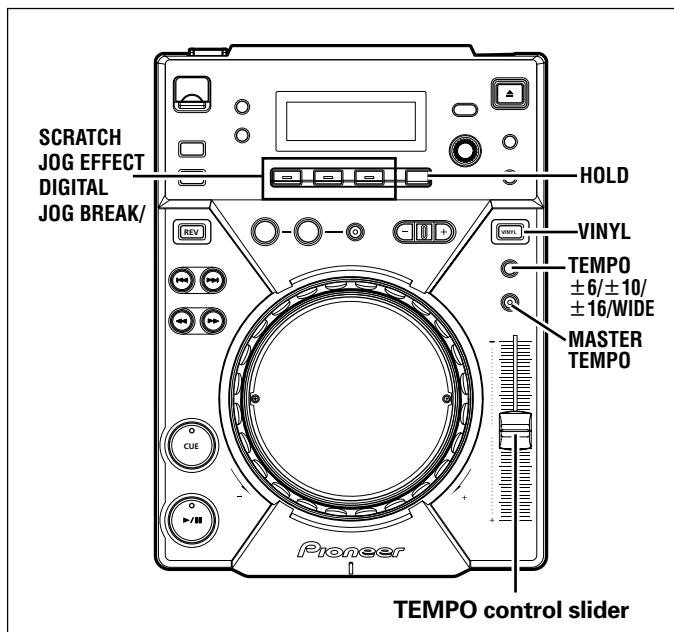

## Change playback speed

### Sliding the TEMPO Control slider forward and back.

By sliding the lever towards you (+) increases the tempo; sliding the lever away from you (-) decreases the tempo. The center detent position is the normal speed.

- The rate of change in playback speed (tempo) is shown in the display.
- The playback speed can be changed without changing the pitch (Ⓔ "Applying master tempo").

### ■ Selecting range of tempo adjustment

#### Press the TEMPO ±6/±10/±16/WIDE button.

Each time the button is pressed, the variable range of the TEMPO control slider alternates between ±6 %, ±10 %, ±16 % and WIDE. The tempo can be adjusted in units of 0.02 % when set to ±6 %, units of 0.05 % when set to either ±10 % or ±16 %, and units of 0.5 % when set to WIDE.

The variable tempo range for MP3s is ±6 %/±10 %/±16 %.

- The set variable range will be shown in the display.
- The tempo range will be saved in memory when the power is turned off.

## Applying master tempo

### Press the MASTER TEMPO button during playback.

The MASTER TEMPO button and the [MT] indicator in the display will light, and the speed (tempo) can be changed using the TEMPO control slider without changing the pitch (key).

- Due to digital processing of the sound, the sound quality will drop.
- The setting will be saved in memory when the power is turned off.

## Scratch Jog Effect

Press one of the SCRATCH JOG EFFECT buttons (BUBBLE, TRANS, WAH) during playback while in VINYL mode.

- The effect is produced only while scratching.

### BUBBLE

Produces a bubbly sound effect, simulating the bubble scratch technique.

### TRANS

Produces an effect resembling sound muted with the mixer's cross fader.

### WAH

Produces an effect resembling the wah-wah pedal used for guitars.

## Digital Jog Break

Press one of the DIGITAL JOG BREAK buttons (JET, ROLL, WAH) during playback while in CDJ mode.

- The selected effect will appear in the display, and the effect will change corresponding to the degree of rotation of the jog dial.

### JET

Changes the delay time in response to rotation of the jog dial, and adds a short delay sound to the original, thereby causing an interference between the sounds and creating a "swooshing" effect.

- The delay time corresponds to the jog dial's rotation and changes between 0 ms (when jog dial is completely stopped) to a maximum of 3 ms.
- When removing hand from jog dial, the sound will gradually settle back into the original sound.
- The setting is canceled when the disc is ejected.

### ROLL

The playback sound will be affected with pitch and playback time varied in response to the rotation of the jog dial.

- When the jog dial was touched, audio will be loop-played then rolled.
- When removing hand from jog dial, the sound will gradually settle back into the original sound.
- The setting is canceled when the disc is ejected.
- ROLL cannot be performed during reverse playback.

### WAH

Adds a filter with cutoff frequency that changes in response to jog dial rotation.

- The filter changes into a high-pass filter when the jog dial is turned clockwise; the filter changes into a low-pass filter when the jog dial is turned counterclockwise.
- When removing hand from jog dial, the sound gradually settle back into the original sound.
- The setting is canceled when the disc is ejected.

### [HOLD function]

Used to maintain the effect that has been created by the turning of the jog dial even after the jog dial's rotation is stopped.

Press the HOLD button during usage of Digital Jog Break or Scratch Jog Effect function.

- If you remove hand from jog dial, the effect at that point will be maintained.
- When the HOLD function is turned ON, even if another effect is selected, the setting prior to the new effect selection will be preserved in memory so long as hold is not turned off.



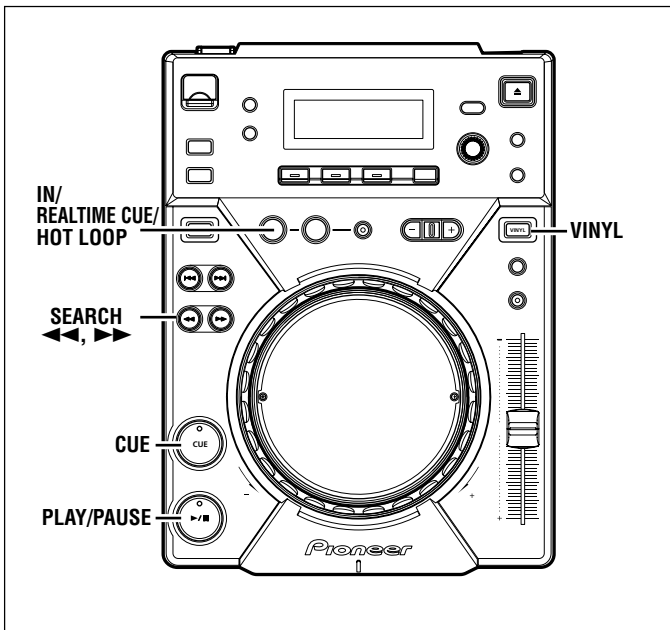

## Cue point settings

Once a cue point has been stored in memory, it can be used during playback to set the player in the cue standby mode (ready to begin playback from the cueing position by pressing the **CUE** button).

### ■ Setting the cue during CDJ mode

1. During playback, press the **PLAY/PAUSE** button (▶/||) to pause playback at the point you wish to set as cue point.

2. Search for the precise position of the cue point.

#### ● Using frame numbers to specify cue points.

Cue points may be specified in one-frame units (where 75 frames are equivalent to one second).

Use the jog dial or the forward or reverse **SEARCH** button (◀◀, ▶▶) to advance to the desired frame. Each rotation of the jog dial corresponds to 135 frames in the specified direction; by pressing the **SEARCH** button (◀◀, ▶▶) frames will advance 1 frame in the specified direction. During the playback of MP3s, only files inside the same folder can be searched.

#### ● Listening to the sound to determine the cue point.

While turning the jog dial slowly, return the track to the point immediately before the desired playback point (The cue point will be the point directly after the sound which can be heard during the cueing pause).

3. Press the **CUE** button when the frame number or sound has reached the desired cueing point.

● The sound is muted, and the time display lights steadily when the cue point has been stored in memory.

● Each time a new cue point is stored to memory, the previous cue point will be erased.

### [Changing the cue point]

1. Press the **CUE** button during playback.

● This will take you back to the set cue point.

2. Press the **SEARCH** button (◀◀, ▶▶) and set to audible pause mode.

3. Go through steps 2 and 3 of "Cue Point Settings" mentioned above.

### ■ Setting the cue during VINYL mode

#### ■ REALTIME CUE

During playback, press the **IN/REALTIME CUE/HOT LOOP** button at the desired cueing point.

● This point will be set as a new cue point.

#### ■ Back Cue (returning to cue point)

1. Press the **CUE** button during playback.

● This will take you back to the set cue point.

● During the playback of MP3 files, back cue can be performed only within the same folder. As long as a new cue point is not overwritten, the cue point will be saved after folder search as well.

2. Press the **PLAY/PAUSE** button (▶/||).

● Playback will instantly start from the set cue point.

#### ■ Cue point sampler (confirming cue points)

After specifying a cueing point, press the **CUE** button in the cue standby mode.

● The sound at the specified cue point will continue to play as long as the **CUE** button is pressed.

● During playback of MP3s, sounds can be heard only for cue points within the same folder.

## Mixing different tracks

Example: Mix track B with track A which is currently playing from the speakers.

● Connect CD1 to the DJ mixer's CH-1, and connect CD2 to CH-2.

● Raise the **TRIM**, **CHANNEL FADER**, and **MASTER VOLUME** settings appropriately so that sound is produced from CD1.

1. Set the DJ mixer's **CROSS FADER** slider at its left side (CH-1).

● Track A is heard from speakers.

2. Load a CD on player CD2.

3. Press the **TRACK SEARCH** buttons (◀◀, ▶▶) on player CD2 to find and select track B.

4. Operate the DJ mixer's **MONITOR SELECTOR** button to monitor CH-2.

5. Turn the DJ mixer's **MONITOR LEVEL** dial so that track B can be heard from the headphones.

● Only track A is heard from the main speakers.

6. Set cueing position for track B on the headphones.

① With player CD2 in the playback mode, press the **PLAY/PAUSE** button (▶/||) near the desired cueing point.

● The player will enter the pause mode.

② Rotate the jog dial and search for the track's cueing point (first beat).

③ When cueing point is found, press player CD2's **CUE** button.

● The player's sound will be muted and cueing will be completed.

7. Simultaneously press player CD2's **PLAY/PAUSE** button (▶/||) along with the sound of track A played from the speakers.

● Only track A will be heard from the main speakers.

● Track B will be heard from the headphones.

8. Move the **TEMPO** control slider so that the tempo (BPM=Beat Per Minutes) of track B and A matches.

Move the **TEMPO** control slider of player CD2's so that the BPM of track B matches the BPM of track A.

● When the two BPM rates match, the BPM synchronization is complete.

9. Press the **CUE** button on player CD2.

● Player CD2 will enter pause mode at the cue point.

10. Press the **PLAY/PAUSE** button (▶/||) of player CD2 in time with track A of player CD1 (the sound heard from speaker).

● Track B will begin playing.

11. While checking the sound on the headphones, gradually move the DJ mixer's **CROSS FADER** slider from left to right.

● The sound of track A from the speakers will gradually be mixed with the sound of track B.

● When the DJ mixer's **CROSS FADER** slider is completely moved to the right side, the sound heard from the speaker will have changed from track A to track B, and the operation is complete.

### ■ Long Mix Play

If the BPM rates match, the mixed sound of track A and track B will not sound unnatural even if the **CROSS FADER** slider is placed in the middle position.

### ■ Fader Start Play

By using the **Cross Fader Start** function of Pioneer DJ mixer, step 10 above can be skipped for simpler mixing.

In addition, when the **CROSS FADER** slider is returned to its original position, the status returns to that in step 9, so that the same play can be repeated.

# ADVANCED OPERATIONS

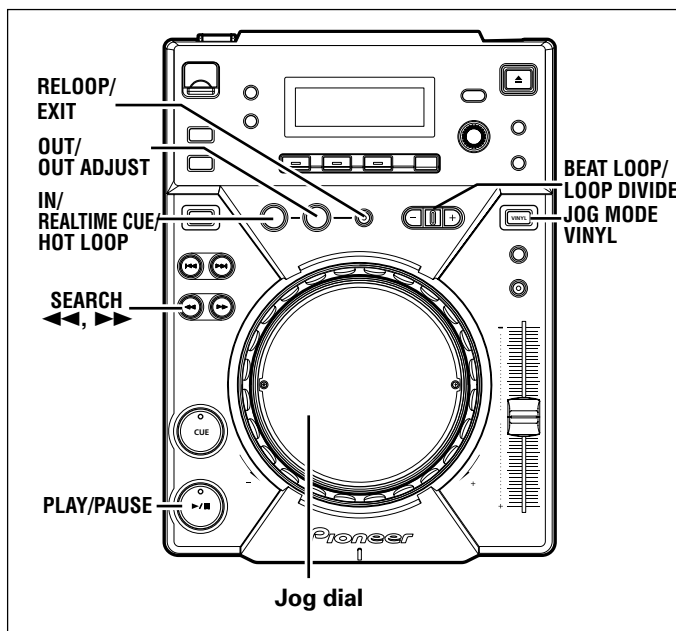

## Loop playback

### ■ Creating a loop

1. Press the **PLAY/PAUSE** button (▶/||) button to start playback.
2. During playback, press the **IN/REALTIME CUE/HOT LOOP** button at the loop-in point.
  - Note that this operation is not needed if a prerecorded cue point is to be used as the start of the loop.
3. During playback, press the **OUT/OUT ADJUST** button at the desired loop-out point.
  - Loop playback will start between the loop-in point and loop-out point.
  - By using the frame search, the loop-out point can be set in units of frames.
  - During playback of MP3s, looping is only possible within one and the same track set having a cue point.

### ■ To start loop playback with automatically set loop-out point (Auto BEAT LOOP)

Press the **BEAT LOOP/LOOP DIVIDE** during playback or pause mode.

- The point at which the button is pressed will be set as the loop-in point, and a loop-out point will automatically be set based on the track's BPM; loop playback will then start.
- If the numerical BPM value is not displayed, loop play will begin based on BPM=130.

### ■ To divide loops (LOOP DIVIDE)

Press the **BEAT LOOP/LOOP DIVIDE** buttons during loop playback.

- Pressing the - button will divide the playback loop, and pressing the + button will return the playback loop to its original length.

### ■ Returning to loop-in point during loop playback to start over the loop playback (HOT LOOP)

Press **IN/REALTIME CUE/HOT LOOP** button during loop playback.

- Returns to loop-in point and restarts loop playback.

### ■ To exit loop playback

Press **RELOOP/EXIT** button during loop playback.

- The track will continue playback in sequence from the loop out point without returning to the loop-in point.

### ■ Changing the loop-out point

1. Press the **OUT/OUT ADJUST** button during loop playback.
  - The time of the out point is shown in the display, the **OUT/OUT ADJUST** button starts to flash rapidly and the **IN/REALTIME CUE/HOT LOOP** button indicator turns off.
2. Press one of the **SEARCH** buttons (◀◀, ▶▶) or turn the jog dial.
  - The loop-out point is moved forwards or backwards in one-frame units.
  - The loop-out point cannot be moved before the loop-in point.
  - During playback of MP3s, loop adjustment is only possible within one and the same track set having a cue point.
  - Pressing the **OUT/OUT ADJUST** button or waiting 30 seconds or longer will cause the player to exit from the loop-out adjust mode and to resume loop playback.

### ■ Returning to loop playback (RELOOP)

After loop playback has been stopped, press the **RELOOP/EXIT** button during playback.

- Returns to the previously set loop-in point, and restarts loop playback. If the loop is divided with loop divide, the loop will return to its original length.
- During playback of MP3s, re-looping is possible only within the same folder.

## Fader start playback

The supplied control cable may be used to connect the CONTROL connector of the CDJ-400 to the matching CONTROL connector on a Pioneer DJ mixer, thus making it possible to exit from cueing standby mode and start playback immediately by raising the channel fader on the DJ mixer. The cross fader may also be used to perform fade-in starts on the player as well. The fader may also be returned to its original position to return the player to the cueing point (back cueing.) (See P.8 for instructions on connecting the units.)

## Scratch play

When jog mode is set to [VINYL], pressing the top surface of the jog dial and turning it causes playback to occur in proportion to the speed and direction of jog dial rotation.

1. Press the **JOG MODE VINYL** button so the button indicator lights.
2. During playback, press the top surface of the jog dial.
  - The playback will stop and become playback corresponding to the rotation of the jog dial (as explained in step 3).
3. Rotate the jog dial in the direction and at the speed you wish playback to be performed.
  - Playback will be heard in the direction and speed proportional to the jog dial rotation.
4. Remove hand from jog dial.
  - Returns to original playback.

## Spin play

During playback in VINYL mode, either press the surface of the jog dial or press the **PLAY/PAUSE** button (▶/||) to pause playback, then rotate the jog dial quickly; playback will occur in the direction and at a speed proportional to the direction and speed of jog dial rotation, even if you then release your hand from the jog dial.

## Reverse play

Press the **DIRECTION REV** button. The button indicator will light.

Playback will begin in the reverse direction.

- Playback acceleration/deceleration produced with jog dial rotation will operate in reverse.
- Re-loop cannot be performed during reverse playback.

- Seamless reverse playback cannot be performed with loops of 15 seconds or more.
- If track search or loop play are performed, scratch/reverse operations may be temporarily disabled.
- In the case of MP3, reverse play that overlaps multiple folders is not possible.
- During MP3 play, reverse playback may not occur immediately with some tracks. (The message [Searching] may appear on the display while play time information is read into the unit before playback starts.)

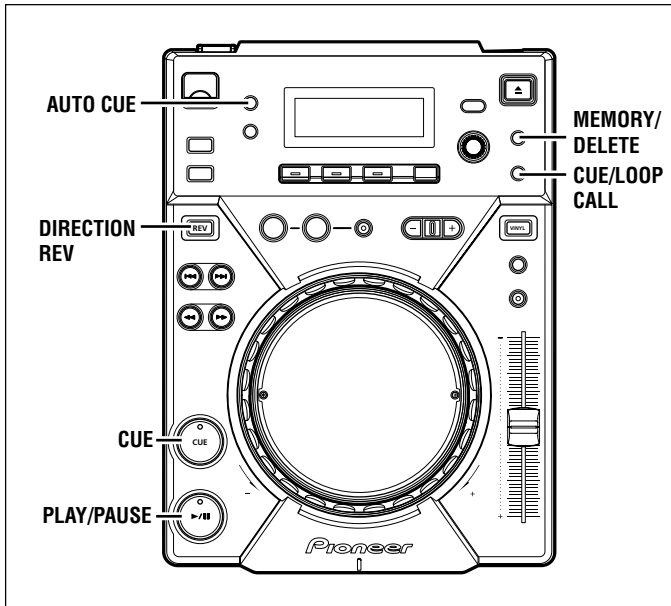

### Cue point/loop point memory

The CDJ-400 is able to save cue points and loop points in memory. One cue/loop point can be saved in memory for each track.

- A single loop is composed of two points (IN/OUT).

#### ■ Recording a cue point

1. Use the auto cue function or CUE button to input a cue point.
2. Press the CUE/LOOP MEMORY button.
  - The [MEMORY] indicator will light, showing that the cue point has been stored.

#### ■ Recording a loop point

1. Set a loop-in point and loop-out point and begin loop playback.
2. During loop playback, press the CUE/LOOP MEMORY button.
  - The [MEMORY] indicator will light, showing that the loop data has been stored.

#### ■ To recall a memorized cue/loop point

If a cue/loop point is saved, the [MEMORY] indicator will light.

1. Press the CUE/LOOP CALL button.
  - When the CALL button is pressed, the cue/loop point will be called up from memory, and the player will enter the standby mode at that point.
2. Press the PLAY/PAUSE button (▶/||).
  - Play/loop play will begin.

#### ■ To delete cue/loop points

1. Press the CUE/LOOP CALL button.
  - When the CALL button is pressed, the cue/loop point will be called up from memory, and the player will enter the standby mode at that point.
2. Hold down the MEMORY/DELETE button for one second or more at the cue/loop point you wish to delete.
  - The display will show the [DELETE] message, and the selected cue point or loop point data will be erased.

### Relay play using two players

By using the supplied control cable to connect the CONTROL connectors of two CDJ-400, or other CDJ series CD players, relay play can be performed. [P.8](#)

- Set both players' auto cue function to ON (The [A.CUE] indicators will light in the displays.)
  - Set the DJ mixers Cross Fader control to its center position.
1. Begin playback on the first player.
  2. When the currently playing track ends, playback will begin automatically on the standby player.
  3. The first player will enter cue pause mode at the beginning of the next track on its disc.
    - By repeating this operation, the two players can be used to perform continuous relay play.
    - By loading new discs and choosing desired tracks on the player in standby, a continuous program of selected tracks can be played.
    - By setting a cue point on the standby player, a relay of any desired cue point of the selected track can be performed. [P.17 "Cue Point Settings"](#)

#### Note:

- Relay play may not operate properly if the AUDIO OUT jacks on the two players are not connected to the same DJ mixer.
- If the power to one player is turned off during its playback, the other player may begin playback.
- Fader start and relay play cannot be performed simultaneously, since different control cord connections are required.

### Writing and reading data

Using a USB memory device, data (cue/loop points) saved from the CDJ-400 can be copied to other players.

#### ■ Writing data to USB memory devices

1. With no USB memory device or discs inserted into the player, hold the OUT/OUT ADJUST button depressed for five seconds or more.
 

The OUT/OUT ADJUST button will light, and [WRITE MODE] will appear in the display.

2. Connect a USB memory device, and press PLAY/PAUSE once the USB MEMORY indicator lights.

The playing address section will begin to light, and data will begin writing to the USB memory device. Once the writing of data finishes, [END] will appear in the display, and the unit will return to the regular operating mode.

- If [ERROR] appears in the display, the data writing has not been completed properly. Turn the unit's power off then on again, and restart the process from step 1.
- Any data in the USB device will be overwritten, so all previously saved data on the device will be lost.

#### ■ Reading data from a USB memory device

1. With no USB memory device connected or disc inserted, hold the IN/REALTIME CUE/HOT LOOP button depressed for five seconds or more.
 

The IN/REALTIME CUE/HOT LOOP button will light, and [READ MODE] will appear in the display.

2. Connect the USB memory device, and press PLAY/PAUSE once the USB MEMORY indicator lights.

The playing address section will begin to light, and data read-in will begin. Once all data has been read, [END] will appear in the display, and the unit will return to normal operation mode.

- If [ERROR] appears in the display, the reading of data has not been properly completed. Turn the unit's power off then on again, and restart the process from step 1.

\* Any data within the CDJ-400 will be overwritten, so all previously saved data will be lost.

# MIDI SETTING

MIDI (Musical Instrument Digital Interface) is a unified standard for data exchange between electronic instruments and computers. By selecting the computer with the **SOURCE SELECT** button, the CDJ-400 is able to send its operating information to applications supporting USB MIDI.

## Setting the MIDI channel

Set and save the MIDI channel (1 to 16).

**1. Hold the TEXT MODE/UTILITY MODE button depressed for one second or more to enter the utility setting mode.**

Turn the rotary dial so that the display screen shows [MIDI CH], then press to confirm.

The display screen will show [CH 1] (if factory default has not been changed).

**2. Change the channel by turning the rotary dial.**

Channels can be selected from [CH 1] to [CH 16].

**3. Press the rotary dial to confirm the selection.**

Utility setting mode will be canceled if no command is entered for 15 seconds. Pressing the **BACK** button will also exit this mode.

SW Name	SW Type	MIDI Message			Remarks
JOG (TOUCH)	General Purpose Controller	Bn	10	dd	Linear value for speeds between stop to x4 speed, 64 at stop, FWD (CW) direction: 65 (x0.06 speed) to 127 (x4 speed). REV (CCW) direction: 63 (x0.06 speed) to 0 (x4 speed).
TEMPO SLIDER	VR	Bn	1D	dd	0-127 0 at – side, 127 at + side, 64 at center.
JOG RING	General Purpose Controller	Bn	30	dd	Linear value for speeds between x0.5 to x4. 64 at stop (below x0.49 speed), FWD (CW) direction: 65 (x0.5 speed) to 127 (x4 speed). REV (CCW) direction: 63 (x0.5 speed) to 0 (x4 speed).
ENCODER	General Purpose Controller	Bn	4F	dd	Transfers differential count value from previous time. 64 with no difference. In CW direction: 64 + change amount (Max 127), CCW direction: 64 – change amount (Min 0).
PLAY/PAUSE	SW	9n	00	dd	OFF=0, ON=127
CUE	SW	9n	01	dd	OFF=0, ON=127
SEARCH FWD	SW	9n	02	dd	OFF=0, ON=127
SEARCH REV	SW	9n	03	dd	OFF=0, ON=127
TRACK SEARCH Next	SW	9n	04	dd	OFF=0, ON=127
TRACK SEARCH Prev	SW	9n	05	dd	OFF=0, ON=127
LOOP IN	SW	9n	06	dd	OFF=0, ON=127
LOOP OUT	SW	9n	07	dd	OFF=0, ON=127
RELOOP	SW	9n	08	dd	OFF=0, ON=127
MEMORY	SW	9n	0A	dd	OFF=0, ON=127
CALL	SW	9n	0B	dd	OFF=0, ON=127
TIME/A.CUE	SW	9n	0E	dd	OFF=0, ON=127
TEXT	SW	9n	0F	dd	OFF=0, ON=127
TEMPO RANGE	SW	9n	10	dd	OFF=0, ON=127
MT	SW	9n	11	dd	OFF=0, ON=127
JOG MODE (VINYL)	SW	9n	12	dd	OFF=0, ON=127
LOOP DEVIDE +	SW	9n	16	dd	OFF=0, ON=127
LOOP DEVIDE –	SW	9n	17	dd	OFF=0, ON=127
JOG TOUCH	SW	9n	20	dd	OFF=0, ON=127
REVERSE	SW	9n	21	dd	OFF=0, ON=127
HOLD	SW	9n	22	dd	OFF=0, ON=127
WAH	SW	9n	23	dd	OFF=0, ON=127
TRANS/ROLL	SW	9n	24	dd	OFF=0, ON=127
BUBBLE/JET	SW	9n	25	dd	OFF=0, ON=127
EJECT	SW	9n	2F	dd	OFF=0, ON=127
BACK	SW	9n	32	dd	OFF=0, ON=127
ENCODER PUSH	SW	9n	33	dd	OFF=0, ON=127

# TROUBLESHOOTING

Incorrect operations can be mistaken as malfunctions. If you believe the unit is not operating correctly, consult the chart below. Sometimes incorrect operation may be due to a malfunction in another component. If the problem is not fixed, check the other components used with the player. If the problem still persists, contact your nearest Pioneer authorized service center or dealer for service.

Symptom	Cause	Remedy
Disc doesn't eject even when <b>EJECT</b> button is pressed.	<ul style="list-style-type: none"> <li>Power plug is disconnected from outlet.</li> </ul>	<ul style="list-style-type: none"> <li>Connect plug to wall outlet.</li> </ul>
Play doesn't commence even when the disc is inserted.	<ul style="list-style-type: none"> <li>The auto cue function is set to on.</li> </ul>	<ul style="list-style-type: none"> <li>Press the <b>AUTO CUE</b> button to turn off the Auto Cue function.</li> </ul>
Playback immediately stops when started. During playback, the player pauses or stops.	<ul style="list-style-type: none"> <li>Smudges on the disc, etc.</li> </ul>	<ul style="list-style-type: none"> <li>Clean the smudges from the disc and then play it again.</li> </ul>
Cannot playback MP3s.	<ul style="list-style-type: none"> <li>The files are in the wrong format.</li> </ul>	<ul style="list-style-type: none"> <li>☞P.5 "Playing MP3 Files."</li> </ul>
Cannot search MP3s.	<ul style="list-style-type: none"> <li>Attempted to search (fast-forward/fast-reverse) MP3s into a different folder.</li> </ul>	<ul style="list-style-type: none"> <li>Track searching with MP3s are only possible within the same folder.</li> </ul>
No sound is audible.	<ul style="list-style-type: none"> <li>Output cables are connected incorrectly or are loose.</li> <li>Incorrect operation of DJ mixer.</li> <li>Pin plugs and/or amplifier terminals are dirty.</li> <li>Player is in pause mode.</li> </ul>	<ul style="list-style-type: none"> <li>Recheck connections. Refer to installation instructions. (☞P. 8, 9)</li> <li>Check the settings of the DJ mixer switches and sound volume controls.</li> <li>Clean away dirt.</li> <li>Press the <b>PLAY/PAUSE</b> button (▶/II).</li> </ul>
Sound is distorted, noise is output.	<ul style="list-style-type: none"> <li>Incorrect connections.</li> <li>Pin plugs and/or amplifier terminals are dirty.</li> <li>Interference is being picked up from a TV set.</li> </ul>	<ul style="list-style-type: none"> <li>Connect to audio mixer's LINE INPUT terminals. (Do not connect to MIC terminals.)</li> <li>Clean away dirt.</li> <li>Switch OFF TV set, move player away from TV set or plug the player into a separate outlet.</li> </ul>
With certain discs, loud noise is produced or play stops.	<ul style="list-style-type: none"> <li>Disc has a bad scratch or warp.</li> <li>Disc is extremely dirty.</li> </ul>	<ul style="list-style-type: none"> <li>Replace disc.</li> <li>Clean disc.</li> </ul>
When the auto cue function is set ON, track search is not finished.	<ul style="list-style-type: none"> <li>If the sound muted portion between selections is long, searching time will be long.</li> <li>If the point cannot be found within 10 seconds, the cue point is set at the track's beginning.</li> </ul>	<ul style="list-style-type: none"> <li>Press the <b>AUTO CUE</b> button to turn off the Auto Cue function.</li> </ul>
Back cue function cannot be carried out even though the <b>CUE</b> button is pressed in playback mode.	<ul style="list-style-type: none"> <li>The cue point is not set yet.</li> <li>The cue point is set to an MP3 file in a different folder.</li> </ul>	<ul style="list-style-type: none"> <li>Set the cue point. (☞P. 17)</li> <li>During playback of MP3s, back cue is possible only within the same folder.</li> </ul>
Pressing the <b>OUT/OUT ADJUST</b> button does not start loop play.	<ul style="list-style-type: none"> <li>No cue points (loop-in points) have been set.</li> <li>In the case of MP3, loop cannot be performed if no loop-in point is located within the currently playing track.</li> </ul>	<ul style="list-style-type: none"> <li>Set a cue point. (☞P. 17)</li> <li>During playback of MP3s, looping is possible only within the same track that has a cue point (loop-in point) set.</li> </ul>
The jog dial does not operate as desired.	<ul style="list-style-type: none"> <li>Incorrect jog mode (VINYL/CDJ) is set.</li> </ul>	<ul style="list-style-type: none"> <li>Press the <b>JOG MODE VINYL</b> button to set the desired jog mode (VINYL or CDJ).</li> </ul>
The picture of the TV screen is fluctuated or FM broadcast is interfered with noise.	<ul style="list-style-type: none"> <li>Interference is being picked up from the CD player.</li> </ul>	<ul style="list-style-type: none"> <li>Turn off <b>POWER</b> switch of the player, or move the player away from the TV or tuner.</li> </ul>
The disc is not rotating when power is ON.	<ul style="list-style-type: none"> <li>The disc rotation stops automatically if no operation has been performed for 100 minutes or more in pause mode.</li> </ul>	<ul style="list-style-type: none"> <li>Playback can be started from the first track by pressing the <b>PLAY/PAUSE</b> button (▶/II). Press the <b>EJECT</b> button to eject the disc.</li> </ul>

- Static electricity and other external effects may cause this unit to malfunction. In this case, set the **POWER** switch to OFF, then switch it on again after the disc has come to a complete stop.
- This unit cannot playback unfinalized (partial discs) CD-R or CD-RW discs.
- Irregularly shaped discs cannot be played on the CDJ-400 (as it may result in breakage or accidents). Please use only standard circular 12 cm discs.
- The BPM value measured by the CDJ-400 may differ from the BPM value recorded on a CD or from our DJ mixer, but this difference is a result of differences in the BPM value measurement method; not a result of a fault with the player.
- When playing CD-R/RW discs, the performance rate may drop due to quality of the recorded data.

### Error message display

When the CDJ-400 CD player is unable to operate properly, an error code is displayed on the display panel. Check the error code displayed against the following table and take the recommended action to correct the error. If an error code other than any of the error codes listed in the table below is displayed or if the same error code is displayed even after corrective action has been taken, contact your nearest Pioneer Service Station or contact the store from which you purchased your player for assistance.

Error Code	Error Type	Description	Possible cause and recommended action
E-72 01	TOC READ ERROR	Player unable to read TOC data.	Disc is cracked. → Recommended action: replace disc.
E-83 01 E-83 02 E-83 03	PLAYER ERROR	Disc is rotating, but rotation cannot be ascertained. Player unable to play back currently inserted disc.	Disc is soiled or dirty. → Recommended action: clean disc. If other discs play normally, the problem is with the disc itself.
E-83 04	MP3 DECODE ERROR	The disc loaded cannot be played properly.	The disc format does not conform to MP3. → Change to disc conforming to MP3 format.
E-83 05	DATA FORMAT ERROR		
E-91 01	MECHANICAL TIME OUT	Mechanical operation has failed to complete within specified time interval.	Dust or some other form of foreign particles have found their way into disc insertion slot. → Recommended action: remove dust or other foreign particles.

# SPECIFICATIONS

## 1. General

System .....	Compact disc digital audio system
Power requirements .....	AC 220 V to 240 V, 50 Hz/60 Hz
Power consumption .....	19 W
Operating temperature .....	+5°C to +35°C
Operating humidity .....	5 % to 85 % (without condensation)
Weight .....	2.7 kg
Dimensions ....	217.9 mm (W) × 107.5 mm (H) × 296.3 mm (D)

## 2. Audio section

Frequency response .....	4 Hz to 20 kHz
Signal-to-noise ratio .....	115 dB or more (JEITA)
Distortion .....	0.006 % (JEITA)

## 3. Accessories

● Operating instructions .....	1
● Power cord .....	1
● Audio cable .....	1
● Control cable .....	1
● Forced eject pin (housed in a groove in the bottom panel) .....	1
● Screwdriver (housed in a groove in the bottom panel) ....	1
● Jog sheets (for replacing) .....	3

### NOTE:

*Specifications and design are subject to possible modification without notice.*

Nous vous remercions pour cet achat d'un produit Pioneer.  
 Nous vous demandons de lire soigneusement ce mode d'emploi; vous serez ainsi à même de faire fonctionner l'appareil correctement. Après avoir bien lu le mode d'emploi, le ranger dans un endroit sûr pour pouvoir s'y référer ultérieurement.  
 Dans certains pays ou certaines régions, la forme de la fiche d'alimentation et de la prise d'alimentation peut différer de celle qui figure sur les schémas, mais les branchements et le fonctionnement de l'appareil restent les mêmes.

K015 Fr

## AVERTISSEMENT

Cet appareil n'est pas étanche. Pour éviter les risques d'incendie et de décharge électrique, ne placez près de lui un récipient rempli d'eau, tel qu'un vase ou un pot de fleurs, et ne l'exposez pas à des gouttes d'eau, des éclaboussures, de la pluie ou de l'humidité.

D3-4-2-1-3\_A\_Fr

## AVERTISSEMENT

Avant de brancher l'appareil pour la première, lisez attentivement la section suivante.

La tension de l'alimentation électrique disponible varie selon le pays ou la région. Assurez-vous que la tension du secteur de la région où l'appareil sera utilisé correspond à la tension requise (par ex. 230 V ou 120 V), indiquée sur le panneau arrière.

D3-4-2-1-4\_A\_Fr

## AVERTISSEMENT

Pour éviter les risques d'incendie, ne placez aucune flamme nue (telle qu'une bougie allumée) sur l'appareil.

D3-4-2-1-7a\_A\_Fr

## PRÉCAUTION DE VENTILATION

Lors de l'installation de l'appareil, veillez à laisser un espace suffisant autour de ses parois de manière à améliorer la dissipation de chaleur (au moins 5 cm à l'arrière et 5 cm de chaque côté).

## AVERTISSEMENT

Les fentes et ouvertures du coffret sont prévues pour la ventilation, pour assurer un fonctionnement stable de l'appareil et pour éviter sa surchauffe. Pour éviter les risques d'incendie, ne bouchez jamais les ouvertures et ne les recouvrez pas d'objets, tels que journaux, nappes ou rideaux, et n'utilisez pas l'appareil posé sur un tapis épais ou un lit.

D3-4-2-1-7b\_A\_Fr

## IMPORTANT



Ce symbole de l'éclair, placé dans un triangle équilatéral, a pour but d'attirer l'attention de l'utilisateur sur la présence, à l'intérieur du coffret de l'appareil, de "tensions dangereuses" non isolées d'une grandeur suffisante pour représenter un risque d'électrocution pour les êtres humains.

**ATTENTION**

DANGER D'ELECTROCUTION  
NE PAS OUVRIR

**ATTENTION:**  
 POUR ÉVITER TOUT RISQUE D'ÉLECTROCUTION, NE PAS ENLEVER LE COUVERCLE (NI LE PANNEAU ARRIÈRE). AUCUNE PIÈCE RÉPARABLE PAR L'UTILISATEUR NE SE TROUVE À L'INTÉRIEUR. CONFIER TOUT ENTRETIEN À UN PERSONNEL QUALIFIÉ UNIQUEMENT.



Ce point d'exclamation, placé dans un triangle équilatéral, a pour but d'attirer l'attention de l'utilisateur sur la présence, dans les documents qui accompagnent l'appareil, d'explications importantes du point de vue de l'exploitation ou de l'entretien.

D3-4-2-1-Fr

## ATTENTION

Cet appareil est un produit laser de Classe 1, mais la diode laser qu'il renferme est supérieure à la Classe 1. Pour garantir une sécurité constante, ne retirez aucun des couvercles et n'essayez pas d'avoir accès à l'intérieur de l'appareil. Confiez toute réparation à un personnel qualifié. L'étiquette suivante se trouve sur votre appareil. Emplacement : A l'intérieur du lecteur

**CLASS 1  
LASER PRODUCT  
APPAREIL À LASER  
DE CLASSE 1**

<b>CAUTION</b>	CLASS 3B INVISIBLE LASER RADIATION WHEN OPEN, AVOID EXPOSURE TO BEAM.	<b>VORSICHT</b>	BEI GEÖFFNETER ABDECKUNG IST UNSICHTBARE LASERSTRAHLUNG DER KLASSE 3B IM GERÄTEINNEREN VORHANDEN. NICHT DEM LASERSTRAHLAUSSETZEN!
<b>ATTENTION</b>	RADIATIONS LASER INVISIBLES DE CLASSE 3B QUAND OUVERT. ÉVITEZ TOUT EXPOSITION AU FAISCEAU.	<b>PRECAUCIÓN</b>	CUANDO SE ABRE HAY RADIACIÓN LÁSER DE CLASE 3B INVISIBLE. EVITE LA EXPOSICIÓN A LOS RAYOS LÁSER.
<b>ADVARSEL</b>	KLASSE 3B USYNLIG LASERSTRÅLING VED ÅBNING. UNDGÅ UDSÆTTELSE FOR STRÅLING.	<b>VARO!</b>	AVATTAESSA OLET ALTTIINA NÄKYMÄTTÖMÄLLE LUOKAN 3B LASERSÄTELYLLE. ÄLÄ KATSO SÄTEESEEN.
<b>WARNING</b>	KLASS 3B OSYNLIG LASERSTRÅLNING NÄR DENNA DEL ÄR ÖPPNAD. UNDVIK ATT UTSÄTTA DIG FÖR STRÅLEN.		<b>DRW2308-A</b>

D3-4-2-1-8\_B\_Fr

Wir danken Ihnen für den Kauf dieses Pioneer-Produkts.  
 Lesen Sie sich bitte diese Bedienungsanleitung durch. Dann wissen Sie, wie Sie Ihr Gerät richtig bedienen. Bewahren Sie sie an einem sicheren Platz auf, um auch zukünftig nachschlagen zu können. In manchen Ländern oder Verkaufsgebieten weichen die Ausführungen von Netzstecker oder Netzsteckdose u.U. von den in den Abbildungen gezeigten ab; die Anschluß- und Bedienungsverfahren des Gerätes sind jedoch gleich.

K015 Ge

## WARNUNG

Dieses Gerät ist nicht wasserdicht. Zur Vermeidung der Gefahr von Brand und Stromschlag keine Behälter mit Flüssigkeiten (z.B. Blumenvasen und -töpfe) in die Nähe des Gerätes bringen und dieses vor Tropfwasser, Spritzwasser, Regen und Nässe schützen.

D3-4-2-1-3\_A\_Ge

## WARNUNG

Vor dem erstmaligen Anschluss des Gerätes an das Stromnetz bitte den folgenden Hinweis sorgfältig beachten.

Die Netzspannung ist je nach Land verschieden. Vor der Inbetriebnahme des Gerätes sicherstellen, dass die örtliche Netzspannung mit der auf dem Typenschild an der Rückwand des Gerätes angegebenen Nennspannung (z.B. 230 V oder 120 V) übereinstimmt.

D3-4-2-1-3\_A\_Ge

## WARNUNG

Keine Quellen offener Flammen (z.B. eine brennende Kerze) auf dieses Gerät stellen.

D3-4-2-1-7a\_A\_Ge

## VORSICHTSHINWEIS ZUR BELÜFTUNG

Bei der Aufstellung dieses Gerätes muss für einen ausreichenden Freiraum gesorgt werden, um eine einwandfreie Wärmeabfuhr zu gewährleisten (mindestens 5 cm hinter dem Gerät und jeweils 5 cm an der Seite des Gerätes).

## WARNUNG

Im Gerätegehäuse sind Ventilationsöffnungen und andere Öffnungen vorgesehen, die dazu dienen, eine Überhitzung des Gerätes zu verhindern und einen zuverlässigen Betrieb zu gewährleisten. Um Brandgefahr auszuschließen, dürfen diese Öffnungen auf keinen Fall blockiert oder mit Gegenständen (z.B. Zeitungen, Tischdecken und Gardinen) abgedeckt werden, und das Gerät darf beim Betrieb nicht auf einem dicken Teppich oder Bett aufgestellt sein.

D3-4-2-1-7b\_A\_Ge

## WICHTIG



Das Blitzsymbol in einem Dreieck weist den Benutzer darauf hin, dass eine Berührungsgefahr mit nicht isolierten Teilen im Geräteinneren, die eine gefährliche Spannung führen, besteht. Die Spannung kann so hoch sein, dass sie die Gefahr eines elektrischen Schlages birgt.

**CAUTION**

RISK OF ELECTRIC SHOCK  
DO NOT OPEN

**ACHTUNG:**  
 UM SICH NICHT DER GEFAHR EINES ELEKTRISCHEN SCHLAGES AUSZUSETZEN, DÜRFEN SIE NICHT DEN DECKEL (ODER DIE RÜCKSEITE) ENTFERNEN. IM GERÄTEINNEREN BEFINDEN SICH KEINE VOM BENUTZER REPARIERBAREN TEILE. ÜBERLASSEN SIE REPARATUREN DEM QUALIFIZIERTEN KUNDENDIENST.



Ein Ausrufezeichen in einem Dreieck weist den Benutzer auf wichtige Bedienungs- und Wartungsanweisungen in den Dokumenten hin, die dem Gerät beiliegen.

D3-4-2-1-1\_Ge

## ACHTUNG

Bei diesem Gerät handelt es sich zwar um ein Laserprodukt der Klasse 1, doch enthält es eine Laserdiode einer höheren Klasse als 1. Um einen stets sicheren Betrieb zu gewährleisten, weder irgendwelche Abdeckungen entfernen, noch versuchen, sich zum Geräteinneren Zugang zu verschaffen. Wartungsarbeiten sind grundsätzlich dem Kundendienstpersonal zu überlassen. Das Gehäuse ist mit dem unten abgebildeten Warnaufkleber versehen. Lage des Aufklebers: Im Geräteinneren

**CLASS 1  
LASER PRODUCT  
APPAREIL À LASER  
DE CLASSE 1**

<b>CAUTION</b>	CLASS 3B INVISIBLE LASER RADIATION WHEN OPEN, AVOID EXPOSURE TO BEAM.	<b>VORSICHT</b>	BEI GEÖFFNETER ABDECKUNG IST UNSICHTBARE LASERSTRAHLUNG DER KLASSE 3B IM GERÄTEINNEREN VORHANDEN. NICHT DEM LASERSTRAHLAUSSETZEN!
<b>ATTENTION</b>	RADIATIONS LASER INVISIBLES DE CLASSE 3B QUAND OUVERT. ÉVITEZ TOUT EXPOSITION AU FAISCEAU.	<b>PRECAUCIÓN</b>	CUANDO SE ABRE HAY RADIACIÓN LÁSER DE CLASE 3B INVISIBLE. EVITE LA EXPOSICIÓN A LOS RAYOS LÁSER.
<b>ADVARSEL</b>	KLASSE 3B USYNLIG LASERSTRÅLING VED ÅBNING. UNDGÅ UDSÆTTELSE FOR STRÅLING.	<b>VARO!</b>	AVATTAESSA OLET ALTTIINA NÄKYMÄTTÖMÄLLE LUOKAN 3B LASERSÄTELYLLE. ÄLÄ KATSO SÄTEESEEN.
<b>WARNING</b>	KLASS 3B OSYNLIG LASERSTRÅLNING NÄR DENNA DEL ÄR ÖPPNAD. UNDVIK ATT UTSÄTTA DIG FÖR STRÅLEN.		<b>DRW2308-A</b>

D3-4-2-1-8\_B\_Ge





Si vous souhaitez vous débarrasser de cet appareil, ne le mettez pas à la poubelle avec vos ordures ménagères. Il existe un système de collecte séparé pour les appareils électroniques usagés, qui doivent être récupérés, traités et recyclés conformément à la législation.

Les habitants des états membres de l'UE, de Suisse et de Norvège peuvent retourner gratuitement leurs appareils électroniques usagés aux centres de collecte agréés ou à un détaillant (si vous rachetez un appareil similaire neuf).

Dans les pays qui ne sont pas mentionnés ci-dessus, veuillez contacter les autorités locales pour savoir comment vous pouvez vous débarrasser de vos appareils.

Vous garantirez ainsi que les appareils dont vous vous débarrassez sont correctement récupérés, traités et recyclés et préviendrez de cette façon les impacts néfastes possibles sur l'environnement et la santé humaine.

K058\_A\_Fr

Si la fiche d'alimentation secteur de cet appareil ne convient pas à la prise secteur à utiliser, la fiche doit être remplacée par une appropriée. Ce remplacement et la fixation d'une fiche secteur sur le cordon d'alimentation de cet appareil doivent être effectués par un personnel de service qualifié. En cas de branchement sur une prise secteur, la fiche de coupure peut provoquer une sérieuse décharge électrique. Assurez-vous qu'elle est éliminée correctement après sa dépose. L'appareil doit être déconnecté en débranchant sa fiche secteur au niveau de la prise murale si vous prévoyez une période prolongée de non utilisation (par exemple avant un départ en vacances).

D3-4-2-2-1a\_A\_Fr

#### ATTENTION

L'interrupteur POWER de cet appareil ne coupe pas complètement celui-ci de sa prise secteur. Comme le cordon d'alimentation fait office de dispositif de déconnexion du secteur, il devra être débranché au niveau de la prise secteur pour que l'appareil soit complètement hors tension. Par conséquent, veillez à installer l'appareil de telle manière que son cordon d'alimentation puisse être facilement débranché de la prise secteur en cas d'accident. Pour éviter tout risque d'incendie, le cordon d'alimentation sera débranché au niveau de la prise secteur si vous prévoyez une période prolongée de non utilisation (par exemple avant un départ en vacances).

D3-4-2-2-2a\_A\_Fr

#### Milieu de fonctionnement

Température et humidité du milieu de fonctionnement :  
De +5 à +35°C (de +41 à +95°F); Humidité relative inférieure à 85% (orifices de ventilation non obstrués)  
 N'installez pas l'appareil dans un endroit mal ventilé ou un lieu soumis à une forte humidité ou en plein soleil (ou à une forte lumière artificielle).

D3-4-2-1-7c\_A\_Fr

Ce produit est conforme à la directive relative à la basse tension 2006/95/CE et à la directive relative à la compatibilité électromagnétique 2004/108/CE.

D3-4-2-1-9a\_A\_Fr

**Lorsque vous utilisez ce produit, respectez les instructions inscrites sur le fond à propos de la tension nominale et d'autres paramètres.**

D3-4-2-2-4\_Fr

#### NOTE IMPORTANTE SUR LE CÂBLE D'ALIMENTATION

Tenir le câble d'alimentation par la fiche. Ne pas débrancher la prise en tirant sur le câble et ne pas toucher le câble avec les mains mouillées. Cela risque de provoquer un court-circuit ou un choc électrique. Ne pas poser l'appareil ou un meuble sur le câble. Ne pas pincer le câble. Ne pas faire de noeud avec le câble ou l'attacher à d'autres câbles. Les câbles d'alimentation doivent être posés de façon à ne pas être écrasés. Un câble abîmé peut provoquer un risque d'incendie ou un choc électrique. Vérifier le câble d'alimentation de temps en temps. Contacter le service après-vente PIONEER le plus proche ou le revendeur pour un remplacement.

5002\_Fr



Mischen Sie dieses Produkt, wenn Sie es entsorgen wollen, nicht mit gewöhnlichen Haushaltsabfällen. Es gibt ein getrenntes Sammelsystem für gebrauchte elektronische Produkte, über das die richtige Behandlung, Rückgewinnung und Wiederverwertung gemäß der bestehenden Gesetzgebung gewährleistet wird.

Privathaushalte in den Mitgliedsstaaten der EU, in der Schweiz und in Norwegen können ihre gebrauchten elektronischen Produkte an vorgesehenen Sammelrichtungen kostenfrei zurückgeben oder aber an einen Händler zurückgeben (wenn sie ein ähnliches neues Produkt kaufen).

Bitte wenden Sie sich in den Ländern, die oben nicht aufgeführt sind, hinsichtlich der korrekten Verfahrensweise der Entsorgung an die örtliche Kommunalverwaltung.

Auf diese Weise stellen Sie sicher, dass das zu entsorgende Produkt der notwendigen Behandlung, Rückgewinnung und Wiederverwertung unterzogen wird, und so mögliche negative Einflüsse auf die Umwelt und die menschliche Gesundheit vermieden werden.

K058\_A\_Ge

Falls der Netzstecker des Netzkabels dieses Gerätes nicht in die Zusatzsteckdose einer anderen Komponente passt, muss er gegen einen Netzstecker der geeigneten Ausführung ausgetauscht werden. Ein derartiger Austausch des Netzsteckers muss vom Kundendienstpersonal vorgenommen werden. Wenn der vom Netzkabel abgeschnittene ursprüngliche Netzstecker in eine Netzsteckdose eingesteckt wird, besteht akute Stromschlaggefahr! Daher ist unbedingt dafür zu sorgen, dass der abgeschnittene Netzstecker sofort vorschriftsmäßig entsorgt wird. Vor einem längeren Nichtgebrauch des Gerätes, beispielsweise während des Urlaubs, sollte der Netzstecker aus der Netzsteckdose gezogen werden, um das Gerät vollständig vom Netz zu trennen.

D3-4-2-2-1a\_A\_Ge

#### ACHTUNG

Der POWER-Schalter dieses Gerätes trennt das Gerät nicht vollständig vom Stromnetz. Um das Gerät vollständig vom Netz zu trennen, muss der Netzstecker aus der Netzsteckdose gezogen werden. Daher sollte das Gerät so aufgestellt werden, dass stets ein unbehinderter Zugang zur Netzsteckdose gewährleistet ist, damit der Netzstecker in einer Notsituation sofort abgezogen werden kann. Um Brandgefahr auszuschließen, sollte der Netzstecker vor einem längeren Nichtgebrauch des Gerätes, beispielsweise während des Urlaubs, grundsätzlich von der Netzsteckdose getrennt werden.

D3-4-2-2-2a\_A\_Ge

#### Betriebsumgebung

Betriebstemperatur und Betriebsluftfeuchtigkeit:  
5 °C bis 35 °C, 85 % rel. Feuchte max.  
 (Ventilationsschlitze nicht blockiert)

Eine Aufstellung dieses Gerät an einem unzureichend belüfteten, sehr feuchten oder heißen Ort ist zu vermeiden, und das Gerät darf weder direkter Sonneneinstrahlung noch starken Kunstlichtquellen ausgesetzt werden.

D3-4-2-1-7c\_A\_Ge

Dieses Produkt erfüllt die Niederspannungsrichtlinie 2006/95/EC und die EMV-Richtlinie 2004/108/EC.

D3-4-2-1-9a\_A\_Ge

**Beim Gebrauch dieses Gerätes unbedingt die Anweisungen bezüglich der Nennspannung usw. auf dem Aufkleber befolgen, der sich an der Unterseite des Gerätes befindet.**

D3-4-2-2-4\_Ge

#### VORSICHT MIT DEM NETZKABEL

Fassen Sie das Netzkabel immer am Stecker. Ziehen Sie nicht am Kabel selbst, und fassen Sie das Netzkabel niemals mit nassen Händen an, da dies einen Kurzschluss oder elektrischen Schlag verursachen kann. Stellen Sie nicht das Gerät, Möbelstücke o.ä. auf das Netzkabel; sehen Sie auch zu, dass es nicht eingeklemmt wird. Machen Sie niemals einen Knoten in das Netzkabel, und binden Sie es nicht mit anderen Kabeln. Das Netzkabel sollte so gelegt werden, dass niemand darauf tritt. Ein beschädigtes Netzkabel kann einen Brand oder elektrischen Schlag verursachen. Prüfen Sie das Netzkabel von Zeit zu Zeit. Sollte es beschädigt sein, wenden Sie sich an Ihre nächste autorisierte PIONEER-Kundendienststelle oder Ihren Händler, um es zu ersetzen.

5002\_Ge

## PARTICULARITÉS

Destiné à une utilisation professionnelle par des DJ, le lecteur de disque compact CDJ-400 dispose de toutes les fonctions et procure les performances exigées dans les disco clubs. Il offre en outre des caractéristiques, une qualité sonore et une polyvalence supérieures à celles des lecteurs analogiques.

### EFFET SCRATCH JOG

**Équipé de l'Effet Scratch Jog, autorisant de nouveaux sons scratch.**

Trois boutons [BUBBLE], [TRANS] et [WAH] sont prévus pour de nouveaux sons scratch. Des effets différents des sons scratch ordinaires peuvent être obtenus, ce qui élargit encore les possibilités de vos performances DJ.

### COUPURE PAR JOG NUMÉRIQUE

**Équipé de la Coupure par Jog numérique en vue d'effets sonores originaux.**

Les fonctions individuelles d'aide au remixage [JET], [ROLL] et [WAH] sont disponibles de façon individuelle grâce à trois boutons. En choisissant une fonction et en agissant sur la bague Jog en accord avec la musique, vous pouvez découvrir tout un nouvel univers de remixage.

### BAGUE JOG

**La grande bague Jog de 115 mm de diamètre permet un maniement de loin supérieur à celui de toute platine analogique.**

#### ■ CHANGEMENT DE HAUTEUR TONALE

Cette fonction change le tempo de la musique selon le sens et la vitesse de rotation de la bague Jog.

#### ■ LECTURE SCRATCH

En mode VINYL, lorsque la surface de la bague Jog est pressée, la lecture est interrompue, puis elle continue selon le sens et la vitesse de rotation de la bague.

#### ■ RECHERCHE PAR CADRE

Cette fonction déplace la position de la pause en unités de cadre (1/75 sec.) lorsque la bague Jog est tournée en mode Pause.

#### ■ RECHERCHE SUPER RAPIDE

Vous pouvez parcourir le disque plus vite que par les fonctions de recherche normale ou de recherche de plage en tournant la bague Jog tout en maintenant enfoncé le bouton de recherche manuelle ou celui de recherche de plage.

### COMMANDE DE TEMPO

**Curseur très précis de 100 mm de long, autorisant des réglages de vitesse à volonté.**

Grâce à un affichage numérique calibré en unités de 0,02 % (dans une plage de  $\pm 6$  %), des ajustements du tempo plus rapides et précis sont possibles.

#### ■ PLAGE DE COMMANDE DE TEMPO

La plage variable maximale peut être ajustée à quatre valeurs :  $\pm 6$  %,  $\pm 10$  %,  $\pm 16$  % et WIDE, ce qui procure un environnement d'opération plus facile.

#### ■ TEMPO PRINCIPAL

Il maintient la même hauteur tonale tout en changeant le tempo de la musique.

### LECTURE EN ARRIÈRE

Lorsque le bouton d'inversion (DIRECTION REV) est actionné et que le voyant du bouton s'allume, la lecture s'accomplit dans le sens inverse.

### REPÉRAGE

#### ■ RETOUR AU POINT DE REPÉRAGE

Après mémorisation des Points de repérage, appuyez sur le bouton **CUE** pendant la lecture d'une plage pour repasser au Point mémorisé et y recommencer.

#### ■ REPÉRAGE AUTOMATIQUE

L'appareil saute la partie vierge au début d'une plage et il se place automatiquement en mode Attente au point de départ de la plage, ce qui permet de lancer à l'instant la lecture lorsque le bouton **PLAY/PAUSE** (▶/||) est actionné.

#### ■ ÉCHANTILLONNEUR DE POINT DE REPÉRAGE

La lecture peut être lancée par une touche au partir d'un point de repérage mémorisé, ce qui est pratique pour vérifier les points initiaux et comme échantillonneur.

### MÉMOIRE DE REPÉRAGE/BOUCLE

Ce lecteur est doté d'une mémoire interne qui permet l'enregistrement de points de repérage ou de points de boucle. Ces points mémorisés peuvent ensuite être rappelés en fonction des besoins.

### BOUCLE SANS A-COUP EN TEMPS RÉEL

Cette fonction simplifie la pose et l'annulation de boucles. Une boucle peut être définie dès l'instant où la plage est lue. En réglant une boucle juste avant la fin de la plage, il est possible de faire en sorte qu'elle ne s'arrête pas. De plus, un mode ADJUST est ajouté pour permettre des ajustements du point final de boucle et faciliter ces opérations.

### REBOUCLAGE

Ceci permet de revenir à la position de boucle définie autant de fois que souhaité. Appuyez sur le bouton **RELOOP/EXIT** après avoir libéré la lecture à boucle pour repasser au point initial de la boucle. En utilisant la marche (ON) et l'arrêt (OFF) de boucle, combinés au rythme, vous pouvez créer de nouveaux effets sonores.

### BOUCLE DE BATTEMENT/DIVISION DE BOUCLE

Définit automatiquement un point de sortie de boucle en fonction du BPM de la plage et lance la lecture à boucle. A chaque pression ultérieure sur le bouton, la boucle est divisée et un nouveau rythme est produit.

### VISUALISATION DE LA LECTURE

Ce graphique à barre fournit une visualisation directe de l'avance de la lecture. L'utilisateur peut ainsi visualiser la position actuelle de la lecture, tout comme le permet le mouvement de l'aiguille sur un disque analogique. La longueur de la barre indique la position actuelle, tandis que le clignotement de cette barre avertit de la proximité de la fin de la plage.

### DÉMARRAGE EN FONDU

Si un mixeur DJ de Pioneer (vendu séparément) est raccordé, les opérations de fondu du mixeur sont utilisables pour exécuter un démarrage rapide et un retour au point de repérage.

# TABLE DES MATIÈRES

## LECTURE À RELAIS

Deux appareils CDJ-400 réunis en tandem permettent une lecture automatique à relais.

Lorsque s'arrête la lecture d'une plage sur un des deux lecteurs, le mode Attente de l'autre est libéré et la lecture y commence automatiquement.

## FLOTTEMENT PAR AMORTISSEUR À HUILE

La construction flottante par amortisseur à l'huile contribue à réduire les vibrations et les chocs.

Comme cet appareil est doté d'une telle construction, les distorsions et interruptions du son, provoquées par les impacts ou les vibrations du sol, sont atténuées.

## LECTURE MULTIPLE

Il est possible de lire les CD-R et CD-RW. (Toutefois, une lecture correcte peut s'avérer impossible en raison des caractéristiques spéciales de certains disques ou graveurs ou parce que les disques sont souillés ou endommagés.)

## LECTURE DJ MP3

Des fichiers MP3 enregistrés sur un CD-ROM ou une clé de mémoire USB peuvent être lus avec les fonctions DJ.

## CONNEXION SUR PC

Pratiquement toutes les fonctions par touches et leviers du CDJ-400 peuvent être transmises vers des dispositifs externes.

Ces signaux peuvent alors servir pour contrôler le "DJS" (un logiciel DJ particulier de Pioneer), ainsi que d'autres applications logicielles sur ordinateur. De plus, des plages musicales jouées sur l'ordinateur peuvent être fournies comme audio, provenant du CDJ-400.

## Décharge de responsabilité

- Microsoft et Windows sont des marques déposées de Microsoft Corporation, enregistrées aux États-Unis et dans d'autres pays. Apple et Mac OS sont des marques de fabrique de Apple Inc., enregistrées aux États-Unis et dans d'autres pays.
- Les types de caractères inclus ici sont partiellement développés par DynaComware Taiwan Inc.
- ASIO est une marque déposée de Steinberg Media Technologies GmbH.

## AVANT LA MISE EN SERVICE

PARTICULARITÉS .....	26
DISQUES UTILISABLES SUR CET APPAREIL .....	30
PRECAUTIONS CONCERNANT	
LA MANIPULATION .....	34
CONNEXIONS .....	36
DESCRIPTION DES ORGANES .....	40

## UTILISATION

INSERTION / RETRAIT DU DISQUE .....	46
UTILISATION DU LECTEUR DJ .....	48
Fonction Repérage automatique .....	48
Lancement de la lecture .....	49
Fonction reprise .....	49
Arrêt de la lecture .....	49
Interruption temporaire de la lecture .....	49
Fonctions de la bague Jog .....	50
Avance rapide / Recul rapide .....	51
Repérage de plage .....	51
Recherche par bague rotative .....	52
Changement de la vitesse de lecture .....	53
Application du Tempo principal .....	53
Effet Scratch Jog .....	54
Digital Jog Break	
(Coupage par Jog numérique) .....	54
Réglage d'un point de repérage .....	55
Mixage de plages différentes .....	56
DÉMARCHES ÉVOLUÉES .....	58
Lecture à boucle .....	58
Lecture à départ en fondu .....	59
Lecture Scratch .....	60
Lecture "Spin" .....	60
Lecture inversée .....	60
Mémoire de point de repérage/point de boucle .....	61
Lecture à relais avec deux lecteurs .....	62
Écriture et lecture des données .....	63
RÉGLAGE MIDI .....	64

## DIVERS

GUIDE DE DÉPANNAGE .....	66
Affichage des messages d'erreur .....	67
CARACTÉRISTIQUES TECHNIQUES .....	67

## MERKMALE

Beim CDJ-400 handelt es sich um einen CD-Spieler, der speziell für den professionellen Einsatz in Diskotheken konzipiert ist und über alle von Diskjockeys benötigten Funktionen und Einrichtungen verfügt. Die hohe Leistung, Klangqualität und Funktionalität dieses Gerätes machen es jedem Plattenspieler weit überlegen.

### SCRATCH JOG-EFFEKT

**Scratch Jog-Effekt für neue Scratch-Sounds.**

Drei Tasten sind für neue Scratch-Sounds vorgesehen: [BUBBLE], [TRANS] und [WAH]. Da sich die mit diesen Tasten erzielten Effekte vom gewöhnlichen Scratch-Sound unterscheiden, bereichern sie das Repertoire bei der DJ-Wiedergabe beträchtlich.

### DIGITAL JOG BREAK-FUNKTION

**Digital Jog Break-Funktion für bequeme Erzielung von originellen Klangeffekten.**

Drei Tasten sind mit individuellen Remix-Unterstützungsfunktionen ([JET], [ROLL] and [WAH]) belegt. Durch Wahl einer dieser Funktionen und Betätigung der Jogscheibe im Rhythmus der Musik lassen sich neuartige Remix-Effekte auf bequeme Weise kreieren.

### JOGSCHLEIBE

**Der große Durchmesser (115 mm) der Jogscheibe ermöglicht im Vergleich zum Plattenteller eines Plattenspielers eine bequemere Handhabung.**

#### ■ TONHÖHENBEUGUNG

Diese Funktion ermöglicht eine Feinjustierung der Wiedergabegeschwindigkeit entsprechend der Richtung und Geschwindigkeit der Jogscheiben-Drehung, um die Tonhöhe wunschgemäß zu verändern.

#### ■ SCRATCH-WIEDERGABE

Wenn im VINYL-Modus auf die Jogscheibe gedrückt wird, so wird die Wiedergabe unterbrochen und dann entsprechend der Richtung und Geschwindigkeit der Jogscheiben-Drehung fortgesetzt.

#### ■ FELD-SUCHFUNKTION

Durch Drehen der Jogscheibe im Pausenzustand lässt sich der Cue-Punkt eines Titels in Feldschritten (1 Feld = 1/75 Sekunde) präzise aufsuchen.

#### ■ HOCHGESCHWINDIGKEITS-SUCHLAUF/TITELSPRUNG

Wenn die Jogscheibe gedreht wird, während eine der Suchlauf- oder Titelsprungtasten gedrückt gehalten wird, erfolgt der Suchlauf bzw. Titelsprung mit höherer als der normalen Geschwindigkeit.

### WIEDERGABEGESCHWINDIGKEITS-REGLER

**Hochpräziser Gleitbahnregler mit 100-mm-Regelweg für bequeme Beeinflussung der Wiedergabegeschwindigkeit**

In Verbindung mit der digitalen Anzeige der Wiedergabegeschwindigkeit in Schritten von 0,02 % (innerhalb eines Regelbereichs von  $\pm 6$  %) ermöglicht dieser Gleitbahnregler eine einfache, genaue Regelung der Wiedergabegeschwindigkeit.

#### ■ WIEDERGABEGESCHWINDIGKEITS-REGELBEREICHE

Um die Justierung der Wiedergabegeschwindigkeit zu erleichtern, stehen vier verschiedene Regelbereiche zur Verfügung:  $\pm 6$  %,  $\pm 10$  %,  $\pm 16$  % und WIDE.

#### ■ MASTER-TEMPO-FUNKTION

Diese Funktion gestattet eine Änderung der Wiedergabegeschwindigkeit ohne gleichzeitige Beeinflussung der Tonhöhe.

### WIEDERGABE IN RÜCKWÄRTSRICHTUNG

Wenn Sie die Taste für Rückwärts-Wiedergabe (DIRECTION REV) drücken, so dass ihre Anzeige aufleuchtet, startet die Wiedergabe in Rückwärtsrichtung.

### CUE-FUNKTIONEN

#### ■ BACK-RÜCKLAUF

Diese Funktion ermöglicht es, durch einfaches Drücken der CUE-Taste während der Wiedergabe eines Titels an den gespeicherten Cue-Punkt zurückzukehren, um die Wiedergabe dort erneut zu beginnen.

#### ■ CUE-AUTOMATIK

Diese Funktion dient dazu, die signalfreie Stelle am Anfang eines Titels automatisch zu überspringen und das Gerät an der genauen Position, an der der Ton einsetzt, auf Cue-Bereitschaft zu schalten, wonach die Wiedergabe durch Drücken der PLAY/PAUSE-Taste (▶/||) unmittelbar gestartet werden kann.

#### ■ CUE-PUNKT-ABTASTUNG

Diese Funktion gestattet es, die Wiedergabe auf einfachen Tastendruck am gespeicherten Cue-Punkt zu starten, um den Ton am Cue-Punkt zu kontrollieren oder einen kurzen Abschnitt ab dem Cue-Punkt als Sample zu verwenden.

### CUE-PUNKT/SCHLEIFENPUNKT-SPEICHER

Cue-Punkte und Schleifenpunkte können im internen Speicher dieses Players aufgezeichnet und danach jederzeit abgerufen werden.

### NAHTLOSE ECHTZEIT-SCHLEIFE

Diese Funktion vereinfacht die Festlegung und das Löschen einer Schleife. Eine Schleife kann unmittelbar während der Wiedergabe eines Titels festgelegt werden. Durch Festlegen einer Schleife kurz vor dem Ende eines Titels kann dieser ohne Unterbrechung der Wiedergabe komplett als Schleife abgespielt werden. Außerdem ist ein Korrekturmodus vorgesehen, der eine sofortige Verschiebung des Schleifen-Endpunkts auf einfachen Tastendruck ermöglicht und den Gebrauch der Schleifenfunktion dadurch beträchtlich vereinfacht.

### RELOOP-FUNKTION

Diese Funktion gestattet es, jederzeit auf die festgelegte Schleife zurückzukehren. Wenn die RELOOP/EXIT-Taste nach Aufheben der Schleifenwiedergabe gedrückt wird, erfolgt eine sofortige Rückkehr an den Schleifen-Anfangspunkt. Da die Schleifenfunktion im Rhythmus eines Titels ein- und ausgeschaltet werden kann, lassen sich neuartige Klangeffekte bequem erzeugen.

### BEAT-SCHLEIFENAUTOMATIK/SCHLEIFENUNTERTEILUNGS-FUNKTION

Diese Funktion dient dazu, den Schleifen-Endpunkt automatisch auf der Grundlage des BPM-Wertes festzulegen und die Schleifenwiedergabe anschließend zu starten. Bei jeder weiteren Betätigung der BEAT LOOP/LOOP DIVIDE-Taste wird die Schleife unterteilt und ein neuer Rhythmus erzeugt.

### GRAFISCHE ANZEIGE DER WIEDERGABEADRESSE

Eine Balkenanzeige liefert grafische Informationen über den Fortschritt der Wiedergabe des laufenden Titels. Dies ermöglicht eine bequeme visuelle Kontrolle der aktuellen Wiedergabeposition anhand der Balkenlänge, genau wie wenn man bei einem Plattenspieler die Position der Abtastnadel in der Rille überprüft. Ein blinkender Balken macht darauf aufmerksam, dass sich der Titel seinem Ende nähert.

### FADER-STARTFUNKTION

Wenn der Player an ein separat erhältlichliches DJ-Mischpult von Pioneer angeschlossen ist, können die Vorgänge Wiedergabe-Schnellstart und Cue-Rücklauf über eine entsprechende Betätigung des Faderhebels des DJ-Mischpults gesteuert werden.

## RELAISWIEDERGABE

Wenn zwei CD-Spieler CDJ-400 miteinander verbunden werden, ist eine automatische Relaiswiedergabe zwischen den beiden Geräten möglich.

Nach Erreichen des Endes des laufenden Titels an einem CD-Spieler wird der Bereitschaftszustand am anderen CD-Spieler automatisch aufgehoben, und die Wiedergabe beginnt unmittelbar.

## ÖLBEDÄMPFTE AUFHÄNGUNG

Hohe Widerstandsfähigkeit gegenüber Erschütterungen

Die Konstruktion dieses Gerät mit einer ölbedämpften Aufhängung reduziert Verzerrungen und Tonaussetzer, die durch Erschütterungen bei der Bedienung oder vom Boden aufgefangene mechanische Schwingungen verursacht werden können.

## KOMPATIBILITÄT MIT MEHREREN DISCFORMATEN

Dieses Gerät ist zur Wiedergabe von CD-R- und CD-RW-Discs im Stande. (Aufgrund der besonderen Eigenschaften derartiger Discs und der zur Aufzeichnung verwendeten Recorder sowie bei Verwendung einer verschmutzten oder beschädigten Disc kann es jedoch vorkommen, dass keine Wiedergabe möglich ist.)

## DJ-WIEDERGABE VON MP3-DISCS

MP3-Dateien, die auf CD-ROM-Discs oder USB-Speichergeräten aufgezeichnet sind, können unter Einsatz der DJ-Funktionen wiedergegeben werden.

## ANSCHLUSS AN EINEN PERSONALCOMPUTER

Die Funktionen aller Tasten und Gleitbahnregler des CDJ-400 können an externe Geräte ausgegeben werden.

Diese Signale können dann zur Steuerung von Pioneers DJ-Software „DJS“ und anderen PC-Anwendungsprogrammen eingesetzt werden. Außerdem kann der Ton von Musiktiteln, die mit einem Personalcomputer wiedergegeben werden, über den CDJ-400 ausgegeben werden.

### Markenhinweise

- Bei „Microsoft“ und „Windows“ handelt es sich um eingetragene Marken von Microsoft Corporation in den Vereinigten Staaten und anderen Ländern.  
Bei „Apple“ und „Mac OS“ handelt es sich um eingetragene Marken von Apple Inc. in den Vereinigten Staaten und anderen Ländern.
- Die bei diesem Gerät verwendeten Schriftarten wurden teilweise von DynaComware Taiwan Inc. entwickelt.
- Bei „ASIO“ handelt es sich um eine eingetragene Marke von Steinberg Media Technologies GmbH.

# INHALTSVERZEICHNIS

## VOR DER INBETRIEBNAHME

MERKMALE .....	28
MIT DIESEM PLAYER ABSPIELBARE DISCS .....	32
VORSICHTSHINWEISE ZUM BETRIEB .....	35
ANSCHLÜSSE .....	36
BEDIENELEMENTE .....	40

## BEDIENUNGSVERFAHREN

LADEN/ENTFERNEN VON DISCS .....	47
EINSATZ ALS DJ-PLAYER .....	48
Cue-Automatik .....	48
Starten der Wiedergabe .....	49
Fortsetzungsfunktion .....	49
Beenden der Wiedergabe .....	49
Pausieren der Wiedergabe .....	49
Funktionen der Jogscheibe .....	50
Suchlauf vorwärts/rückwärts .....	51
Aufsuchen eines bestimmten Titels .....	51
Drehregler-Suchlauf .....	52
Ändern der Wiedergabegeschwindigkeit .....	53
Master-Tempo-Funktion .....	53
Scratch Jog-Effekt .....	54
Digital Jog Break-Funktion .....	54
Cue-Punkt-Einstellungen .....	55
Kombinieren der Titel von zwei CD-Spielern ...	56
WEITERFÜHRENDE FUNKTIONEN .....	58
Schleifenwiedergabe .....	58
Wiedergabestart über Kanal-Faderhebel .....	59
Scratch-Wiedergabe .....	60
Spin-Wiedergabe .....	60
Wiedergabe in Rückwärtsrichtung .....	60
Cue-Punkt/Schleifenpunkt-Speicher .....	61
Relaiswiedergabe .....	62
Schreiben und Lesen von Daten .....	63
MIDI-EINSTELLUNGEN .....	65

## SONSTIGES

FEHLERSUCHE .....	68
Anzeige von Fehlermeldungen .....	69
TECHNISCHE DATEN .....	69

# DISQUES UTILISABLES SUR CET APPAREIL

## Types de disques utilisables sur cet appareil

- Les signes et logos suivants apparaissent sur les étiquettes des disques, leur emballage ou leur pochette.

Types et logos des disques utilisables			
CD	CD-TEXT (Remarque 1)	CD-R (Remarque 2)	CD-RW (Remarque 2)
			

### Remarque 1) Au sujet de l'affichage TEXT :

Un maximum de 48 caractères peuvent être affichés. Lorsque l'affichage comporte plus de 8 caractères en largeur, il défile. Seuls les caractères alphanumériques et un certain nombre de symboles peuvent être affichés. (P. 44)

### Remarque 2) Au sujet des disques CD-R/CD-RW :

Ce lecteur autorise la lecture des disques CD-R/CD-RW, enregistrés en format CD audio ou MP3.

\* Pour plus de détails, consultez le Mode d'emploi de votre enregistreur.

### Remarques :

- Certains disques CD-R/CD-RW, enregistrés sur des graveurs ou l'unité de disque d'ordinateurs autonomes, risquent de ne pas être lisibles sur cet appareil pour diverses raisons, notamment les caractéristiques de disque, des griffes, souillures, encrassement de l'optique, condensation, etc.
- Certains disques enregistrés sur le lecteur de disque d'un ordinateur risquent de ne pas être lisibles sur cet appareil, en raison de l'application d'enregistrement utilisée, de ses paramètres et de l'environnement d'exploitation. Prenez soin d'avoir recours au formatage correct pour les disques utilisés. Pour des détails, consultez le rédacteur de l'application.
- Cet appareil ne peut pas lire des disques CD-R ou CD-RW partiellement enregistrés et non encore finalisés.
- Pour des informations détaillées sur le maniement des disques CD-R/CD-RW, consultez les précautions, fournies avec chaque disque.

### ■ À propos des disques CD-R/RW

En raison de la construction particulière des disques CD-R/RW, s'ils sont laissés pendant longtemps en mode Pause (ou Attente de repère) à un point précis, leur lecture pourrait s'avérer difficile à ce point. Le même phénomène peut également se produire si vous utilisez la fonction Boucle pour reproduire de manière excessive une même partie du disque. Par conséquent, il est conseillé à l'utilisateur de se constituer des disques archives de secours à la lecture de disques, renfermant des informations importantes.

### ■ À propos de la lecture DualDisc

Ce produit est conçu pour respecter les normes des CD de musique. Cependant, le fonctionnement et les performances ne sont pas garantis à la lecture de disques qui ne sont pas conformes aux normes des CD de musique.

## Lecture de fichiers MP3

Les fichiers MP3 se présentent en deux formats : Débit binaire constant (CBR) et Débit binaire variable (VBR). Cet appareil prend en compte la lecture et la lecture DJ des fichiers MP3 de type CBR et VBR. Toutefois, en comparaison des fichiers CBR, vous constaterez que les vitesses de recherche et de recherche super-rapide sont plus lentes dans le cas du format VBR. Par conséquent, si la vitesse de fonctionnement est un facteur très important, l'emploi du format d'enregistrement CBR est recommandé pour les fichiers MP3.

Les fichiers MP3 doivent répondre aux exigences de format indiquées ci-après.

Format MP3	MPEG-1	Prend en compte la fréquence d'échantillonnage Audio Layer-3 de 32 kHz, 44,1 kHz, 48 kHz; Débit binaire : 32 Kbps à 320 Kbps.
	MPEG-2	Prend en compte la fréquence d'échantillonnage Audio Layer-3 de 16 kHz, 22,05 kHz, 24 kHz, Débit binaire: 16 Kbps (stéréo) à 160 Kbps.
	Label ID3	Prend en compte ID3 Vers. 1.0/1.1/2.2/2.3/2.4. Affiche le titre, l'album, l'artiste. Seuls les caractères alphanumériques et un certain nombre de symboles peuvent être affichés.
	Extension de fichier	.mp3, .MP3, .mP3, .Mp3

■ **Lecture de plages provenant d'une mémoire USB**

En branchant une clé USB sur le CDJ-400, les fichiers MP3 contenus dans la mémoire USB peuvent être reproduits.

- Il se peut que le CDJ-400 n'assure pas la lecture avec tous les dispositifs de mémoire USB et qu'il ne fournisse pas un courant électrique suffisant. Notez également que Pioneer ne sera pas tenu responsable de la perte éventuelle de données, présentes sur un dispositif de mémoire USB, par suite de son branchement sur le CDJ-400.
- La saisie de données sur un dispositif de mémoire USB peut prendre du temps si elle concerne un grand volume de données.
- Des performances imprévisibles peuvent se produire à l'emploi d'un hub USB.

■ **Pour déconnecter un dispositif de mémoire USB**

Utilisez SOURCE SELECT pour annuler la sélection du dispositif de mémoire USB, puis assurez-vous que le voyant de ce dispositif USB s'est éteint avant de retirer le dispositif en question.

Format de dispositif de mémoire USB	Hiérarchie de dossier	Maximum 8 niveaux (impossible de lire des fichiers dans des dossiers au-delà du 8 <sup>ème</sup> niveau hiérarchique)
	Maximum de dossiers	10 000
	Maximum de fichiers	20 000 (10 000 au maximum dans chaque dossier)
	Format d'enregistrement	Dispositifs conformes à la classe des mémoires à grande capacité (USB, MSC), y compris les disques durs externes, mémoires flash portatives et dispositifs de lecture audionumérique (acceptant le format FAT16 et FAT32).

- \* Pas de fonction de tri de fichiers. La lecture se fait selon l'ordre enregistré dans la mémoire.
- \* Des temps de démarrage plus longs sont requis si le nombre de fichiers est élevé.

■ **A propos de la lecture des CD-ROM**

Des fichiers MP3 enregistrés sur CD-ROM peuvent être lus par cet appareil.





Format de disque	Extension de disque	.mp3, .MP3, .mP3, .Mp3
	Couches de dossiers	Maximum 8 couches ; les fichiers dans des dossiers au-delà de 8 couches ne seront pas lus.
	Nombre maximum de dossiers	2 000
	Nombre maximum de fichiers	3 000
	CD Multisession	Ne prend pas en compte les CD multisession. Si le disque utilisé est un CD multisession, seule la première session sera lue.
	Méthode d'enregistrement CD-R	Enregistrement selon le système de fichier CD-ROM ISO9660. Prend en compte seulement le mode Disque entier ou le mode Plage par plage. Le CDJ-400 ne prend pas en compte les disques enregistrés "Packet Write".

- \* Pas de fonction de tri de fichiers. La lecture se fait selon l'ordre enregistré dans la mémoire.
- \* Des temps de démarrage plus longs sont requis si le nombre de fichiers est élevé.

# MIT DIESEM PLAYER ABSPIELBARE DISCS

## Geeignete Disc-Typen

- Die folgenden Symbole und Logos sind auf den Etiketten, der Verpackung oder in der Begleitliteratur von Discs zur Kennzeichnung des Disc-Typs vorhanden.

Typen und Logos geeigneter Discs			
CD	CD-TEXT <small>(Anm. 1)</small>	CD-R <small>(Anm. 2)</small>	CD-RW <small>(Anm. 2)</small>
			

### Anmerkung 1) Hinweis zur Textanzeige:

Maximal können 48 Zeichen im Display dieses Gerätes angezeigt werden. Wenn die Länge einer Textanzeige 8 Zeichen überschreitet, laufen alle nachfolgenden Zeichen von rechts nach links über das Anzeigefeld. Mit diesem Gerät können nur alphanumerische Zeichen und eine begrenzte Anzahl von Symbolen angezeigt werden (☞ S. 44).

### Anmerkung 2) CD-R/CD-RW-Discs:

Dieser Player ist zum Abspielen von CD-R/CD-RW-Discs im Stande, die im Audio-CD- oder MP3-Format aufgezeichnet wurden.

\* Einzelheiten hierzu finden Sie in der Bedienungsanleitung Ihres Recorders.

### Hinweise:

- Bestimmte CD-R/CD-RW-Discs, die mit einem Einzelgerät-Recorder oder dem Laufwerk eines Personalcomputers aufgezeichnet wurden, können u.U. nicht mit diesem Player abgespielt werden. Dies kann auf verschiedene Ursachen zurückzuführen sein, einschließlich von Disc-Eigenschaften, Kratzer oder Verschmutzung der Disc, Verschmutzung der Abtasterlinse, Kondensatbildung usw.

- Je nach der zur Aufzeichnung verwendeten Anwendung, deren Einstellungen oder der Betriebsumgebung können bestimmte Discs, die mit dem Laufwerk eines Personalcomputers aufgezeichnet wurden, u.U. nicht mit diesem Player abgespielt werden. Achten Sie stets darauf, die verwendeten Discs korrekt zu formatieren. Einzelheiten hierzu finden Sie in der Dokumentation der jeweiligen Anwendung.
- Teilweise bespielte CD-R- oder CD-RW-Discs, die nicht finalisiert wurden, können nicht mit diesem Gerät abgespielt werden.
- Einzelheiten zur Handhabung von CD-R/CD-RW-Discs finden Sie in der Begleitliteratur jeder Disc.

### ■ Hinweis zu CD-R/RW-Discs

Aufgrund des besonderen Aufbaus von CD-R/RW-Discs kann es vorkommen, dass eine Stelle, an der eine solche Disc längere Zeit über auf Pause (oder auf Wiedergabebereitschaft) geschaltet war, danach nicht mehr einwandfrei abgespielt werden kann. Das gleiche Problem kann auch dann auftreten, wenn die Schleifenwiedergabe-Funktion sehr oft zum Abspielen einer bestimmten Stelle der Disc eingesetzt wurde.

Daher empfiehlt es sich, ein Archiv von Sicherungskopien für Discs anzulegen, die wichtige oder häufig benötigte Daten enthalten.

### ■ Hinweis zum Abspielen von DualDiscs

Dieses Gerät ist auf den Einsatz mit normgerechten Audio-CDs ausgelegt. Bei Verwendung von Discs, die nicht den Normen für Audio-CDs entsprechen, ist keine einwandfreie Leistung des Gerätes garantiert, und Funktionsstörungen können beim Betrieb auftreten.

## Abspielen von MP3-Dateien

MP3-Dateien gibt es in zwei Formaten, Constant Bit Rate (CBR) und Variable Bit Rate (VBR). Dieses Gerät unterstützt die Wiedergabe und DJ-Wiedergabe von MP3-Daten beider Formate, CBR und VBR, doch im Vergleich zu CBR-Dateien wird bei Dateien, die im VBR-Format aufgezeichnet wurden, eine niedrigere Geschwindigkeit beim Suchlauf und beim ultraschnellen Suchlauf erhalten. Wenn daher die höchste Geschwindigkeit gewünscht wird, empfiehlt sich der Gebrauch von MP3-Dateien, die im CBR-Format aufgezeichnet wurden.

MP3-Dateien müssen die folgenden Voraussetzungen erfüllen, um mit diesem Gerät abgespielt werden zu können.

MP3-Format	MPEG-1	Dieses Gerät unterstützt das Format Audio Layer-3 mit Abtastfrequenzen von 32 kHz, 44,1 kHz und 48 kHz sowie Bitraten zwischen 32 KBit/s und 320 KBit/s.
	MPEG-2	Dieses Gerät unterstützt das Format Audio Layer-3 mit Abtastfrequenzen von 16 kHz, 22,05 kHz und 24 kHz sowie Bitraten zwischen 16 KBit/s (Stereo) und 160 KBit/s.
	ID3 Tag	Dieses Gerät unterstützt die Anzeige von ID3-Tags der Versionen 1.0/1.1/2.2/2.3/2.4. Die Namen des Titels, Albums und Interpreten werden angezeigt. Mit diesem Gerät können nur alphanumerische Zeichen und eine begrenzte Anzahl von Symbolen angezeigt werden.
	Dateierweiterung	.mp3, .MP3, .mP3, .Mp3



■ **Abspielen der Titel eines USB-Speichergerätes**

Nach Anschluss eines USB-Speichergerätes an den CDJ-400 können die auf dem USB-Speichergerät aufgezeichneten MP3-Dateien abgespielt werden.

- Bei bestimmten USB-Speichergeräten kann es vorkommen, dass der CDJ-400 keine Unterstützung der Wiedergabe bietet oder keine ausreichende elektrische Leistung liefert. Bitte beachten Sie außerdem, dass Pioneer selbst dann keinerlei Haftung für einen Verlust der auf einem USB-Speichergerät aufgezeichneten Daten übernimmt, wenn dieser auf den Anschluss des betreffenden USB-Speichergerätes an den CDJ-400 zurückzuführen ist.
- Wenn eine große Datenmenge vorhanden ist, kann das Auslesen der Daten von einem USB-Speichergerät längere Zeit beanspruchen.
- Bei Verwendung eines USB-Verteilers ist kein einwandfreier Betrieb gewährleistet.

■ **Abtrennen eines USB-Speichergerätes**

Betätigen Sie die SOURCE SELECT-Tasten, um die Anwahl des USB-Speichergerätes aufzuheben, vergewissern Sie sich, dass die USB-Speichergerät-Anzeige erloschen ist, und trennen Sie das USB-Speichergerät dann ab.

USB-Speichergerät-Format	Max. Anzahl der Ordnerstufen	8 (Dateien in Ordnern unterhalb der 8. Ebene können nicht abgespielt werden.)
	Max. Anzahl der Ordner	10 000
	Max. Anzahl der Dateien	20 000 (max. 10 000 in einem einzigen Ordner)
	Aufzeichnungsformat	Geräte gemäß USB MSC-Norm (USB Mass Storage Class), einschließlich von externen Festplattenlaufwerken, tragbaren Flash-Speichergeräten und digitalen Audio-Playern (mit Unterstützung der Formate FAT16 und FAT32).

- \* Der CDJ-400 ist nicht mit einer Datei-Sortierfunktion ausgestattet; Titel werden grundsätzlich in der Reihenfolge ihrer Aufzeichnung abgespielt.
- \* Die Zeitdauer, die bis zum Starten der Wiedergabe verstreicht, nimmt mit der Anzahl der Dateien zu.

■ **Hinweis zum Abspielen von CD-ROM-Discs**

MP3-Dateien, die auf CD-ROM-Discs aufgezeichnet sind, können mit diesem Gerät abgespielt werden.

Disc-Format	Dateierweiterung	.mp3, .MP3, .mP3, .Mp3
	Max. Anzahl der Ordnerstufen	8; Dateien in Ordnern unterhalb der 8. Ebene können nicht abgespielt werden.
	Max. Anzahl der Ordner	2 000
	Max. Anzahl der Dateien	3 000
	Multi-Session	Dieses Gerät bietet keine Unterstützung des Multi-Session-Aufzeichnungsverfahrens. Wenn eine Disc unter Verwendung des Multi-Session-Verfahrens bespielt wurde, wird nur der Inhalt der ersten Aufnahmesitzung wiedergegeben.
	CD-R-Aufzeichnungsverfahren	Aufzeichnung unter Verwendung des CD-ROM-Dateisystems gemäß der Norm ISO 9660. Nur die Verfahren Disc At Once und Track At Once werden von diesem Gerät unterstützt. Der CDJ-400 kann keine im Packet Write-Verfahren aufgezeichneten Discs abspielen.

- \* Der CDJ-400 ist nicht mit einer Datei-Sortierfunktion ausgestattet; Titel werden grundsätzlich in der Reihenfolge ihrer Aufzeichnung abgespielt.
- \* Die Zeitdauer, die bis zum Starten der Wiedergabe verstreicht, nimmt mit der Anzahl der Dateien zu.

# PRECAUTIONS CONCERNANT LA MANIPULATION

## Emplacement

Installer le lecteur dans un endroit bien ventilé à l'abri d'une température ou d'une humidité élevée.

Ne pas installer le lecteur dans un endroit directement exposé aux rayons du soleil ou à proximité d'appareils de chauffage ou de radiateurs. Une chaleur excessive peut avoir des conséquences néfastes pour le coffret et les composants internes. L'installation du lecteur dans un local humide ou poussiéreux pourrait provoquer un fonctionnement défectueux ou un accident. Eviter de l'installer près d'ustensiles de cuisine, etc. où il pourrait être exposé à de la fumée huileuse, de la vapeur ou la chaleur.

## Conseils concernant l'installation

- Conserver ou utiliser le lecteur pendant de longues périodes alors qu'il se trouve sur un appareil dégageant de la chaleur tel qu'un amplificateur, ou au voisinage d'une source de chaleur telle qu'un projecteur, etc., peuvent en altérer ses performances. Eviter de placer le lecteur sur des sources générant de la chaleur, comme des amplificateurs.
- Installer ce lecteur de disque compact aussi loin que possible de syntoniseurs et de téléviseurs. Un lecteur de disque compact installé à proximité de tels appareils peut provoquer des parasites ou une détérioration des images.
- Ces parasites sont particulièrement prononcés si une antenne intérieure est installée. Dans ce cas, utiliser une antenne extérieure ou couper l'alimentation du lecteur de disque compact.
- Si vous utilisez cet appareil dans un environnement bruyant, par exemple à proximité d'enceintes acoustiques, des erreurs de lecture peuvent survenir. En ce cas, éloignez l'appareil des enceintes ou réduisez le niveau de sortie.
- Placez cet appareil sur une surface plane et stable.
- S'assurez que le lecteur, son cordon d'alimentation et ses cordons de liaison audio, ne sont pas soumis à des vibrations. Les isolateurs du lecteur comportent des amortisseurs pour atténuer les vibrations; toutefois, celles qui pourraient lui être transmises autrement que par les isolateurs provoqueraient des erreurs de lecture. Etre particulièrement vigilant quand on utilise l'appareil installé dans sa valise de transport.

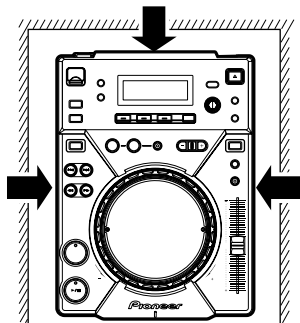

● **Veillez à laisser un espace pour permettre à la chaleur de s'échapper.**

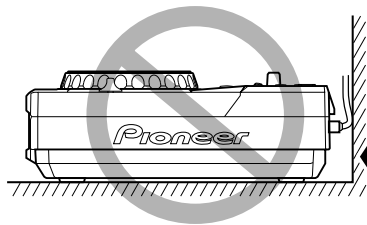

N'installez pas le lecteur sur une surface soumise à des vibrations, ou dans sa proximité immédiate.

## Nettoyage du lecteur

Pour nettoyer le lecteur, l'essuyer avec un chiffon doux et sec. S'il est très sale, imbiber le chiffon d'une solution de détergent doux, fabriquée en diluant un volume de détergent dans 5 ou 6 volumes d'eau, bien essorer puis essuyer la saleté. Utiliser aussi un chiffon sec pour sécher la surface. Ne pas utiliser de produits volatiles comme de la benzine ou du diluant qui peuvent endommager l'appareil.

## Dispositif de nettoyage de l'optique de CD

L'optique de lecture du lecteur ne doit pas devenir sale en usage normal, mais si pour certaines raisons, le lecteur venait à ne pas fonctionner correctement en raison d'un encrassement, contacter votre centre de service autorisé PIONEER le plus proche. Les dispositifs de

nettoyage d'optique pour lecteurs de CD sont disponibles dans le commerce, mais il est important de faire particulièrement attention à leur usage car ils risquent d'endommager l'optique.

## Rangement des disques

- Les disques sont fabriqués dans les mêmes types de plastiques que ceux utilisés pour les disques audio analogiques habituels. Prendre soin à ce qu'ils ne se déforment pas. Pour cela, les ranger toujours verticalement dans leur boîtier en évitant les endroits très chauds, très humides ou extrêmement froids. Eviter de laisser des disques par exemple sur le siège d'une voiture stationnée en plein soleil car ces endroits peuvent devenir extrêmement chauds.
- Lire et respecter les précautions inscrites sur l'étiquette des disques.

## Condensation

Lorsque le lecteur est transporté d'un endroit froid dans une pièce chaude ou si la température de la pièce augmente brusquement, de la condensation risque de se former à l'intérieur du lecteur et d'amoinrir ses performances. Dans ce cas, ne pas utiliser l'appareil pendant une heure environ ou augmenter progressivement la température de la pièce.

## Nettoyage et manipulation des disques compacts

- La présence de traces de doigts ou de souillures sur la surface d'un disque n'affecte pas directement les signaux enregistrés; toutefois, si l'encrassement est important, l'intensité de la lumière réfléctée par les signaux à la surface peut être réduite, ce qui provoque une baisse de la qualité du son. Toujours garder les disques en parfait état de propreté en les frottant délicatement avec un linge doux, du centre vers la périphérie.



- Si un disque est très sale, tremper un chiffon doux dans de l'eau. Après l'avoir bien essoré, essuyer doucement le disque puis enlever toute trace d'humidité avec un autre chiffon doux et sec.
- Ne pas utiliser de produits de nettoyage anti-statiques en aérosol analogique sur les disques compacts. Ne jamais, non plus, nettoyer des disques avec de la benzine, un diluant ou autres solvants volatiles qui peuvent endommager la surface du disque.

- Utiliser uniquement des disques portant la marque indiquée à-droite avec ce lecteur (Disques audio numériques optiques).
- La lecture des disques hybrides SACD n'est pas possible.



- Lorsque vous tenez les disques, ne pas toucher leur surface de signal (le côté reflétant une forme "arc-en-ciel", au verso de la face étiquetée). Les tenir par un bord et le trou central.
- Ne pas coller d'étiquettes ou de ruban adhésif sur l'étiquette d'origine. Eviter également de rayer ou d'endommager cette étiquette.
- Les disques tournent à grande vitesse à l'intérieur du lecteur. Ne pas utiliser de disques endommagés (craquelés ou déformés).

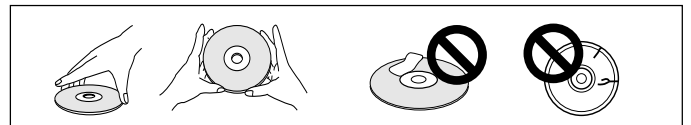

## Ne reproduisez pas de CD de forme spéciale

Sous peine de provoquer des défaillances, ne reproduisez pas de CD ayant une forme autre que circulaire, telle que des disques en forme de coeur.

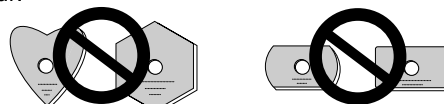

# VORSICHTSHINWEISE ZUM BETRIEB

## Aufstellungsort

Den CD-Spieler an einem gut belüfteten Ort aufstellen, wo er weder hoher Temperatur noch Feuchtigkeit ausgesetzt ist.

Den CD-Spieler nicht in direkter Sonneneinstrahlung oder in der Nähe von wärmeerzeugenden Elektrogeräten oder Heizkörpern aufstellen. Gehäuse und Bauteile im Geräteinneren können durch übermäßige Wärmeeinwirkung beschädigt werden. Die Aufstellung des CD-Spielers an einem feuchten oder staubigen Ort kann Störungen zur Folge haben und ist möglicherweise gefährlich. Eine Aufstellung in der Nähe von Kochherden und an anderen Orten vermeiden, wo das Gerät ölhaltigem Rauch, Dampf oder Hitze ausgesetzt wäre.

## Vorsichtshinweise zur Aufstellung

- Die Aufstellung und Verwendung des CD-Spielers für längere Zeit in der Nähe von wärmeerzeugenden Komponenten, wie z.B. Verstärkern oder Punktlichtern, führt zu einer Reduzierung der Geräteleistung. Den Player nicht auf Wärmequellen wie z.B. den Verstärker stellen.
- Dieses Gerät so weit wie möglich von einem Tuner oder Fernsehgerät aufstellen. Wenn ein CD-Spieler in zu großer Nähe an derartigen Geräten betrieben wird, kann der Rundfunk- und Fernsehempfang durch Rauschen beeinträchtigt werden.
- Derartige Störungen machen sich besonders stark bemerkbar, wenn eine Zimmerantenne verwendet wird. In einem solchen Fall empfiehlt es sich, eine Außenantenne anzuschließen oder den Netzschalter des CD-Spielers auszuschalten.
- Wenn das Gerät in einem Bereich mit starken Geräuschquellen verwendet wird, zum Beispiel in der Nähe eines Lautsprechers, kann ein Überspringen von Klängen auftreten. In diesem Falle installieren Sie das Gerät in größerer Entfernung vom Lautsprecher, oder reduzieren Sie die Wiedergabe-Lautstärke.
- Stellen Sie dieses Gerät auf einer ebenen, soliden und horizontalen Unterlage auf.
- Vergewissern Sie sich, dass weder der CD-Spieler noch die Audio- und Stromversorgungskabel an vibrierenden Gegenständen anliegen. Auf das Gehäuse einwirkende Vibrationen können jedoch Tonaussetzer der Disc verursachen. Besondere Vorsicht ist geboten, wenn das Gerät betrieben wird, während es in einen Tragekoffer usw. eingesetzt ist.

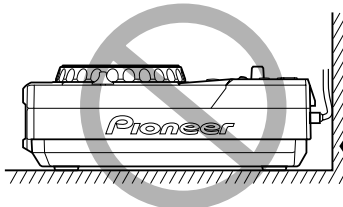
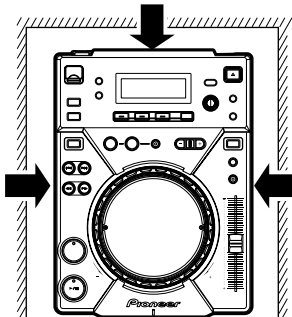

- Für einen zur Wärmeabfuhr ausreichenden Freiraum sorgen.

Darauf achten, dass der CD-Spieler keine vibrierenden Gegenstände berührt!

## Reinigung des CD-Spielers

Zum Reinigen des CD-Spielers ein weiches, trockenes Tuch verwenden. Bei hartnäckiger Verschmutzung ein weiches Tuch in eine Lösung aus einem Teil eines milden Reinigungsmittels und 5 oder 6 Teilen Wasser tauchen und dann gut auswringen. Anschließend mit einem trockenen Tuch nachwischen. Keine flüchtigen Lösungsmittel wie Benzin oder Farbverdünner verwenden, weil das Gerät dadurch Schaden nehmen kann.

## CD-Linsenreiniger

Die Abtasterlinse wird bei normalem Gebrauch des CD-Spielers nicht verschmutzt. Kommt es aber trotzdem zu einer Verschmutzung, die eine Funktionsstörung des Gerätes verursacht, bitte Kontakt mit einer PIONEER-Kundendienststelle aufnehmen. Im Fachhandel sind Linsenreiniger für CD-Spieler erhältlich; bei ihrem Gebrauch ist jedoch Sorgfalt geboten, da die Linse dabei beschädigt werden kann.

## Aufbewahrung von Compact Discs

- Compact Discs werden aus den gleichen Arten von Kunststoff gefertigt, aus denen herkömmliche Schallplatten bestehen. Um zu verhindern, dass sich die Discs verziehen, sollten sie stets senkrecht stehend in ihren Behältern aufbewahrt werden, wobei sehr heiße, feuchte und kalte Orte zu vermeiden sind. Discs nicht auf den Sitzen eines Autos zurücklassen, da sich diese in direkter Sonneneinstrahlung sehr stark erwärmen können.
- Stets die Vorsichtshinweise in der Begleitliteratur von Compact Discs lesen und befolgen.

## Kondensation

Wenn der CD-Spieler aus einer kalten Umgebung in ein warmes Zimmer gebracht wird oder die Raumtemperatur schnell ansteigt, kann sich Kondenswasser im Inneren des Gerätes bilden, wodurch die Leistung beeinträchtigt wird. In einem solchen Fall empfiehlt es sich, vor der Inbetriebnahme des Gerätes ca. eine Stunde zu warten, bis es sich der Raumtemperatur angeglichen hat, bzw. die Raumtemperatur langsam zu erhöhen.

## Reinigung und Umgang mit CDs

- Die auf einer Disc aufgezeichneten Signale werden durch das Vorhandensein von Fingerabdrücken oder Schmutzflecken auf der Abspielfläche nicht direkt beeinträchtigt. Je nach dem Ausmaß der Verschmutzung kann jedoch die Helligkeit des von der Abspielfläche reflektierten Lichts reduziert werden, wodurch eine Beeinträchtigung der Klangqualität verursacht wird. Discs stets sauber halten, indem sie ab und zu mit einem weichen Tuch abgerieben werden, das von der Mitte der Disc aus zum Rand hin geführt wird.



- Bei starker Verschmutzung einer Disc ein weiches Tuch in Wasser eintauchen, gut auswringen und Schmutz vorsichtig von der Oberfläche der Disc entfernen. Danach die Disc mit einem weichen, trockenen Tuch vorsichtig trocknen.
- Auf keinen Fall für herkömmliche Schallplatten bestimmte Antistatik-Reinigungssprays, Benzin, Farbverdünner oder andere leichtflüchtige Lösungsmittel zum Reinigen von Compact Discs verwenden, da diese Mittel die Oberfläche der Disc angreifen.

- Mit diesem CD-Spieler nur Compact Discs verwenden, die die rechts abgebildete Markierung tragen (optische Digitalaudio-Disc).
- SACD-Hybrid-Discs können nicht abgespielt werden.



- Beim Halten von CDs nicht die Seite mit der Signalaufzeichnung (die Seite, die in allen Regenbogenfarben schillert) berühren. Eine Disc immer an den Rändern oder am Mittelloch und am Rand halten.
- Weder gummierte Etiketten noch Klebestreifen auf die mit dem Etikett versehene Oberfläche (Abspielseite) einer Disc kleben. Darauf achten, die Etikettenseite nicht zu zerkratzen.
- Die Compact Disc rotiert mit hoher Geschwindigkeit im CD-Spieler. Daher nicht versuchen, eine schadhafte (gesprungene oder verzogene) Disc abzuspielen.

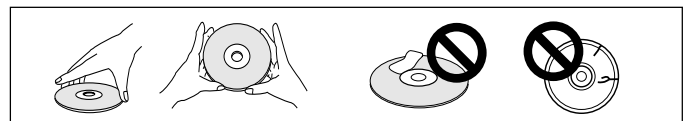

## Keine nicht normgerechten CDs verwenden

Keine nicht kreisförmigen CDs (herzförmige, achteckige Discs) abspielen. Anderenfalls kann eine Funktionsstörung auftreten.

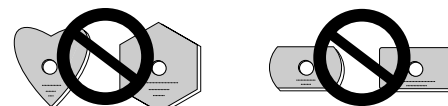

## CONNEXIONS

Avant d'effectuer les connexions ou de les modifier, mettez l'appareil hors tension et débranchez le cordon d'alimentation au niveau de la prise du secteur.

### 1. Branchement à un mixeur DJ de Pioneer (connecteur de sortie audio et CONTROL)

Au moyen des câbles audio fournis, branchez la fiche blanche sur la borne L (gauche) et la fiche rouge sur la borne R (droite). Branchez le câble de commande fourni, afin de permettre le contrôle de l'appareil à partir de la table de mixage, ce qui autorise le démarrage en fondu et le retour au point de repérage.

## ANSCHLÜSSE

Achten Sie unbedingt darauf, das Gerät auszuschalten und den Netzstecker von der Netzsteckdose zu trennen, bevor irgendwelche Anschlüsse hergestellt oder geändert werden.

### 1. Anschluss an ein Pioneer DJ-Mischpult (Audioausgang und Steuerbuchse (CONTROL))

Verwenden Sie das Audiokabel im Lieferumfang dieses Gerätes, um jeweils den weißen Stecker mit der Buchse für den linken (L) Kanal, und den roten Stecker mit der Buchse für den rechten (R) Kanal zu verbinden.

Verbinden Sie die Steuerbuchsen der beiden Geräte über das Steuerkabel im Lieferumfang dieses Gerätes, um eine Steuerung der Funktionen Wiedergabestart über Faderhebel und Cue-Rücklauf über das Mischpult zu ermöglichen.

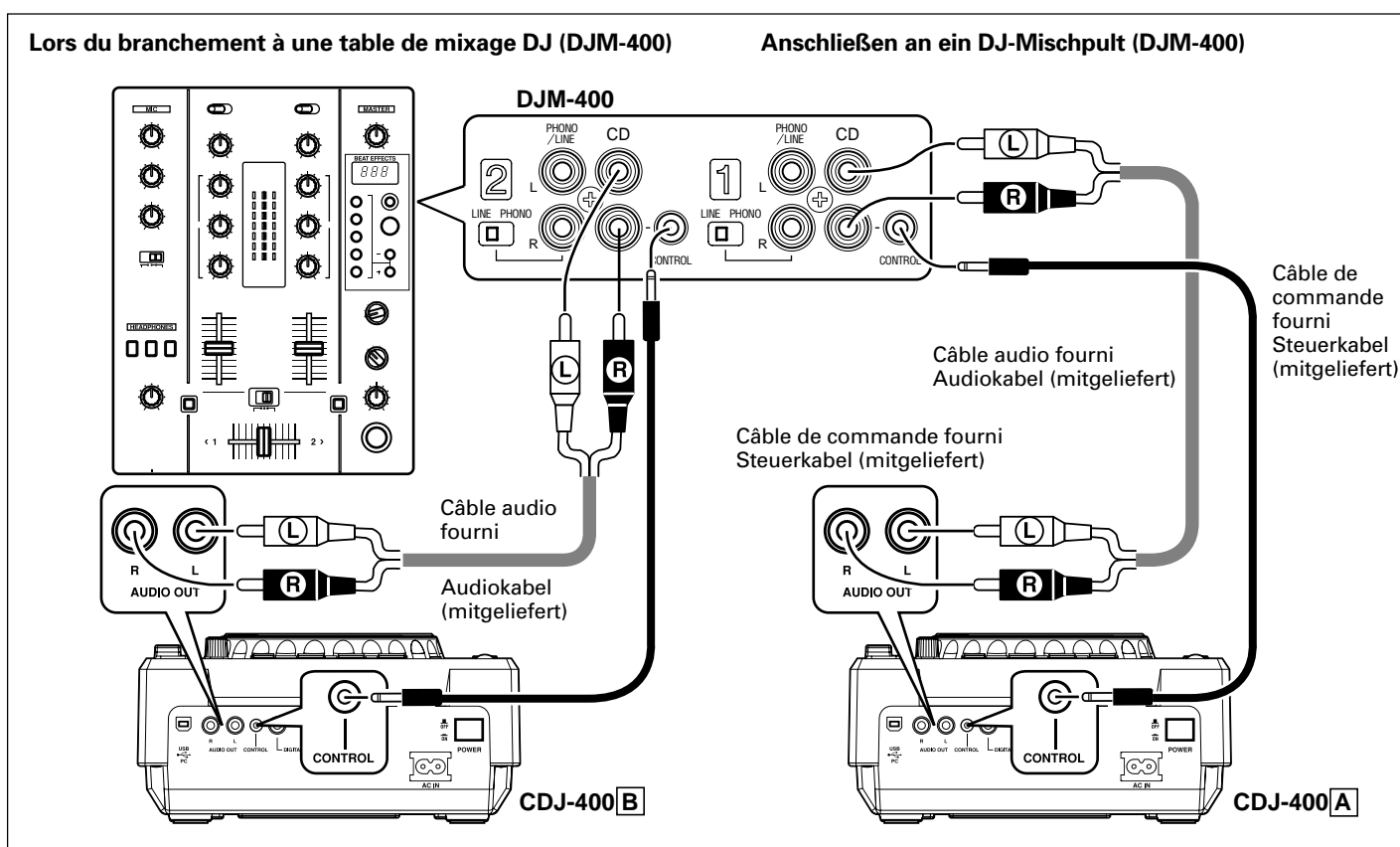

- Lors d'un branchement au DJM-600, DJM-300 et DJM-500, raccordez comme indiqué sur l'illustration accompagnant l'appareil.
- Lors d'un branchement du DJM-909 et DJM-707, raccordez CH-1 CD sur A PLAYER et CH-2 CD sur B PLAYER au moyen des câbles audio fournis.
- Lors d'un branchement au DJM-3000, raccordez A PLAYER sur LINE 1 de CH-1 et raccordez B PLAYER sur LINE 3 de CH-2.

- Bei Verwendung des DJ-Mischpults DJM-600, DJM-300 oder DJM-500 stellen Sie die Anschlüsse wie in der obigen Abbildung gezeigt her.
- Bei Verwendung des DJ-Mischpults DJM-909 oder DJM-707 verbinden Sie die Buchsen CH-1 CD am Mischpult mit CD-Spieler A, und die Buchsen CH-2 CD am Mischpult mit CD-Spieler B über die Audiokabel im Lieferumfang.
- Bei Verwendung des DJ-Mischpults DJM-3000 schließen Sie CD-Spieler A an die Buchsen LINE 1 von CH-1 des Mischpults, und CD-Spieler B an die Buchsen LINE 3 von CH-2 des Mischpults an.

- Lors d'un branchement sur le DJM-1000, utilisez le câble audio fourni pour brancher un jeu de connecteurs CD/LINE sur PLAYER A et les autres connecteurs CD/LINE sur PLAYER B. Pour une sortie de signal audionumérique, utilisez un câble de signal numérique coaxial (vendu séparément) pour raccorder le connecteur DIGITAL OUT du CDJ-400 sur un des connecteurs DIGITAL IN du DJM-1000 (canal 4 à 6).
- Lors d'un branchement sur le DJM-800, utilisez le câble audio fourni pour brancher un jeu de connecteurs CD/LINE sur PLAYER A et les autres connecteurs CD/LINE sur PLAYER B. Pour une sortie de signal audionumérique, utilisez un câble de signal numérique coaxial (vendu séparément) pour raccorder le connecteur DIGITAL OUT du CDJ-400 sur le connecteur DIGITAL IN du DJM-800.
- Lors d'un branchement sur le DJM-700, utilisez le câble audio fourni pour brancher un jeu de connecteurs CD/LINE sur PLAYER A et l'autre jeu de connecteurs CD/LINE sur PLAYER B.
- Lors d'un branchement à une table de mixage audio autre que celles indiquées ci-dessus, raccordez la borne AUDIO OUT de l'appareil sur la borne d'entrée de ligne de la table de mixage, ou sur la borne AUX (\* **N'effectuez pas la connexion sur la borne PHONO, car des distorsions ou un fonctionnement inadéquat pourrait en résulter**).

## 2. Branchement du câble de commande en vue d'une lecture à relais

Une lecture à relais peut s'accomplir automatiquement si les connecteurs de commande (CONTROL) des deux unités sont raccordés au moyen du câble de commande fourni. (☞ p.62)

- Bei Verwendung des DJM-1000 verbinden Sie Player A über das mitgelieferte Audiokabel mit einem Paar der CD/LINE-Buchsen des DJ-Mischpults, und Player B mit dem zweiten Paar von CD/LINE-Buchsen. Zur Herstellung eines Digitalanschlusses muss die DIGITAL OUT-Buchse des CDJ-400 über ein koaxiales Digitalsignalkabel (separat erhältlich) mit einer der DIGITAL IN-Buchsen (Kanal 4 bis 6) des DJM-1000 verbunden werden.
- Bei Verwendung des DJM-800 verbinden Sie Player A über das mitgelieferte Audiokabel mit einem Paar der CD/LINE-Buchsen des DJ-Mischpults, und Player B mit dem zweiten Paar von CD/LINE-Buchsen. Zur Herstellung eines Digitalanschlusses muss die DIGITAL OUT-Buchse des CDJ-400 über ein koaxiales Digitalsignalkabel (separat erhältlich) mit der DIGITAL IN-Buchse des DJM-800 verbunden werden.
- Bei Verwendung des DJM-700 verbinden Sie Player A über das mitgelieferte Audiokabel mit einem Paar der CD/LINE-Buchsen des DJ-Mischpults, und Player B mit dem zweiten Paar von CD/LINE-Buchsen.
- Wenn der Anschluss an ein oben nicht aufgeführtes Audio-Mischpult hergestellt werden soll, verbinden Sie die AUDIO OUT-Buchsen dieses Gerätes mit den LINE IN- oder AUX-Buchsen des Mischpults (\* **stellen Sie den Anschluss auf keinen Fall an den PHONO-Buchsen her, da dies Verzerrungen oder Funktionsstörungen verursachen kann**).

## 2. Anschließen des Steuerkabels für Relaiswiedergabe

Wenn die CONTROL-Buchsen von zwei CD-Spielern über das Steuerkabel im Lieferumfang miteinander verbunden werden, ist eine ununterbrochene Relaiswiedergabe durch abwechselndes Umschalten zwischen den beiden CD-Spielern automatisch möglich (☞ S. 62).

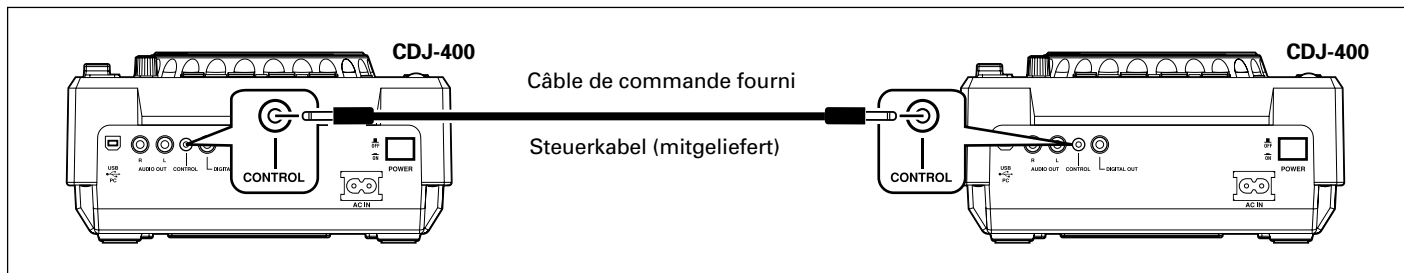

### 3. Branchement à d'autres dispositifs

#### Ⓐ Branchement à un amplificateur stéréo (sans emploi d'une table de mixage DJ)

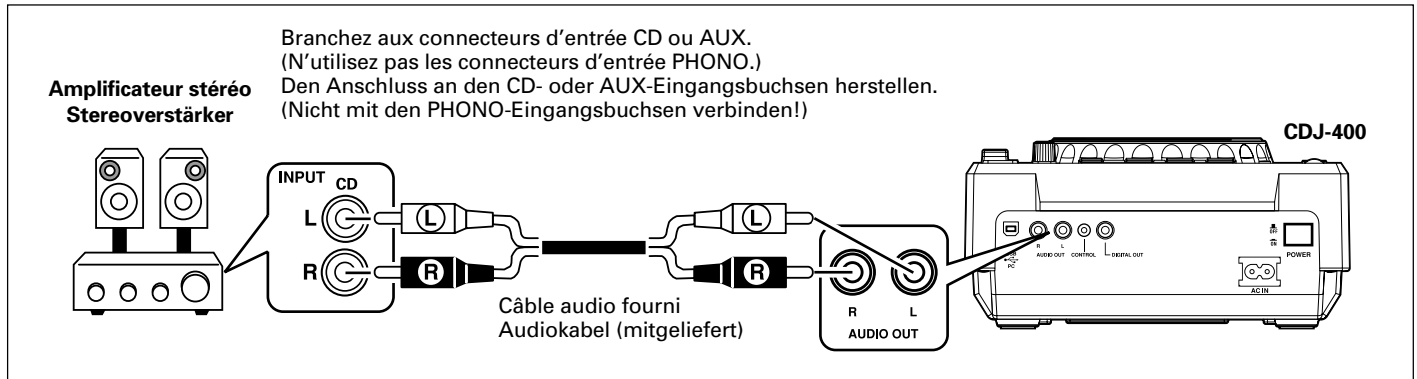

### 3. Anschließen an sonstige Geräte

#### Ⓐ Anschließen an einen Stereoverstärker (wenn kein DJ-Mischpult verwendet wird)

#### Ⓑ Branchement à un composant doté de connecteurs d'entrée numérique

#### Ⓑ Anschließen an eine Komponente mit Digitaleingang

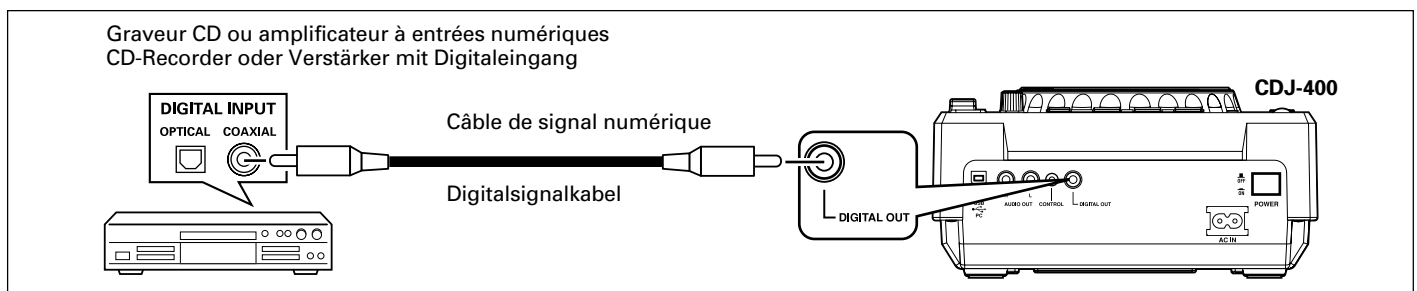

- Les connecteurs DIGITAL OUT fournissent les données audio uniquement (sans sous-codes; les CD graphiques ne sont pas pris en compte).
- Selon l'enregistrement CD ou le composant raccordé, il se peut que certaines fonctions d'enregistrement ou autres soient limitées. Pour plus de détails, consultez le mode d'emploi du composant raccordé.

- Von der DIGITAL OUT-Buchse werden lediglich Audiodaten ausgegeben (ohne Subcodes; CD-Grafik wird nicht unterstützt).
- Je nach Ausführung des angeschlossenen CD-Recorders oder einer anderen Audiokomponente kann es zu Einschränkungen bei bestimmten Aufzeichnungs- und anderen Funktionen kommen. Einzelheiten hierzu finden Sie in der Bedienungsanleitung der betreffenden Komponente.

© Branchement à un ordinateur

© Anschließen an einen Personcomputer

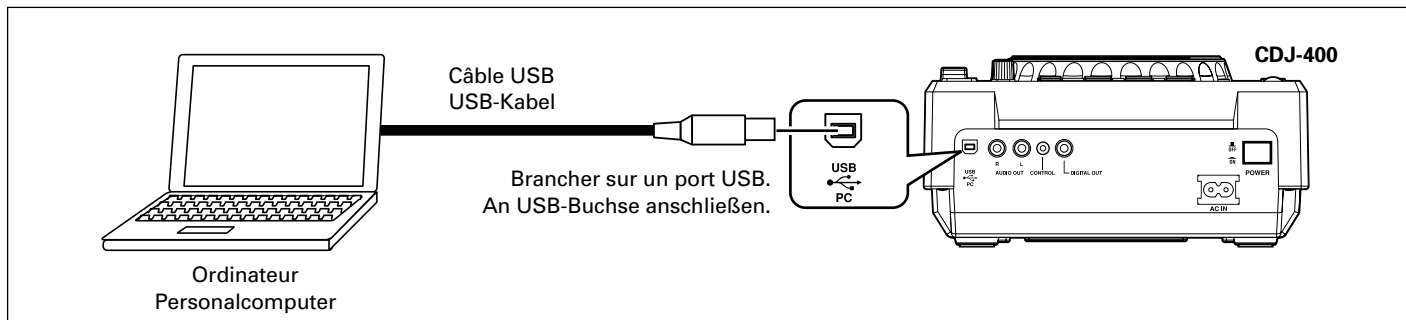

- Les systèmes d'exploitation supportés comprennent : Windows Vista, Windows XP, Windows 2000 et Mac OS 10.3 ou ultérieur.
- Lors d'un emploi avec Windows 2000, un pilote de périphérique MIDI spécial doit être installé avant d'effectuer les connexions.
- Un pilote de périphérique ASIO spécial est disponible pour permettre aux signaux audio d'être fournis depuis l'ordinateur.
- Veuillez accéder au site web suivant pour télécharger les pilotes de périphérique spéciaux et pour un complément d'informations sur le « DJS », le progiciel DJ de Pioneer.  
<http://www.prodjnet.com/support/>

- Die unterstützten Betriebssysteme umfassen Windows Vista, Windows XP, Windows 2000 sowie Mac OS 10.3 oder eine neuere Version.
- Bei Anschluss an einen unter Windows 2000 laufenden Personalcomputers muss ein MIDI-Spezialtreiber installiert werden, bevor die Anschlüsse hergestellt werden.
- Außerdem ist ein ASIO-Spezialtreiber erhältlich, der eine Ausgabe von Audiosignalen vom Computer ermöglicht.
- Zum Herunterladen von Spezialtreibern und für weitere Informationen über Pioneers DJ-Softwareprogramm „DJS“ besuchen Sie bitte die folgende Website:  
<http://www.prodjnet.com/support/>

**4. Branchement du cordon d'alimentation**

Une fois que tous les branchements sont achevés, branchez le cordon d'alimentation sur la prise secteur à l'arrière du lecteur et branchez la fiche d'alimentation sur une prise secteur murale ou sur la prise secteur du panneau arrière de l'amplificateur.

**4. Anschluss des Netzkabels**

Nachdem alle übrigen Anschlüsse hergestellt worden sind, schließen Sie den Steckverbinder des Netzkabels an den Netzeingang an der Rückwand dieses Gerätes, und den Netzstecker des Netzkabels an eine Netzsteckdose bzw. eine Zusatzsteckdose an der Rückwand des Verstärkers an.

## DESCRIPTION DES ORGANES

## BEDIENELEMENTE

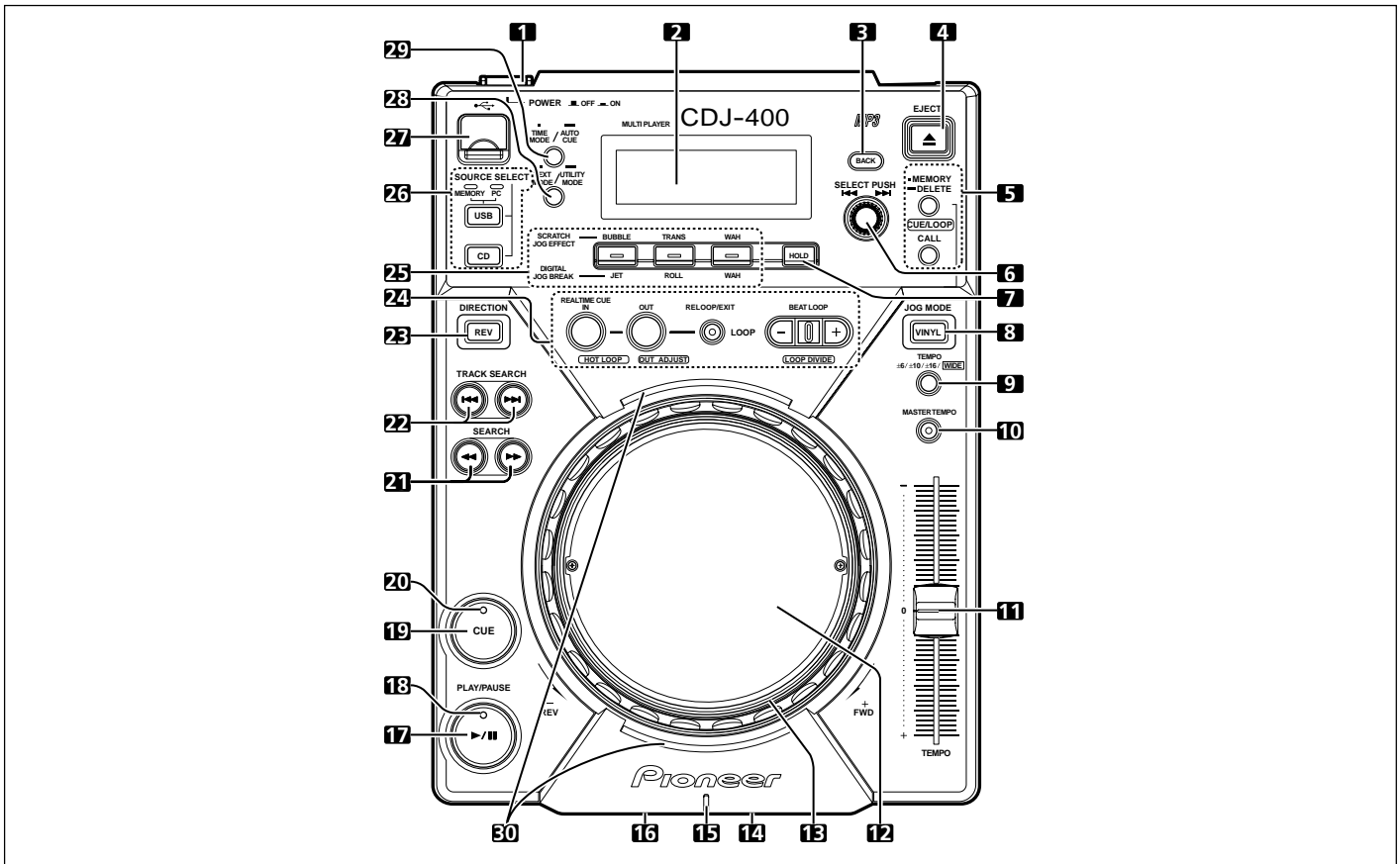

- 1. Interrupteur d'alimentation (POWER) (■ OFF/ \_ON)**  
Situé sur le panneau arrière de l'appareil, cet interrupteur commande sa mise sous tension et hors tension.
- 2. Affichage** (☞ p.44)
- 3. Bouton de retour au dossier (BACK)**  
Fait revenir au niveau supérieur suivant dans la hiérarchie des dossiers à l'emploi d'un CD-ROM ou d'une mémoire USB ayant une structure de dossier hiérarchique. (☞ p.52)
- 4. Bouton d'éjection (EJECT)**  
Pour éjecter le disque. (☞ p.46)
- 5. Bouton CUE/LOOP**
  - **Bouton CUE/LOOP MEMORY/DELETE**  
Pour enregistrer des points de repérage et des points de boucle. (☞ p.61)
  - **Boutons CUE/LOOP CALL (◀, ▶)**  
Pour rappeler des points de repérage et des points de boucle enregistrés. (☞ p.61)
- 6. Bague rotative (SELECT PUSH ◀◀, ▶▶)**  
Elle permet de sélectionner les plages en marche avant ou arrière (avance de plage) et de sélectionner les dossiers. (☞ p.52)  
Appuyez pour valider les sélections de dossiers/plages.
- 7. Bouton HOLD**  
Il préserve l'effet de Digital Jog Break et de Scratch Jog. (☞ p.54)

- 1. Netzschalter (POWER ■ OFF/ \_ON)**  
Dieser Schalter befindet sich an der Rückwand des Gerätes und dient zum Ein- und Ausschalten der Stromzufuhr.
- 2. Display** (☞ S. 44)
- 3. Orderebene-Aufwärts-Taste (BACK)**  
Beim Abspielen einer CD-ROM-Disc oder eines USB-Speichergerätes, dessen Ordnerstruktur mehrere Ebenen umfasst, dient diese Taste zur Rückkehr auf die nächsthöhere Orderebene (☞ S. 52).
- 4. Auswurf-taste (EJECT)**  
Nach Drücken dieser Taste wird die Disc aus dem Ladeschlitz ausgeworfen. (☞ S. 47)
- 5. CUE/LOOP-Tasten**
  - **Cue-Punkt/Schleifenpunkt-Speichertaste (CUE/LOOP MEMORY/DELETE)**  
Diese Taste dient zur Aufzeichnung von Cue-Punkten und Schleifenpunkten im internen Gerätespeicher (☞ S. 61).
  - **Cue-Punkt/Schleifenpunkt-Abufrtasten (CUE/LOOP CALL ◀, ▶)**  
Diese Tasten dienen zum Abrufen von Cue-Punkten und Schleifenpunkten, die im internen Gerätespeicher aufgezeichnet sind (☞ S. 61).
- 6. Drehregler (SELECT PUSH ◀◀, ▶▶)**  
Durch Drehen dieses Reglers können Titel in Vorwärts- und Rückwärtsrichtung (Titelweichtschaltung) und Ordner angewählt werden (☞ S. 52).  
Drücken Sie auf den Regler, um die Auswahl eines Ordners bzw. Titels zu bestätigen.
- 7. Effekt-Haltetaste (HOLD)**  
Diese Taste dient zum Erhalten des Digital Jog Break- und Scratch Jog-Effekts (☞ S. 54).



## 8. Bouton JOG MODE VINYL

**Mode VINYL:** Le voyant du bouton s'allume. La lecture s'arrête si vous appuyez sur la surface de la bague Jog ; si vous la tournez ensuite, le son sera produit selon le degré de la rotation.

**Mode CDJ:** L'action ci-dessus ne se produit pas si vous appuyez sur la bague Jog.

- Le mode Jog actuellement en service reste mémorisé, même quand l'alimentation est coupée.

## 9. Bouton de plage de réglage TEMPO (±6/±10/±16/WIDE)

Pour changer la plage variable de la commande de tempo. (☞p.53)

- La plage du tempo sera mémorisée lors de la mise hors tension de l'appareil.

## 10. Bouton/voyant MASTER TEMPO

Il commande la mise en/hors service de la fonction Master Tempo (le voyant s'allume lors de la mise en service). (☞p.53)

## 11. Curseur de contrôle de TEMPO

Il commande le tempo (vitesse de lecture) de la plage. (☞p.53)

## 12. Bague Jog (-REW/ +FWD) (☞p.50)

Une photo ou tout autre dessin de votre choix peut être inséré ici. (☞p.45)

## 13. Voyant Jog

- Le voyant s'allume quand le disque inséré est en mode normal ou si la mémoire USB est sélectionnée pendant le mode normal.

- Le motif de l'éclairage du voyant Jog peut être modifié.

### ■ Changement du motif d'éclairage du voyant Jog

1. Enfoncez le bouton TEXT MODE/UTILITY MODE pendant 1 seconde ou plus pour passer au mode de Réglage Utilitaire.

Tournez la bague rotative de sorte que l'affichage indique [JOG ILLUMI] et appuyez ensuite pour valider la sélection. L'écran d'affichage indiquera [PATTERN 1].

2. Tournez la bague rotative pour changer le motif d'éclairage. Vous avez le choix entre 6 motifs : de PATTERN 1 à PATTERN 6.

3. Appuyez sur la bague rotative pour confirmer votre choix. Le mode de Réglage Utilitaire sera annulé si aucune instruction n'est donnée pendant 15 secondes. Une pression sur le bouton **BACK** permet aussi de quitter le mode de réglage.

## 14. Fente de chargement du disque

Elle se trouve sur le panneau avant. (☞p.46)

## 15. Voyant de disque

- Ce voyant est éteint si aucun disque n'est inséré.
- Dès que le chargement d'un disque est achevé, ce voyant s'allume.

## 16. Orifice d'éjection forcée

Il se trouve sur le panneau avant. (☞p.46)

## 17. Bouton PLAY/PAUSE (▶/||)

(☞p.49)

## 18. Voyant PLAY/PAUSE (▶/||)

Il s'allume pendant la lecture et clignote en mode de pause.

## 8. Jogmodus-Wahltaste (JOG MODE VINYL)

**Im VINYL-Modus:** Die Anzeige der Taste leuchtet. Wenn die Oberfläche der Jogscheibe während der Wiedergabe berührt wird, stoppt die Wiedergabe, und wenn die Jogscheibe anschließend gedreht wird, erfolgt die Tonausgabe entsprechend dem Drehwinkel.

**Im CDJ-Modus:** Die obige Funktion steht nicht zur Verfügung, wenn die Oberfläche der Jogscheibe berührt wird.

- Beim Ausschalten des Gerätes wird der zuletzt aktivierte Jogmodus gespeichert.

## 9. Wahltaete für Wiedergabegeschwindigkeits-Regelbereich (TEMPO ±6/±10/±16/WIDE)

Mit dieser Taste wird der Regelbereich des Wiedergabegeschwindigkeits-Reglers gewählt (☞S. 53).

- Der aktuelle Wiedergabegeschwindigkeits-Regelbereich bleibt auch nach Ausschalten des Gerätes gespeichert.

## 10. MASTER TEMPO-Taste/Anzeige

Bei jeder Betätigung dieser Taste wird die Master Tempo-Funktion abwechselnd ein- und ausgeschaltet (bei aktivierter Funktion leuchtet die Anzeige) (☞S. 53).

## 11. Wiedergabegeschwindigkeits-Regler (TEMPO)

Durch Verschieben dieses Gleitbahnreglers wird das Tempo (d.h. die Wiedergabegeschwindigkeit) des laufenden Titels erhöht oder verringert (☞S. 53).

## 12. Jogscheibe (-REV/+FWD) (☞S. 50)

Auf Wunsch kann die Folie von der Mitte der Jogscheibe entfernt und durch ein Foto oder eine Grafik ersetzt werden (☞S. 45).

## 13. Jogscheiben-Anzeige

- Die Anzeige leuchtet, wenn eine Disc im normalen Betriebsmodus des Gerätes eingelegt ist oder der USB-Speicher gewählt wird, während sich das Gerät im normalen Betriebsmodus befindet.
- Das Beleuchtungsmuster der Jogscheiben-Anzeige kann geändert werden.

### ■ Ändern des Beleuchtungsmusters der Jogscheiben-Anzeige

1. Halten Sie die TEXT MODE/UTILITY MODE-Taste mindestens 1 Sekunde lang gedrückt, um den Utility-Einstellmodus zu aktivieren. Drehen Sie den Drehregler, bis die Anzeige [JOG ILLUMI] im Display erscheint, und drücken Sie dann auf den Regler, um die Auswahl zu bestätigen. Daraufhin erscheint die Anzeige [PATTERN 1] im Display.
2. Drehen Sie den Drehregler zur Wahl des gewünschten Beleuchtungsmusters. Die sechs Muster PATTERN 1 bis PATTERN 6 stehen zur Auswahl.
3. Drücken Sie auf den Drehregler, um die Auswahl zu bestätigen. Der Utility-Einstellmodus wird aufgehoben, wenn innerhalb von 15 Sekunden kein Befehl eingegeben wird. Durch Drücken der **BACK**-Taste kann der Einstellmodus ebenfalls verlassen werden.

## 14. Disc-Ladeschlitz

Dieser Schlitz befindet sich an der Vorderseite des Gerätes (☞S. 47).

## 15. Disc-Anzeige

- Diese Anzeige ist ausgeschaltet, wenn momentan keine Disc eingelegt ist.
- Nach beendetem Laden einer Disc leuchtet die Anzeige auf.

## 16. Notauswurfloch

Dieses Loch befindet sich an der Vorderseite des Gerätes (☞S. 47).

## 17. Wiedergabe-/Pausentaste (PLAY/PAUSE ▶/||)

(☞S. 49)

## 18. Wiedergabe-/Pausenanzeige (PLAY/PAUSE ▶/||)

Diese Anzeige leuchtet während der Wiedergabe; im Pausenzustand blinkt sie.

## 19. Bouton CUE

A utiliser pour poser et valider un point de repérage. (☞p. 55)

## 20. Voyant CUE

Il s'allume quand un point de repérage est posé et il clignote en mode de pause.

## 21. Boutons SEARCH (◀◀, ▶▶)

Ils commandent l'avance et le retour rapide (le son étant audible) en mode de lecture. (☞p.51)

## 22. Boutons TRACK SEARCH (◀◀◀, ▶▶▶)

Pour passer à une autre plage vers l'avant/arrière. (☞p.51)

## 23. Bouton de sens inverse (DIRECTION REV) (☞p.60)

Quand ce bouton est actionné, son voyant s'allume et l'appareil passe à la lecture en sens inverse.

## 24. Boutons LOOP

### ■ Bouton/voyant IN/REAL TIME CUE/HOT LOOP

A utiliser pour la saisie du point initial de boucle. (IN ☞p.58)

Il permet de fixer le point de lecture actuel comme point de repérage (REALTIME CUE ☞p.58)

Sa pression pendant la lecture à boucle fait revenir au point initial de la boucle et la lecture y recommence (HOT LOOP ☞p.58)

### ■ Bouton/voyant OUT/OUT ADJUST

A utiliser pour la saisie du point final de boucle. (OUT ☞p.58)

Sa pression pendant la lecture à boucle permet d'ajuster le point final de boucle. (OUT ADJUST ☞p.58)

### ■ Bouton RELOOP/EXIT

A la fin de la lecture à boucle, l'information mémorisée du point initial/final peut servir pour recommencer la lecture à boucle. (RELOOP ☞p.58)

Si ce bouton est actionné pendant la lecture à boucle, celle-ci s'arrête et la lecture repasse au mode normal. (EXIT ☞p.58)

### ■ Boutons/voyant BEAT LOOP/LOOP DIVIDE

Lors d'une pression en mode Lecture ou Pause, la fin de boucle est automatiquement définie selon le BPM (Mesure par minute) de la plage et la lecture à boucle commence. (BEAT LOOP ☞p.58)

Une pression sur le bouton - pendant la lecture à boucle divisera la boucle de lecture, tandis qu'une pression sur le bouton + ramènera la boucle de lecture à sa longueur originale. (LOOP DIVIDE ☞p.58)

Pendant la lecture à boucle, le voyant du bouton s'allume pour signaler que le bouton LOOP DIVIDE est validé.

## 25. Boutons SCRATCH JOG EFFECT/DIGITAL JOG BREAK

La fonction du bouton change selon le mode JOG.

### ■ Boutons SCRATCH JOG EFFECT

Il met en/hors service chacun des effets BUBBLE, TRANS et WAH en mode VINYL. (☞p.54)

### ■ Boutons DIGITAL JOG BREAK

Il met en/hors service chacun des effets JET, ROLL et WAH en mode CDJ. (☞p.54)

## 26. Boutons SOURCE SELECT

### ■ Sélecteur USB

Pour la sélection pendant la lecture de fichiers provenant d'un clé de mémoire USB raccordée. A chaque pression sur le bouton, la fonction alterne enter USB et PC.

### ■ Sélecteur CD

Pour la sélection à la lecture de CD ou de fichiers présents sur un CD-ROM.

## 19. CUE-Taste

Diese Taste dient zur Festlegung und Kontrolle des Cue-Punktes (☞S. 55).

## 20. CUE-Anzeige

Diese Anzeige leuchtet, wenn ein Cue-Punkt festgelegt worden ist; im Pausenzustand blinkt sie.

## 21. Suchlauf Tasten (SEARCH ◀◀, ▶▶)

Während der Wiedergabe dienen diese Tasten zur Ausführung eines Suchlaufs in Vorwärts- bzw. Rückwärtsrichtung (mit Tonausgabe) (☞S. 51).

## 22. Titelsprung Tasten (TRACK SEARCH ◀◀◀, ▶▶▶)

Diese Tasten dienen zur Ausführung eines Titelsprungs in Vorwärts- bzw. Rückwärtsrichtung (☞S. 51).

## 23. Rückwärtswiedergabe-Taste (DIRECTION REV)

(☞S. 60)

Nach Drücken dieser Taste leuchtet ihre Anzeige auf, und das Gerät schaltet auf Wiedergabe in Rückwärtsrichtung.

## 24. Schleifenwiedergabe-Tasten (LOOP)

### ■ IN/REALTIME CUE/HOT LOOP-Taste/Anzeige

Diese Taste dient zur Festlegung des Schleifen-Anfangspunkts (IN ☞S. 58).

Die Taste dient außerdem zur Festlegung der aktuellen Wiedergabeposition als Cue-Punkt (REALTIME CUE ☞S. 58). Wird die Taste während der Schleifenwiedergabe gedrückt, so wird an den Schleifen-Anfangspunkt zurückgekehrt und die Wiedergabe erneut an dieser Stelle begonnen (HOT LOOP ☞S. 58).

### ■ OUT/OUT ADJUST-Taste/Anzeige

Diese Taste dient zur Festlegung des Schleifen-Endpunkts (OUT ☞S. 58).

Wird die Taste während der Schleifenwiedergabe gedrückt, so kann der Schleifen-Endpunkt korrigiert werden (OUT ADJUST ☞S. 58).

### ■ RELOOP/EXIT-Taste

Nach beendeter Schleifenwiedergabe können die gespeicherten Schleifenpunktdaten zum erneuten Starten der Schleifenwiedergabe verwendet werden (RELOOP ☞S. 58).

Wird die Taste während der Schleifenwiedergabe gedrückt, so wird die Schleifenwiedergabe gestoppt und auf den normalen Wiedergabemodus zurückgeschaltet (EXIT ☞S. 58).

### ■ BEAT LOOP/LOOP DIVIDE-Tasten/Anzeige

Wird diese Taste während der Wiedergabe oder im Pausenzustand gedrückt, so wird der Schleifen-Endpunkt automatisch auf der Grundlage des BPM-Wertes (Beats Per Minute = Schläge pro Minute) des Titels festgelegt, wonach die Schleifenwiedergabe startet (BEAT LOOP ☞S.58). Wird die [-]-Taste während der Schleifenwiedergabe gedrückt, so wird die Schleife unterteilt; durch anschließendes Drücken der [+] -Taste kann die ursprüngliche Länge der Schleife wiederhergestellt werden (LOOP DIVIDE ☞S. 58). Während der Schleifenwiedergabe leuchtet die Anzeige, um darauf hinzuweisen, dass die LOOP DIVIDE-Taste freigegeben ist.

## 25. SCRATCH JOG EFFECT/DIGITAL JOG BREAK-Tasten

Die Funktion dieser Tasten richtet sich nach dem jeweils aktivierten Jogmodus.

### ■ SCRATCH JOG EFFECT-Tasten

Im VINYL-Modus dienen diese Tasten zum Ein- und Ausschalten des entsprechenden Scratch Jog-Effekts (BUBBLE, TRANS bzw. WAH) (☞S. 54).

### ■ DIGITAL JOG BREAK-Tasten

Im CDJ-Modus dienen diese Tasten zum Ein- und Ausschalten des entsprechenden Digital Jog Break-Effekts (JET, ROLL bzw. WAH) (☞S. 54).

## 26. Datenquellen-Wahltasten (SOURCE SELECT)

### ■ USB-Wahltaste

Verwenden Sie diese Taste, um die auf einem angeschlossenen USB-Speichergerät aufgezeichneten Dateien abzuspielen. Bei jeder Betätigung der Taste wird abwechselnd zwischen USB und PC als Datenquelle umgeschaltet.

**27. Port USB**

Pour le branchement d'un dispositif de mémoire USB.

**28. Bouton TEXT MODE/UTILITY MODE**

Pour changer l'affichage TEXT. (☞p.44)

Maintenez le bouton enfoncé pour passer au mode Réglage utilitaire.

**29. Bouton TIME MODE/AUTO CUE**

Il fait changer l'affichage entre le temps écoulé et le temps restant sur la plage. (☞p.45)

Maintenez le bouton enfoncé pour activer et désactiver la fonction de repérage automatique. (☞p.48)

**30. Voyants de toucher de Jog**

En mode VINYL, ils s'allument quand le haut ou le bas de la bague Jog est actionné.

■ **CD-Wahltaste**

Drücken Sie diese Taste, um eine CD oder die auf eine CD-ROM-Disc aufgezeichneten Dateien abzuspielen.

**27. USB-Buchse**

An diese Buchse kann ein USB-Speichergerät angeschlossen werden.

**28. Textanzeigemodus-/Utility-Einstellmodus-Taste (TEXT MODE/UTILITY MODE)**

Diese Taste dient zum Umschalten der im Display angezeigten Textinformationen (☞S. 44).

Halten Sie die Taste gedrückt, um den Utility-Einstellmodus zu aktivieren.

**29. Zeitanzeigemodus-/Cue-Automatik-Taste (TIME MODE/AUTO CUE)**

Bei jeder Betätigung dieser Taste wird abwechselnd zwischen der Anzeige der verstrichenen Spielzeit des laufenden Titels und der Anzeige der Restspielzeit umgeschaltet (☞S. 45).

Halten Sie die Taste gedrückt, um die Cue-Automatik ein- oder auszuschalten (☞S. 48).

**30. Jogscheiben-Berührungsanzeigen**

Im VINYL-Modus leuchten diese Anzeigen auf, wenn auf die Oberfläche der Jogscheibe gedrückt wird.

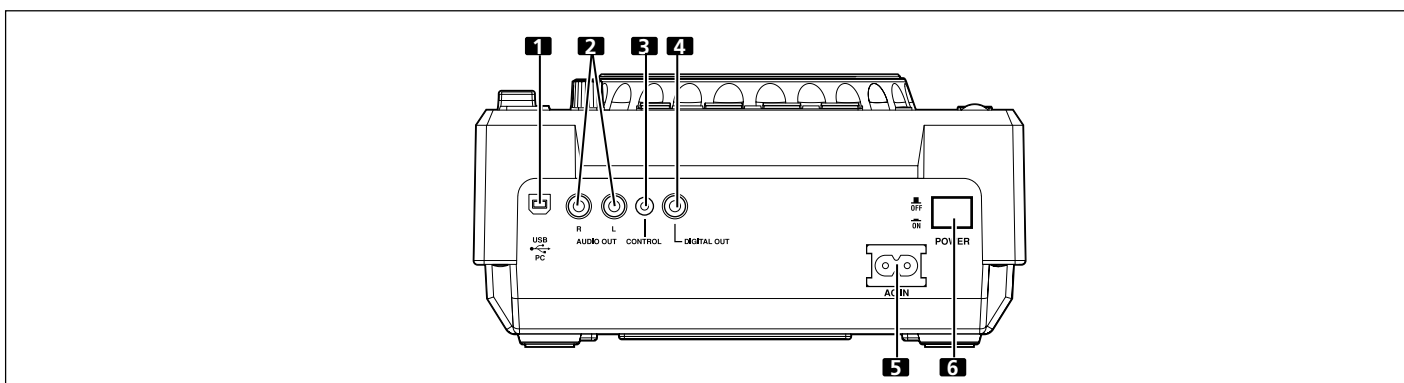

**Panneau arrière**

**1. Port USB**

Pour le raccordement à un ordinateur.

**2. Connecteurs AUDIO OUT L, R**

Prises de sortie audio analogique de type RCA.

**3. Connecteur CONTROL**

Quand vous avez utilisé le cordon de commande fourni comme accessoire pour raccorder ce connecteur au connecteur CONTROL correspondant sur un mixeur DJ de Pioneer, le mixeur DJ en question permettra de contrôler le lecteur CD pour la lecture à démarrage en fondu et le retour au point de repérage.

En outre, en raccordant ce connecteur au connecteur CONTROL d'un autre lecteur CD DJ de Pioneer, la lecture à relais automatique est possible. (☞p.62)

**4. Connecteur DIGITAL OUT**

Connecteur coaxial de sortie numérique de type RCA, destiné à raccorder un mixeur DJ ou un amplificateur AV, un lecteur CD, etc., muni de connecteurs d'entrée numérique. Ces sorties numériques prennent en compte toutes les fonctions DJ, mais seules les données audio sont fournies (sans sous-codes; les CD graphiques ne sont pas pris en compte).

**5. Prise d'alimentation (AC IN)**

Branchez le cordon d'alimentation fourni sur cette prise d'entrée et sur une prise secteur ordinaire.

**6. Interrupteur d'alimentation POWER ■ OFF/■ ON**

**Rückwand**

**1. USB-Buchse**

Über diese Buchse kann das Gerät mit einem Personal-computer verbunden werden.

**2. Audio-Ausgangsbuchsen (AUDIO OUT L, R)**

Dieser analoge Audioausgang besitzt eine Cinchbuchsen-Ausführung.

**3. Steuerbuchse (CONTROL)**

Wenn diese Buchse über das mitgelieferte Steuerkabel mit der CONTROL-Buchse eines DJ-Mischpults von Pioneer DJ verbunden wird, können die Funktionen Wiedergabe-Schnellstart und Cue-Rücklauf über eine entsprechende Betätigung des Faderhebels des DJ-Mischpults gesteuert werden. Wird diese Buchse mit der CONTROL-Buchse eines zweiten CD-Players für DJ-Anwendungen von Pioneer verbunden, so ist eine automatische Relaiswiedergabe mit den beiden Geräten möglich. (☞ S. 62)

**4. Digitalausgang (DIGITAL OUT)**

Dieser koaxiale Cinch-Digitalausgang ist zum Anschluss eines DJ-Mischpults, AV-Verstärkers oder CD-Spielers usw. mit Digitaleingang vorgesehen. Dieser Digitalausgang unterstützt alle DJ- und sonstigen Funktionen des Gerätes, doch werden lediglich Audiodaten von dieser Buchse ausgegeben (ohne Subcodes; CD-Grafik wird nicht unterstützt).

**5. Netzeingang (AC IN)**

Verbinden Sie diese Buchse über das mitgelieferte Netzkabel mit einer Netzsteckdose.

**6. Netzschalter (POWER ■ OFF/■ ON)**

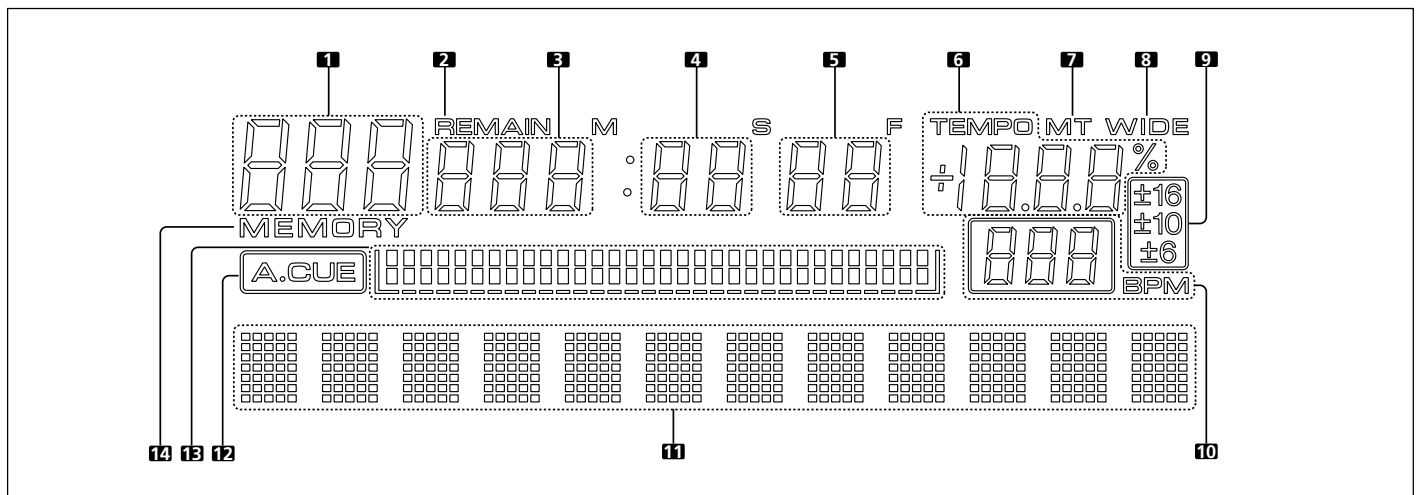

## Affichage

### 1. Affichage à segments x 3

Il indique le numéro de dossier, le numéro de plage ou une donnée alphanumérique.

### 2. REMAIN

Il s'allume quand la durée restante de la page est affichée.

### 3. Affichage à segments x 3

Il indique la durée (les minutes) ou une donnée alphanumérique.

### 4. Affichage à segments x 2

Il indique la durée (les secondes) ou une donnée alphanumérique.

### 5. Affichage à segments x 2

Il indique la durée (le cadre) ou une donnée alphanumérique.

### 6. TEMPO

Il affiche le taux de changement du tempo.

### 7. MT

Il s'allume dans la fonction Master Tempo est activée.

### 8. WIDE

Il s'allume quand le bouton de plage de contrôle TEMPO est réglé sur WIDE.

### 9. ±6, ±10, ±16

L'un des trois s'allume pour indiquer la plage du tempo.

### 10. BPM

Il indique le BPM (battements par minute) de la plage affichée.

### 11. Affichage à matrice de points (7x5) x 12

Pour afficher des mots.

### 12. A.CUE

Il s'allume quand la fonction Repérage automatique est activée.

### 13. Affichage de visualisation de lecture

Il indique la position de lecture actuelle par un graphique à échelle totale d'une page.

A l'affichage de la durée écoulée, le graphique s'allume à partir de la gauche; à l'affichage de la durée restante, il s'éteint à partir de la gauche.

Quand la durée restante est inférieure à 30 secondes, le graphique clignote lentement; il clignote rapidement quand il reste moins de 15 secondes.

## Display

### 1. Segment-Anzeigefeld x 3

Hier werden Ordnernummern, Titelnummern oder andere alphanumerische Daten angezeigt.

### 2. REMAIN-Anzeige

Diese Anzeige leuchtet, wenn momentan die Restspielzeit des laufenden Titels angezeigt wird.

### 3. Segment-Anzeigefeld x 3

Hier werden Zeitdaten (Minuten) oder andere alphanumerische Daten angezeigt.

### 4. Segment-Anzeigefeld x 2

Hier werden Zeitdaten (Sekunden) oder andere alphanumerische Daten angezeigt.

### 5. Segment-Anzeigefeld x 2

Hier werden Zeitdaten (Felder) oder andere alphanumerische Daten angezeigt.

### 6. Wiedergabegeschwindigkeits-Anzeigefeld (TEMPO)

Hier wird das Ausmaß der aktuellen Beeinflussung der Wiedergabegeschwindigkeit durch den Wiedergabegeschwindigkeits-Regler als Prozentzahl angezeigt.

### 7. MT-Anzeige

Diese Anzeige leuchtet bei aktivierter Master-Tempo-Funktion.

### 8. WIDE-Anzeige

Diese Anzeige leuchtet, wenn der Wiedergabegeschwindigkeits-Regelbereich WIDE mit der TEMPO-Wahl Taste gewählt wurde.

### 9. Anzeigen ±6, ±10, ±16

Die entsprechende Anzeige leuchtet auf, um den eingestellten Wiedergabegeschwindigkeits-Regelbereich zu kennzeichnen.

### 10. BPM-Anzeigefeld

Hier wird der BPM-Wert des laufenden Titels angezeigt.

### 11. Punktmatrix-Anzeigefeld

(7 Zeilen zu je 5 Punkten x 12 Spalten)

Hier werden Textinformationen angezeigt.

### 12. A.CUE-Anzeige

Diese Anzeige leuchtet bei aktivierter Cue-Automatik.

### 13. Anzeige der Wiedergabeadresse

Hier wird die aktuelle Wiedergabe position angezeigt, wobei die Länge der Balkenanzeige einem kompletten Titel entspricht.

Bei Anzeige der verstrichenen Spielzeit leuchten die Segmente der Balkenanzeige von links aus der Reihe nach auf; bei Anzeige der Restspielzeit des Titels erlöschen die Segmente der Balkenanzeige von links aus der Reihe nach.

Wenn die Restspielzeit weniger als 30 Sekunden beträgt, beginnt die Balkenanzeige in langsamem Tempo zu blinken; beträgt die Restspielzeit weniger als 15 Sekunden, beginnt die Balkenanzeige in schnellem Tempo zu blinken.

## 14. MEMORY

Ce voyant s'allume quand un point de repérage/boucle est mémorisé.

### Affichage horaire

- Appuyez sur le bouton **TIME MODE** pour alterner entre le temps écoulé (TIME) et le temps restant (REMAIN) sur la page.
- Le mode d'affichage est mémorisé lors de la mise hors tension.

### À propos de l'affichage TEXT

Appuyez sur le bouton **TEXT MODE** pour permuter l'affichage entre : nom de plage / nom d'album / nom d'artiste pour CD TEXT. Pendant la lecture MP3, l'affichage indique le nom de la plage de l'étiquette ID3 (si aucune étiquette ID3 n'est enregistrée, l'affichage indique le nom de fichier) / le nom d'album de l'étiquette ID3 / le nom d'artiste de l'étiquette ID3.

- Chaque rubrique peut afficher jusqu'à 48 caractères de texte. Au-delà de 10 caractères, le texte défile.
- Le texte peut être composé de caractères alphanumériques et de quelques symboles.
- Si aucun texte n'est disponible, le message [NO TEXT] apparaît.

Quand un nom de plage est sélectionné sur l'affichage TEXT, l'icône [♪] apparaîtra, suivie du nom de plage (avec un fichier MP3, le nom de titre ou le nom de fichier de l'étiquette ID3 sera affiché).

De plus, pendant la lecture MP3, le débit binaire sera affiché après le nom de plage.

♪ CDJ-400 [128 Kbps]

Quand un nom d'album est sélectionné sur l'affichage TEXT, l'icône [🌀] apparaîtra, suivie du nom d'album.

🌀 Pioneer

Quand un nom d'artiste est sélectionné sur l'affichage TEXT, l'icône [👤] apparaîtra, suivie du nom d'artiste.

👤 Pioneer PRO DJ

Quand une recherche de dossier est exécutée sur fichiers MP3, le nom du dossier est affiché au cours de la recherche.

📁 Pioneer DJ

### Changement de feuille de bague Jog

Au moyen du tournevis fourni, déposez les deux vis et la plaquette Jog. La feuille interne peut alors être remplacée par une autre fournie ou un dessin de votre choix.

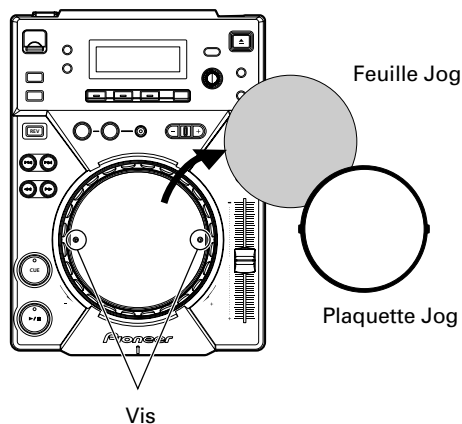

## 14. MEMORY-Anzeige

Diese Anzeige leuchtet nach Einspeicherung eines Cue-Punktes oder Schleifenpunktes.

### Zeitdaten-Anzeigefeld

- Betätigen Sie die **TIME MODE**-Taste, um abwechselnd zwischen der Anzeige der verstrichenen Spielzeit (TIME) und der Anzeige der Restspielzeit (REMAIN) des laufenden Titels umzuschalten.
- Beim Ausschalten des Gerätes wird der zuletzt aktivierte Anzeigemodus gespeichert.

### Hinweis zur Textanzeige

Betätigen Sie die **TEXT MODE**-Taste, um beim Abspielen einer CD-Text-Disc der Reihe nach zwischen den Anzeigen des Titelnamens, Albumnamens und Interpretennamens umzuschalten. Beim Abspielen einer MP3-Disc werden der Titelname/Albumname/Interpretename der ID3-Tag-Informationen angezeigt (wenn keine ID3-Tag-Informationen aufgezeichnet sind, wird der Dateiname angezeigt).

- Für jeden Texteintrag können maximal 48 Zeichen angezeigt werden; wenn die Länge einer Textanzeige 10 Zeichen überschreitet, laufen alle nachfolgenden Zeichen von rechts nach links über das Anzeigefeld.
- Dieses Gerät kann alphanumerische Zeichen und bestimmte Symbole anzeigen.
- Wenn auf der betreffenden Disc keine Textdaten aufgezeichnet sind, erscheint die Meldung [NO TEXT] im Display.

Wenn ein Titelname in der Textanzeige gewählt ist, erscheint das Symbol [♪] vor dem Titelnamen (bei einer MP3-Disc wird der Titel- oder Dateiname der ID3-Tag-Informationen angezeigt). Beim Abspielen einer MP3-Disc wird außerdem die Bitrate hinter dem Titelnamen angezeigt.

♪ CDJ-400 [128 Kbps]

Wenn ein Albumname in der Textanzeige gewählt ist, erscheint das Symbol [🌀] vor dem Albumnamen.

🌀 Pioneer

Wenn ein Interpretename in der Textanzeige gewählt ist, erscheint das Symbol [👤] vor dem Interpretennamen.

👤 Pioneer PRO DJ

Wird bei einer MP3-Disc ein Ordnersprung ausgeführt, so wird der Ordnername während des Sprungvorgangs angezeigt.

📁 Pioneer DJ

### Entfernen der Jogscheibenfolie

Entfernen Sie die zwei Schrauben und die Jogscheibenplatte unter Verwendung des mitgelieferten Schraubendrehers. Die darunter befindliche Jogscheibenfolie kann gegen eine andere der mitgelieferten Folien, ein Foto, eine Grafik usw. ausgewechselt werden.

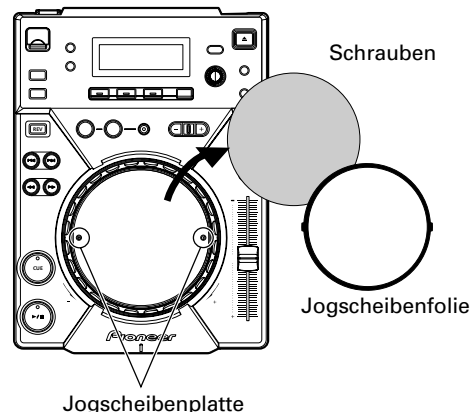

## INSERTION / RETRAIT DU DISQUE

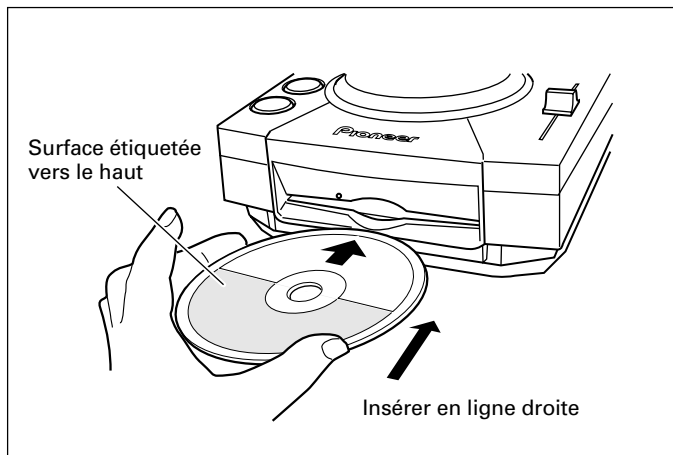

### 1. Régler l'interrupteur POWER du panneau arrière sur ON.

**Sous peine de les endommager, ne pas forcer l'entrée d'un disque dans l'appareil si l'interrupteur POWER n'est pas allumé 'OFF).**

### 2. Insérer un disque.

- Diriger l'étiquette du disque vers le haut et insérer celui-ci dans la fente de chargement du disque sur le panneau avant du lecteur CD.
- Insérer un seul disque à la fois. Ne jamais essayer d'introduire plusieurs disques en même temps ou d'insérer un second disque quand il y en a déjà un dans le logement.
- Lors de son insertion, ne pas exercer de torsion sur le disque ou essayer d'introduire de force par la fente du logement. Sous peine d'endommager le disque et le lecteur, ne pas essayer d'interrompre ou de faire obstacle au mouvement du disque lorsqu'il est attiré dans le logement ou qu'il en est éjecté.

### 3. Presser sur le bouton EJECT pour retirer le disque.

- Lorsque le bouton **EJECT** est actionné, la rotation du disque s'arrête et le disque est éjecté par la fente d'insertion.
- Si le disque ne peut pas être éjecté par le bouton **EJECT**, insérez une broche dans l'orifice d'éjection forcée sur le panneau avant du lecteur.

#### ■ Annulation de la commande d'éjection

Si le bouton **EJECT** est actionné par erreur, si le bouton **PLAY/PAUSE (▶/||)** est actionné immédiatement (avant que **[EJECT]** ne soit affiché), la commande d'éjection est annulée et la lecture recommence à l'endroit exact où le bouton **EJECT** avait été actionné (pendant ce temps, la sortie sonore est temporairement interrompue).

#### ATTENTION:

**Ne jamais essayer de repousser un disque dans le logement pendant que l'indicateur [EJECT] est allumé, car ceci provoquerait l'arrêt du lecteur. Dans ce cas, appuyer à nouveau sur le bouton EJECT et attendre jusqu'à ce que s'éteigne l'indicateur [EJECT] avant d'insérer à nouveau le disque.**

### Ejection forcée du disque

Si le bouton **EJECT** ne fonctionne plus ou si le disque ne peut pas être retiré, une pression avec la broche fournie dans l'orifice d'éjection forcée du panneau avant permettra de retirer le disque.

Lorsqu'une éjection forcée est nécessaire, tenir compte des précautions suivantes.

- ① Mettre le lecteur CD hors tension (OFF) et vérifier que le disque a cessé de tourner. L'arrêt de la rotation du disque prend environ 60 secondes à compter de la mise hors tension de l'appareil.

**Si une éjection forcée est effectuée pendant que le disque tourne:**

- Le disque risque de toucher les doigts et de blesser puisqu'il ressortira en tournant hors du lecteur.
- Comme le disque tourne alors que sa bride est instable, il risque d'être griffé.

**Pour ces raisons, ne jamais essayer d'éjecter de force le disque pendant qu'il tourne.**

- ② Utiliser uniquement la broche fournie et pas d'autres objets. **La broche d'éjection forcée est insérée dans la rainure sur le fond du lecteur.**

Lorsque la broche fournie est poussée à fond dans l'orifice d'éjection forcée sur le panneau avant, le disque ressort de 5 mm à 10 mm de la fente de chargement. Il est alors possible de le retirer avec les doigts.

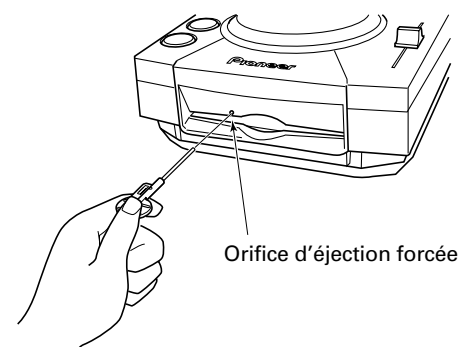

## LADEN/ENTFERNEN VON DISCS

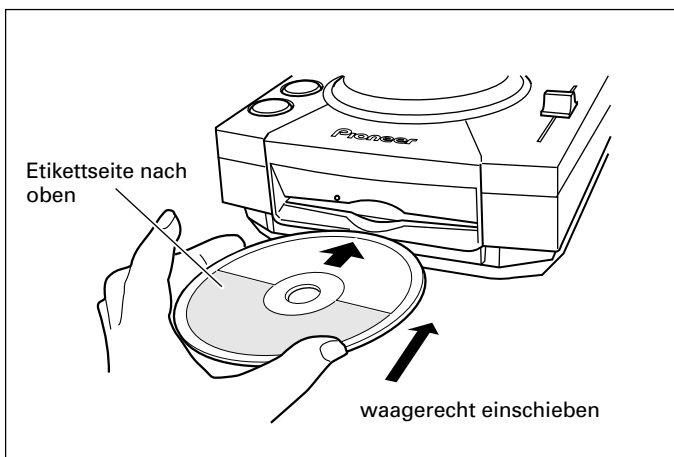

### 1. Schalten Sie den POWER-Schalter an der Rückwand ein.

Versuchen Sie nicht, bei ausgeschaltetem Gerät eine Disc gewaltsam in den Ladeschlitz zu schieben, da dies eine Beschädigung von Disc und Gerät zur Folge haben kann.

### 2. Setzen Sie eine Disc ein.

- Schieben Sie die Disc mit der Etikettseite nach oben weisend in den Ladeschlitz an der Vorderseite des Geräts ein.
- Es kann nur jeweils eine einzige Disc geladen werden. Versuchen Sie auf keinen Fall, mehrere Discs gleichzeitig zu laden oder eine zweite Disc in den Schlitz zu schieben, wenn bereits eine Disc geladen ist.
- Halten Sie die Disc beim Einschieben waagrecht und vermeiden Sie übermäßige Kraftanwendung. Während eine Disc automatisch in das Innere des Geräts gezogen oder aus diesem ausgeworfen wird, darf dieser mechanische Vorgang weder unterbrochen noch blockiert werden. Anderenfalls besteht die Gefahr einer Beschädigung von Disc und Gerät.

### 3. Drücken Sie die EJECT-Taste, um die Disc zu entfernen.

- Nach Drücken der EJECT-Taste kommt die Disc zum Stillstand und wird aus dem Ladeschlitz ausgeworfen.
- Wenn sich eine Disc durch Drücken der EJECT-Taste nicht auswerfen lässt, führen Sie den Notauswurfstift in das Notauswurfloch an der Geräteoberseite ein.

#### ■ Annullieren des Auswurfbefehls

Falls Sie die EJECT-Taste versehentlich gedrückt haben, können Sie den Auswurfbefehl annullieren, indem Sie sofort danach (bevor die Meldung [EJECT] im Display erscheint) die PLAY/PAUSE-Taste (▶/⏸) drücken, wonach die Wiedergabe an der Stelle unmittelbar vor Drücken der EJECT-Taste fortgesetzt wird (während dieses Zeitintervalls wird die Tonausgabe kurzzeitig unterbrochen).

#### VORSICHT:

Schieben Sie die Disc nicht in den Ladeschlitz zurück, während die [EJECT]-Anzeige im Display erscheint. Anderenfalls schaltet das Gerät u.U. auf Stopp. Drücken Sie die EJECT-Taste in einem solchen Fall erneut und warten Sie, bis die [EJECT]-Anzeige erlischt, bevor Sie die Disc erneut einschieben.

### Notauswurf einer Disc

Wenn die EJECT-Taste nicht funktioniert oder sich eine Disc nicht aus dem Gerät entfernen lässt, können Sie den Notauswurfstift in das Notauswurfloch an der Vorderseite des Geräts einführen, um die Disc manuell auszuwerfen. Dabei sind jedoch die folgenden Vorsichtshinweise zu beachten.

- ① Schalten Sie zunächst die Stromversorgung aus und vergewissern Sie sich, dass die Disc nicht mehr rotiert. Nach Ausschalten der Stromversorgung dauert es etwa 60 Sekunden, bis die Disc zum Stillstand gekommen ist.

Wenn der Notauswurf bei rotierender Disc ausgeführt wird:

- Da sich die Disc beim Auswerfen noch dreht, kann sie herausgeschleudert werden und Verletzungen verursachen.
- Da die rotierende Disc nicht mehr fest im Gerät gehalten wird, kann sie zerkratzt werden.

Versuchen Sie deshalb auf keinen Fall, eine rotierende Disc manuell auszuwerfen.

- ② Verwenden Sie ausschließlich den mitgelieferten Notauswurfstift, keine anderen Gegenstände zum manuellen Auswerfen einer Disc. **Der Notauswurfstift befindet sich in einer Nut an der Bodenplatte des Gerätes.** Wenn der mitgelieferte Notauswurfstift bis zum Anschlag in das Notauswurfloch eingeschoben wird, tritt die Disc um 5 mm bis 10 mm aus dem Schlitz hervor und kann dann von Hand herausgezogen werden.

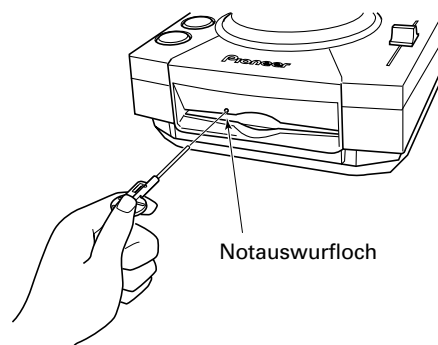

## UTILISATION DU LECTEUR DJ

## EINSATZ ALS DJ-PLAYER

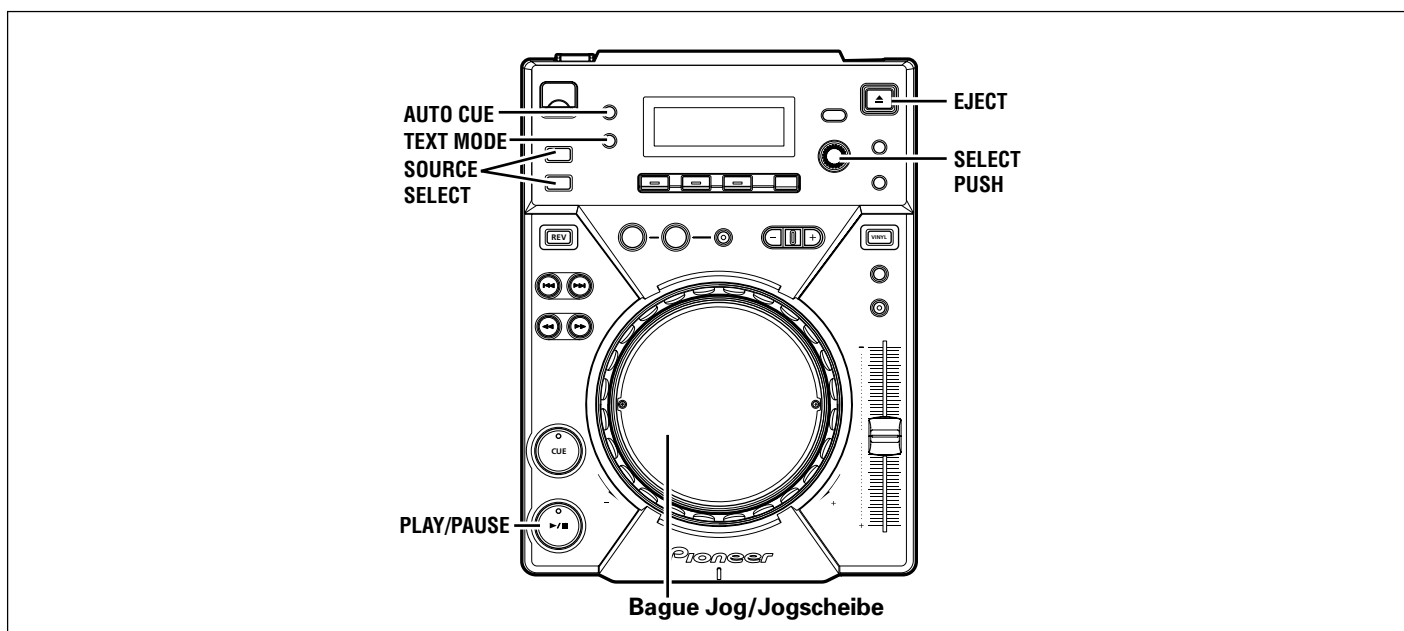

## Fonction Repérage automatique

Lorsqu'un disque est installé ou qu'une recherche de plage/ changement de plage est effectué, cette fonction définit automatiquement le point de repérage (S.55) au point immédiatement avant que le son réel ne commence.

- **Mise en/hors service**

Maintenez le bouton **AUTO CUE** enfoncé pour mettre en service la fonction d'auto-repérage. Le voyant d'auto-repérage **[A. CUE]** s'allume sur l'affichage quand le repérage automatique est en service. Maintenez à nouveau le bouton **AUTO CUE** pour mettre la fonction hors service.

- La mise en/hors service de la fonction Repérage automatique sera mémorisée lors de la mise hors tension de l'appareil.
- Le niveau Repérage automatique peut être modifié.

- **Changement du niveau de repérage automatique**

1. **Maintenez le bouton TEXT MODE/UTILITY MODE enfoncé pendant 1 seconde ou plus.**

Le mode Réglage utilitaire est validé. Tournez la bague rotative de sorte que l'affichage indique **[A.CUE LEVEL]**, puis appuyez pour valider.

L'écran d'affichage indiquera **[-60dB]** (à l'état par défaut).

2. **Changez la valeur en tournant la bague rotative.**

Vous pouvez choisir entre les valeurs suivantes : -36 dB, -42 dB, -48 dB, -54 dB, -60 dB, -66 dB, -72 dB et -78 dB.

3. **Appuyez sur la bague rotative pour effectuer la sélection.**

Le mode Réglage utilitaire sera annulé si aucune instruction n'est donnée pendant 15 secondes. Une poussée sur le bouton **BACK** permettra aussi de quitter le mode de réglage.

## Cue-Automatik

Nach dem Einlegen einer Disc sowie beim Ausführen eines Titelsprung- oder Titelwechselforgangs legt diese Funktion den Cue-Punkt (S. 55) automatisch an der Stelle unmittelbar vor dem Einsetzen des Tons fest.

- **Ein- und Ausschalten der Cue-Automatik**

Halten Sie die **AUTO CUE**-Taste gedrückt, um die Cue-Automatik einzuschalten. Bei aktivierter Cue-Automatik leuchtet die Cue-Automatik-Anzeige **[A. CUE]** im Display. Um die Cue-Automatik auszuschalten, halten Sie die **AUTO CUE**-Taste erneut gedrückt.

- Der Ein/Aus-Zustand der Cue-Automatik wird beim Ausschalten der Stromzufuhr gespeichert.
- Die Ansprechempfindlichkeit der Cue-Automatik kann bei Bedarf geändert werden.

- **Ändern der Ansprechempfindlichkeit der Cue-Automatik**

1. **Halten Sie die TEXT MODE/UTILITY MODE-Taste mindestens 1 Sekunde lang gedrückt.**

Daraufhin wird der Utility-Einstellmodus aktiviert. Drehen Sie den Drehregler, bis die Anzeige **[A.CUE LEVEL]** im Display erscheint, und drücken Sie dann auf den Regler, um die Auswahl zu bestätigen.

Daraufhin erscheint die Anzeige **[-60dB]** im Display (in der Grundeinstellung des Gerätes).

2. **Drehen Sie den Drehregler, um die Ansprechempfindlichkeit wunschgemäß zu ändern.**

Die folgenden Einstellungen der Ansprechempfindlichkeit stehen zur Verfügung: -36 dB, -42 dB, -48 dB, -54 dB, -60 dB, -66 dB, -72 dB und -78 dB.

3. **Drücken Sie auf den Drehregler, um die Auswahl zu bestätigen.**

Der Utility-Einstellmodus wird aufgehoben, wenn innerhalb von 15 Sekunden kein Befehl eingegeben wird. Durch Drücken der **BACK**-Taste kann der Einstellmodus ebenfalls verlassen werden.



## Lancement de la lecture

### 1. Insérez un disque dans le lecteur.

- Insérez seulement un disque dans la fente de chargement située sur le panneau avant de l'appareil, en dirigeant la face étiquetée vers le haut. (☞p. 46)
- Si un CD-ROM sans fichier MP3 dans la première session est inséré, l'affichage indique **[NO TRACK]** et le CD-ROM ne sera pas lu.
- Quand une clé de mémoire USB est connectée sur le port USB, appuyez sur le bouton **SOURCE SELECT** pour alterner entre la lecture provenant du disque (CD) ou des fichiers enregistrés sur la mémoire USB.

### 2. La fonction Repérage automatique étant activée, appuyez sur le bouton PLAY/PAUSE (▶/II).

- Attendez que l'affichage de durée apparaisse avant d'appuyer sur le bouton. La portion vierge au début de la plage affichée sera sautée et la lecture commencera automatiquement. Quand s'achève la lecture de la première plage, le lecteur recherche automatiquement le début de la suivante. Le voyant du bouton **CUE** s'allume, le voyant du bouton **PLAY/PAUSE (▶/II)** clignote et l'appareil attend que le bouton **PLAY/PAUSE (▶/II)** soit actionné pour entamer la lecture de la plage suivante.

### Si la fonction Repérage automatique est désactivée, la lecture commence automatiquement à la première plage.

- Si la fonction Repérage automatique est désactivée, la lecture continue après qu'est achevée la première plage et les plages ultérieures seront lues successivement.

## Fonction reprise

Si le même disque est inséré après avoir été éjecté, ce disque recommencera à partir de l'endroit où il était immédiatement avec son éjection. Cependant, les fonctions Digital Jog Break et Scratch Jog Effect ne seront pas rétablies. Au besoin, vous pouvez appuyer sur la touche **TRACK SEARCH** avant le début de la lecture pour effectuer une recherche de plage et une lecture normales.

## Arrêt de la lecture

### 1. Appuyez sur le bouton EJECT.

- La lecture s'arrête et le disque est éjecté.
- Le CDJ-400 n'est pas muni d'un bouton d'arrêt traditionnel.
- Si le bouton **EJECT** est actionné par erreur, appuyez immédiatement (avant que **[EJECT]** n'apparaisse sur l'affichage) sur le bouton **PLAY/PAUSE (▶/II)** pour annuler la commande d'éjection. La lecture reprend alors à l'endroit juste avant que le bouton **EJECT** avait été actionné (pendant ce temps, la sortie sonore sera temporairement interrompue).

## Interruption temporaire de la lecture

### Appuyez sur le bouton PLAY/PAUSE (▶/II) pendant la lecture.

- Le voyant du bouton **PLAY/PAUSE (▶/II)** et celui du bouton **CUE** clignotent et la lecture est interrompue.
- Si le bouton **PLAY/PAUSE (▶/II)** est actionné à nouveau, le voyant du bouton reste allumé et la lecture se poursuit.
- En mode **CDJ**, le son de lecture brisé sera fourni même pendant la pause. Si vous préférez qu'aucun son ne soit fourni, réduisez le niveau sonore du mixeur audio.
- Après réglage de l'appareil en mode Pause, si aucune autre démarche n'est effectuée pendant 100 minutes, la rotation du disque s'arrête automatiquement. Dans ce cas, une pression sur le bouton **PLAY/PAUSE (▶/II)** fera reprendre la lecture.
- Si l'affichage **[END]** est laissé allumé pendant 100 minutes sans opération ultérieure, l'appareil s'arrête, même s'il se trouve en mode Lecture.

## Starten der Wiedergabe

### 1. Legen Sie eine Disc in das Gerät ein.

- Setzen Sie jeweils nur eine einzige Disc mit nach oben weisender Etikettseite in den Disc-Ladeschlitz an der Vorderseite des Gerätes ein (☞S. 47)
- Wenn eine CD-ROM eingelegt wird, deren erste Aufnahmesitzung keine MP3-Datei enthält, erscheint die Meldung **[NO TRACK]** im Display, und die CD-ROM wird nicht abgespielt.
- Wenn ein USB-Speichergerät an die USB-Buchse angeschlossen ist, betätigen Sie die **SOURCE SELECT**-Tasten, um zwischen der Wiedergabe einer Disc (CD) oder von Dateien auf dem USB-Speichergerät umzuschalten.

### 2. Wenn die Cue-Automatik aktiviert ist, drücken Sie die PLAY/PAUSE-Taste (▶/II).

- Warten Sie, bis die Zeitdatenanzeige im Display erscheint, bevor Sie die Taste drücken. Daraufhin wird die signalfreie Stelle am Anfang des Titels, dessen Nummer im Display angezeigt wird, übersprungen, und die Wiedergabe beginnt unmittelbar. Nach beendetem Abspielen des ersten Titels sucht das Gerät automatisch den Anfang des nächsten Titels auf. Die Anzeige der **CUE**-Taste leuchtet auf, die Anzeige der **PLAY/PAUSE**-Taste (▶/II) beginnt zu blinken, und das Gerät schaltet auf Bereitschaft zum Drücken der **PLAY/PAUSE**-Taste (▶/II), bevor die Wiedergabe des nächsten Titels startet.

### Bei deaktivierter Cue-Automatik startet die Wiedergabe automatisch ab dem ersten Titel.

- Wenn die Cue-Automatik ausgeschaltet ist, wird die Wiedergabe nach beendetem Abspielen des ersten Titels in der normalen Reihenfolge der Titel bis zum Ende der Disc fortgesetzt.

## Fortsetzungsfunktion

Wenn eine ausgeworfene Disc erneut eingelegt wird, startet die Wiedergabe erneut an der unmittelbar vor dem Auswerfen der Disc erreichten Position. Die jeweils vorher aktivierten Einstellungen der Digital Jog Break- und Scratch Jog-Effektfunktionen jedoch werden nicht wiederhergestellt. Auf Wunsch können Sie die **TRACK SEARCH**-Tasten vor Starten der Wiedergabe betätigen, um einen normalen Titelsprung mit anschließender Wiedergabe auszuführen.

## Beenden der Wiedergabe

### 1. Drücken Sie die EJECT-Taste.

- Die Wiedergabe stoppt, und die Disc wird ausgeworfen.
- Bitte beachten Sie, dass der CDJ-400 nicht mit einer separaten Stopptaste ausgestattet ist.
- Falls Sie die **EJECT**-Taste versehentlich gedrückt haben, können Sie den Auswurfbefehl annullieren, indem Sie sofort danach (bevor die Meldung **[EJECT]** im Display erscheint) die **PLAY/PAUSE**-Taste (▶/II) drücken, wonach die Wiedergabe an der Stelle unmittelbar vor Drücken der **EJECT**-Taste fortgesetzt wird (während dieses Zeitintervalls wird die Tonausgabe kurzzeitig unterbrochen).

## Pausieren der Wiedergabe

### Drücken Sie die PLAY/PAUSE-Taste (▶/II) während der Wiedergabe.

- Daraufhin beginnen die Anzeigen der **PLAY/PAUSE**-Taste (▶/II) und der **CUE**-Taste zu blinken, und die Wiedergabe pausiert.
- Wenn Sie in diesem Zustand die **PLAY/PAUSE**-Taste (▶/II) erneut drücken, wechselt ihre Anzeige auf konstantes Leuchten, und die Wiedergabe wird fortgesetzt.
- Im **CDJ**-Modus wird auch in der Pause-Betriebsart Ton mit Unterbrechungen ausgegeben. Wenn keine Tonausgabe erfolgen soll, verringern Sie den Ausgangspegel am Audio-Mischpult.
- Wenn das Gerät 100 Minuten lang in der Pause-Betriebsart verbleibt, ohne dass ein Bedienungsvorgang stattfindet, kommt die Disc automatisch zum Stillstand. Um die Wiedergabe in einem solchen Fall erneut zu starten, drücken Sie die **PLAY/PAUSE**-Taste (▶/II).
- Wenn die Anzeige **[END]** 100 Minuten lang im Display erscheint, ohne dass ein Bedienungsvorgang stattfindet, schaltet das Gerät selbst aus dem Wiedergabemodus in den Stoppzustand um.

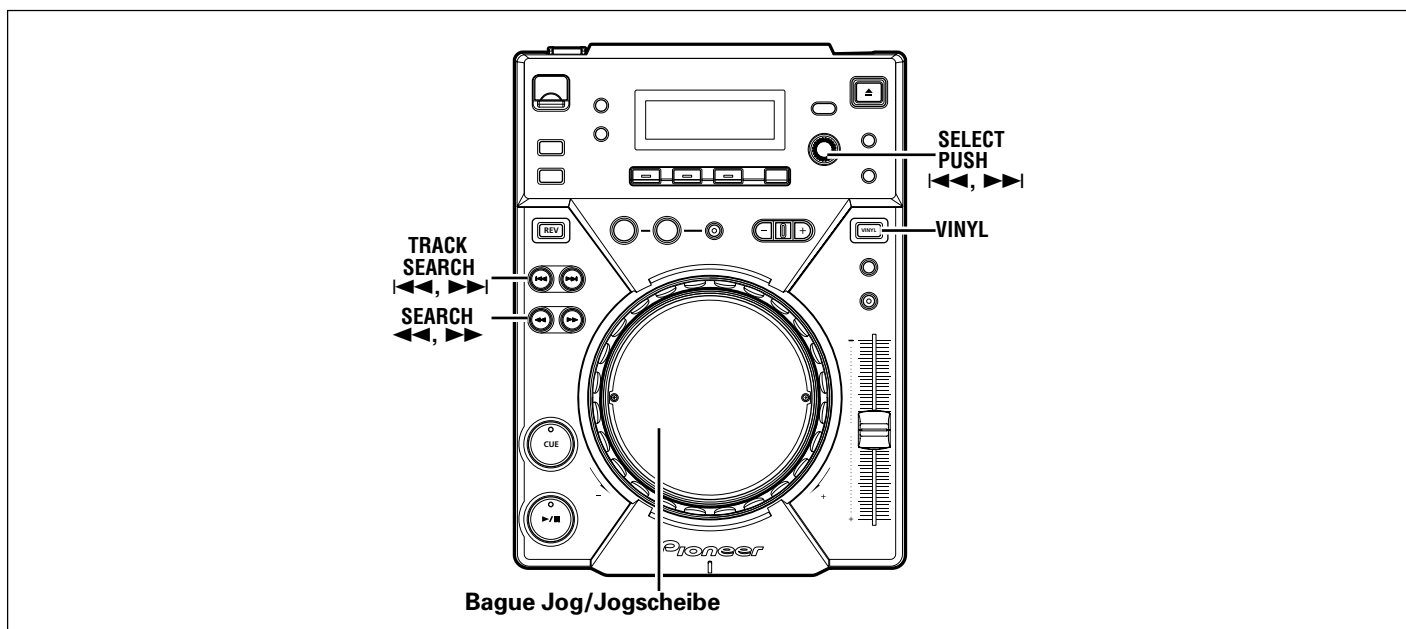

**Fonctions de la bague Jog**

**[Pitch Blend] (Changement de hauteur tonale)**

**Tournez la bague Jog pendant la lecture.**

Lorsque le mode Jog est réglé sur [VINYL], agissez sur la bague jog en touchant seulement ses bords biseautés. Diverses fonctions sont validées si la surface supérieure est touchée.

- La vitesse de lecture est accélérée (FWD+) ou décélérée (REV-) en proportion du degré de rotation de la bague. En mode inverse, la vitesse de lecture accélère quand la bague est tournée vers REV- et elle décélère quand elle est tournée vers FWD+.
- Quand vous arrêtez de tourner la bague, la lecture revient à la vitesse antérieure.

**[Lecture Scratch]**

**Tournez la bague Jog pendant la lecture.**

Reportez-vous sous "Lecture Scratch" dans la section DÉMARCHES ÉVOLUÉES.

**[Recherche d'image]**

**Tournez la bague Jog pendant la pause.**

Lorsque le mode Jog est réglé à [CDJ], le mode de pause audible est validé ; lorsqu'il est réglé sur [VINYL], c'est la pause inaudible qui est validée. Le son est reproduit à une vitesse correspondante à la vitesse de rotation de la bague Jog.

- La position de pause change en unités d'une image.
- Une rotation de la bague Jog correspond à 1,8 seconde de lecture (ou 135 images).

**[Réglage du point de repérage]**

☞p. 55 "Modification d'un point de repérage"

**[Recherche super rapide]**

☞p. 51 "Recherche super rapide"

**[Recherche super rapide de plage]**

☞p. 52 "Recherche super rapide de plage"

**[Recherche super rapide de dossier]**

☞p. 53 "Coupure par Jog numérique"

**[Effet Scratch Jog]**

☞p. 53 "Effet Scratch Jog"

**Funktionen der Jogscheibe**

**[Tonhöhenbeugung]**

**Drehen Sie die Jogscheibe während der Wiedergabe.**

Bei Einstellung des Jogmodus auf [VINYL] müssen Sie darauf achten, beim Drehen ausschließlich den Außenrand der Jogscheibe zu berühren. Wenn ihre Oberfläche berührt wird, funktioniert die Jogscheibe auf unterschiedliche Weise.

- Die Wiedergabegeschwindigkeit wird entsprechend dem Drehwinkel der Jogscheibe erhöht (bei Drehung in Richtung „FWD+“) oder verringert (bei Drehung in Richtung „REV-“). Bei Wiedergabe in Rückwärtsrichtung wird die Wiedergabegeschwindigkeit umgekehrt bei Drehung in Richtung „REV-“ erhöht und bei Drehung in Richtung „FWD+“ verringert.
- Wenn die Jogscheibe zum Stillstand kommt, wird die ursprüngliche Wiedergabegeschwindigkeit vor dem Drehen der Jogscheibe wiederhergestellt.

**[Scratch-Wiedergabe]**

**Drehen Sie die Jogscheibe während der Wiedergabe.**

Einzelheiten hierzu finden Sie im Abschnitt „Scratch-Wiedergabe“ des Kapitels „WEITERFÜHRENDE FUNKTIONEN“.

**[Feldsuchlauf]**

**Drehen Sie die Jogscheibe in der Pause-Betriebsart.**

Bei Einstellung des Jogmodus auf [CDJ] schaltet das Gerät daraufhin in den Pausenzustand mit Tonüberwachung, bei Einstellung des Jogmodus auf [VINYL] in den Pausenzustand ohne Tonüberwachung; die Ausgabe des Wiedergabetons erfolgt entsprechend der Geschwindigkeit, mit der Sie die Jogscheibe drehen.

- Die pausierte Position ändert sich in 1-Feld-Schritten.
- Eine volle Umdrehung der Jogscheibe entspricht einer Wiedergabedauer von 1,8 Sekunden (135 Feldern).

**[Korrigieren des Cue-Punktes]**

☞S. 55 „Ändern des Cue-Punktes“

**[Hochgeschwindigkeits-Suchlauf]**

☞S. 51 „Hochgeschwindigkeits-Suchlauf“

**[Hochgeschwindigkeits-Titelsprung]**

☞S. 52 „Hochgeschwindigkeits-Titelsprung“

**[Digital Jog Break-Funktion]**

☞S. 53 „Digital Jog Break-Funktion“

**[Scratch Jog-Effekt]**

☞S. 53 „Scratch Jog-Effekt“

## Avance rapide / Recul rapide

### ■ Boutons SEARCH (◀◀, ▶▶)

Appuyez sur un des boutons SEARCH (◀◀, ▶▶) pendant la lecture.

Appuyez et maintenez le bouton ▶▶ pour déclencher une avance rapide sur le disque, ou le bouton ◀◀ pour un recul rapide.

- Pendant la lecture de MP3, l'avance rapide et/ou le recul rapide sont pris en compte seulement pour les plages à l'intérieur d'un même dossier.

### ■ Recherche super rapide

Tournez la bague Jog en appuyant sur un des boutons SEARCH (◀◀, ▶▶).

- Maintenez enfoncé un des boutons SEARCH (◀◀, ▶▶) en tournant la bague Jog dans le sens voulu pour entrer en mode Avance super rapide ou Recul super rapide.
- Pendant la Recherche super rapide, le sens de la recherche est défini par le sens de rotation de la bague Jog. Le sens du bouton SEARCH (◀◀, ▶▶) enfoncé est ignoré.
- Lorsque la rotation de la bague Jog est arrêtée, l'appareil revient au mode Lecture.
- Lorsque le bouton SEARCH (◀◀, ▶▶) est relâché, la Recherche super rapide est désactivée.
- Lors de la lecture de MP3, l'avance rapide et/ou le recul rapide sont pris en compte seulement pour les plages à l'intérieur d'un même dossier.

## Repérage de plage

### ■ Boutons TRACK SEARCH (◀◀, ▶▶)

Appuyez sur un des boutons TRACK SEARCH (◀◀, ▶▶).

- À chaque pression sur le bouton, la plage est recherchée dans le sens correspondant à la flèche du bouton (pendant la lecture d'une plage, pour lancer la lecture au début de la plage précédente, appuyez 2 fois sur le bouton ◀◀). Pendant la lecture de MP3, la première plage trouvée dans le sens défini sera repérée et seules les plages à l'intérieur du même dossier sont recherchées.
- Quand la fonction Auto Cue (Repérage automatique) est activée, la plage sera placée en position Attente à son début après le repérage.
- Si le bouton TRACK SEARCH (◀◀, ▶▶) est maintenu enfoncé, le repérage s'accomplit de façon continue. Si le bouton est maintenu enfoncé pendant 2 secondes ou plus, la vitesse de repérage s'accélère.
- En appuyant 2 fois sur le bouton ◀◀ au début de la première plage (Plage No. 1), la dernière plage sera repérée. Pendant la lecture de MP3, si le bouton ◀◀ est actionné à la plage ayant le plus petit numéro, la dernière plage du même dossier sera repérée.
- En appuyant sur le bouton ▶▶ à la dernière plage, la première plage (Plage No. 1) sera repérée. Pendant la lecture de MP3, si le bouton ▶▶ est actionné à la dernière plage, celle ayant le plus petit numéro dans le même dossier sera repérée.

## Suchlauf vorwärts/rückwärts

### ■ Suchlauffasten (SEARCH ◀◀, ▶▶)

Halten Sie während der Wiedergabe eine der SEARCH-Tasten (◀◀, ▶▶) gedrückt.

Für Suchlauf in Vorwärtsrichtung halten Sie die ▶▶-Taste gedrückt, für Suchlauf in Rückwärtsrichtung die ◀◀-Taste.

- Beim Abspielen von MP3-Dateien kann der Suchlauf vorwärts/rückwärts nur mit Titeln im gleichen Ordner ausgeführt werden.

### ■ Hochgeschwindigkeits-Suchlauf

Drehen Sie die Jogscheibe, während Sie eine der SEARCH-Tasten (◀◀, ▶▶) gedrückt halten.

- Halten Sie eine der SEARCH-Tasten (◀◀, ▶▶) gedrückt, während Sie die Jogscheibe in der gewünschten Richtung drehen, um den Hochgeschwindigkeits-Suchlauf in Vorwärts- oder Rückwärtsrichtung auszuführen.
- Die Richtung des Hochgeschwindigkeits-Suchlaufs entspricht stets der Richtung der Jogscheiben-Drehung, wobei es keine Rolle spielt, welche der beiden SEARCH-Tasten (◀◀, ▶▶) gedrückt gehalten wird.
- Wenn die Jogscheibe zum Stillstand kommt, wird auf die normale Wiedergabe zurückgeschaltet.
- Nach Loslassen der jeweiligen SEARCH-Taste (◀◀, ▶▶) wird der Hochgeschwindigkeits-Suchlauf aufgehoben.
- Beim Abspielen von MP3-Dateien kann der Suchlauf vorwärts/rückwärts nur mit Titeln im gleichen Ordner ausgeführt werden.

## Aufsuchen eines bestimmten Titels

### ■ Verwendung der Titelsprungtasten (TRACK SEARCH ◀◀, ▶▶)

Drücken Sie eine der TRACK SEARCH-Tasten (◀◀, ▶▶).

- Bei jeder Betätigung der Taste wird der Anfang des nächsten Titels in der den Pfeilen der Taste entsprechenden Richtung angesprungen (um während der Wiedergabe eines Titels den Anfang des vorigen Titels anzuspringen, drücken Sie die ◀◀-Taste zweimal.) Beim Abspielen von MP3-Dateien wird der Anfang des ersten Titels angesprungen, der in der den Pfeilen der Taste entsprechenden Richtung lokalisiert wurde, wobei nur Titel im gleichen Ordner angesprungen werden können.
- Bei aktivierter Cue-Automatik schaltet das Gerät nach dem Titelsprung am genauen Anfang des Titels auf Cue-Bereitschaft.
- Wenn eine der TRACK SEARCH-Tasten (◀◀, ▶▶) gedrückt gehalten wird, werden die Titel in der jeweiligen Richtung kontinuierlich übersprungen. Die Geschwindigkeit des Überspringens erhöht sich, wenn die jeweilige Taste länger als 2 Sekunden gedrückt gehalten wird.
- Wenn die ◀◀-Taste am Anfang des ersten Titels (Titel Nr. 1) zweimal gedrückt wird, erfolgt ein Sprung an den Anfang des letzten Titels. Wenn die ◀◀-Taste beim Abspielen von MP3-Dateien gedrückt wird, erfolgt ein Sprung an den Titel mit der niedrigsten Nummer, den letzten Titel im gleichen Ordner.
- Wenn die ▶▶-Taste im letzten Titel gedrückt wird, erfolgt ein Sprung an den Anfang des ersten Titels (Titel Nr. 1). Wenn die ▶▶-Taste beim Abspielen von MP3-Dateien im letzten Titel gedrückt wird, erfolgt ein Sprung an den Titel mit der niedrigsten Nummer im gleichen Ordner.

## ■ Recherche super rapide de plage

Tournez la bague Jog, tout en appuyant sur un des boutons **TRACK SEARCH** (◀◀, ▶▶).

- Si vous tournez la bague Jog dans le sens de recherche souhaité tout en appuyant sur un de boutons **TRACK SEARCH** (◀◀, ▶▶), le numéro de plage correspondant à la rotation de la bague Jog sera recherché.
- Pendant la Recherche super rapide de plage, le sens de la recherche est défini par le sens de rotation de la bague Jog. Le sens indiqué par le bouton **TRACK SEARCH** (◀◀, ▶▶) actionné est ignoré.
- Quand le bouton **TRACK SEARCH** (◀◀, ▶▶) est relâché, la Recherche super rapide de plage se termine.

## Recherche par bague rotative

### 1. Tournez la bague rotative (SELECT PUSH ◀◀, ▶▶).

- La recherche se déplacera d'une plage par chaque calibrage de la bague rotative et selon le sens de la rotation. Quand la recherche arrive au répertoire racine, le nom de dossier [ROOT] sera affiché.
- Quand le mode de texte est sélectionné, le nom du dossier sera affiché après la recherche rotative, suivi par le numéro de la plage et le nom du fichier du début du dossier.
- Tournez la bague rotative pendant la lecture pour sélectionner les plages pendant que la plage est reproduite. Tournez la bague rotative avant l'insertion de disques ou le branchement d'une clé de mémoire USB pour préréglage le numéro de plage.

### 2. Appuyez sur la bague rotative (SELECT PUSH ◀◀, ▶▶).

- La lecture de la plage sélectionnée commencera. Si un dossier est sélectionné, la hiérarchie de ce dossier sera saisie. Appuyez sur le bouton **BACK** pour repasser à un niveau plus haut dans la hiérarchie du dossier.

## ■ Hochgeschwindigkeits-Titelsprung

Drehen Sie die Jogscheibe, während Sie eine der **TRACK SEARCH**-Tasten (◀◀, ▶▶) gedrückt halten.

- Wenn Sie die Jogscheibe in der gewünschten Sprungrichtung drehen, während Sie eine der beiden **TRACK SEARCH**-Tasten (◀◀, ▶▶) gedrückt halten, werden die Titel in der Richtung der Jogscheiben-Drehung mit hoher Geschwindigkeit übersprungen.
- Die Richtung des Hochgeschwindigkeits-Titelsprungs entspricht stets der Richtung der Jogscheiben-Drehung, wobei es keine Rolle spielt, welche der beiden **TRACK SEARCH**-Tasten (◀◀, ▶▶) gedrückt gehalten wird.
- Nach Loslassen der jeweiligen **TRACK SEARCH**-Taste (◀◀, ▶▶) wird der Hochgeschwindigkeits-Titelsprung aufgehoben.

## Drehregler-Suchlauf

### 1. Drehen Sie den Drehregler (SELECT PUSH ◀◀, ▶▶).

- Für jede Kalibrierungseinheit des Reglers wird entsprechend der Drehrichtung um einen Titel in Vorwärts- oder Rückwärtsrichtung weitergeschaltet. Wird das Stammverzeichnis während des Drehregler-Suchlaufs erreicht, so wird [ROOT] als Ordnername angezeigt.
- Bei Wahl des Textanzeigemodus wird der Ordnername nach dem Drehregler-Suchlauf angezeigt, gefolgt von der Nummer des ersten Titels des Ordners und dem Dateinamen.
- Drehen Sie den Drehregler während der Wiedergabe eines Titels, um einen anderen Titel zu wählen. Zur Vorwahl einer Titelnummer drehen Sie den Drehregler, bevor Sie eine Disc einlegen oder ein USB-Speichergerät einsetzen.

### 2. Drücken Sie auf den Drehregler

(SELECT PUSH ◀◀, ▶▶).

- Die Wiedergabe des gewählten Titels beginnt. Bei Wahl eines Ordners wird die betreffende Ordnerstufe aufgesucht. Drücken Sie die **BACK**-Taste, um auf die nächsthöhere Ordnerstufe zurückzukehren.

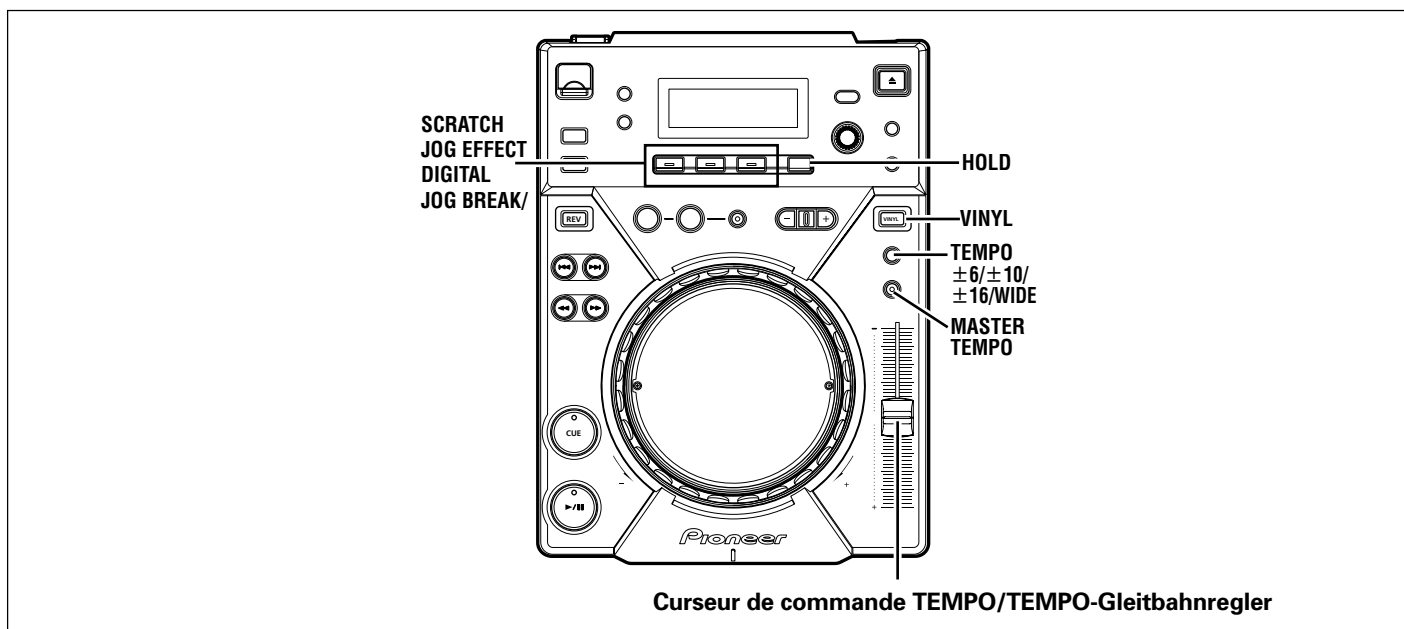

Curseur de commande TEMPO/TEMPO-Gleitbahnregler

### Changement de la vitesse de lecture

Glissez le curseur de commande TEMPO vers l'avant ou l'arrière.

Un déplacement du curseur vers vous (vers +) accélère le tempo, tandis qu'un déplacement vers l'arrière (vers -) le réduit. La position centrale à déclic fournit la vitesse normale.

- La taux de changement de la vitesse de lecture (tempo) apparaît sur l'affichage.
- La vitesse de lecture peut être modifiée sans changer la hauteur tonale (☞ "Application du tempo principal").

#### ■ Sélection de la plage de réglage de tempo

Appuyez sur le bouton TEMPO  $\pm 6/\pm 10/\pm 16/WIDE$ .

A chaque pression sur le bouton, la plage variable du curseur de commande TEMPO alterne entre  $\pm 6\%$ ,  $\pm 10\%$ ,  $\pm 16\%$  et WIDE. Le tempo peut être ajusté en unités de 0,02% lors d'un réglage sur  $\pm 6\%$ , en unités de 0,05% lors d'un réglage sur  $\pm 10\%$  ou sur  $\pm 16\%$ , et en unités de 0,5% lors d'un réglage sur WIDE.

La plage de tempo variable pour les MP3 est de  $\pm 6\%/\pm 10\%/\pm 16\%$ .

- La plage variable définie sera indiquée sur l'affichage.
- La plage de tempo sera mémorisée lors de la mise hors tension de l'appareil.

### Application du Tempo principal

Appuyez sur le bouton MASTER TEMPO pendant la lecture.

Le bouton MASTER TEMPO et le voyant correspondant [MT] s'allument sur l'affichage. La vitesse (tempo) peut alors être modifiée au moyen du curseur de commande TEMPO, mais la hauteur tonale (clé) ne change pas.

- Par suite du traitement numérique du son, la qualité sonore baisse.
- Le réglage sera mémorisé lors de la mise hors tension de l'appareil.

### Ändern der Wiedergabegeschwindigkeit

Verschieben Sie den TEMPO-Gleitbahnregler nach oben oder nach unten.

Durch Verschieben des Gleitbahnreglers nach unten (in Richtung „+“) wird die Wiedergabegeschwindigkeit erhöht; durch Verschieben nach oben (in Richtung „-“) wird sie verringert. Die mittlere Raststellung des Gleitbahnreglers entspricht der normalen Wiedergabegeschwindigkeit.

- Das aktuelle Ausmaß der Beeinflussung der Wiedergabegeschwindigkeit wird als Prozentzahl im Display angezeigt.
- Die Wiedergabegeschwindigkeit kann auch unter Beibehaltung der Original-Tonhöhe geändert werden (☞ „Master-Tempo-Funktion“).

#### ■ Wahl des Wiedergabegeschwindigkeits-Regelbereichs

Drücken Sie die TEMPO  $\pm 6/\pm 10/\pm 16/WIDE$ -Taste.

Bei jeder Betätigung der Taste wird der Reihe nach zwischen  $\pm 6\%$ ,  $\pm 10\%$ ,  $\pm 16\%$  und WIDE als Regelbereich des TEMPO-Gleitbahnreglers umgeschaltet. Bei Einstellung des Regelbereichs auf  $\pm 6\%$  kann die Wiedergabegeschwindigkeit in Schritten von 0,02 % geändert werden, bei Einstellung auf  $\pm 10\%$  oder  $\pm 16\%$  in Schritten von 0,05 %, und bei Einstellung auf WIDE in Schritten von 0,5 %.

Beim Abspielen von MP3-Dateien stehen nur die drei Regelbereiche  $\pm 6\%$ ,  $\pm 10\%$  und  $\pm 16\%$  zur Verfügung.

- Der aktuelle Regelbereich wird im Display angezeigt.
- Beim Ausschalten des Gerätes wird der zuletzt gewählte Regelbereich gespeichert.

### Master-Tempo-Funktion

Drücken Sie die MASTER TEMPO-Taste während der Wiedergabe.

Daraufhin leuchten die Anzeige der MASTER TEMPO-Taste und die Anzeige [MT] im Display auf, und die Wiedergabegeschwindigkeit (das Tempo) kann durch Betätigen des TEMPO-Gleitbahnreglers ohne gleichzeitige Veränderung der Tonhöhe geändert werden.

- Aufgrund der digitalen Verarbeitung der Tondaten verringert sich die Klangqualität.
- Beim Ausschalten des Gerätes wird die zuletzt aktivierte Einstellung der Master-Tempo-Funktion gespeichert.

## Effet Scratch Jog

Appuyez sur un des boutons SCRATCH JOG EFFECT (BUBBLE, TRANS, WAH) pendant la lecture, l'appareil étant en mode VINYL.

- L'effet est produit seulement pendant le scratching.

### BUBBLE

Produit un effet de son pétillant, simulant la technique de scratch à bulles.

### TRANS

Produit un effet semblable au son atténué par le fondu croisé de la table de mixage.

### WAH

Produit un effet semblable à la pédale wah-wah, utilisée pour les guitares.

## Digital Jog Break (Coupure par Jog numérique)

Appuyez sur un des boutons DIGITAL JOG BREAK (JET, ROLL, WAH) pendant la lecture, l'appareil étant en mode CDJ.

- L'effet choisi apparaît sur l'affichage et l'effet changera en fonction du degré de rotation de la bague Jog.

### JET

Cet effet change la durée du retard, en réponse à la rotation de la bague Jog; il ajoute un léger retard au son original, ce qui provoque une interférence entre les sons et crée un effet "swoosh".

- La durée du retard correspond à la rotation de la bague Jog; elle change entre 0 ms (la bague Jog étant totalement à l'arrêt) et 3 ms au maximum.
- Quand vous retirez la main de la bague Jog, le son revient progressivement au son original.
- Le réglage est annulé lorsque le disque est éjecté.

### ROLL

Le son de la lecture sera affecté par la hauteur tonale et la durée de lecture variées en réponse à la rotation de la bague Jog.

- Quand la bague Jog est touchée, le son est reproduit en boucle, puis est roulé.
- Quand vous retirez la main de la bague Jog, le son revient progressivement au son original.
- Le réglage est annulé lorsque le disque est éjecté.
- ROLL ne peut pas être exécuté pendant la lecture inverse.

### WAH

Cet effet ajoute un filtre dont la fréquence de coupure change en réponse à la rotation de la bague Jog.

- Le filtre se change en un filtre passe-haut quand la bague Jog est tournée dans le sens horaire; il change en un filtre passe-bas quand la bague Jog est tournée dans le sens antihoraire.
- Quand vous retirez la main de la bague Jog, le son revient progressivement au son original.
- Le réglage est annulé lorsque le disque est éjecté.

## [Fonction HOLD] (maintien)

Cette fonction permet de maintenir l'effet, créé par la rotation de la bague Jog, même après que cette rotation est arrêtée.

Appuyez sur le bouton HOLD pendant l'emploi de la fonction Digital Jog Break ou Scratch Jog Effect.

- Si vous retirez la main de la bague Jog, l'effet à ce point sera maintenu.
- Si la fonction HOLD est activée, même si un autre effet est sélectionné, le réglage effectué avant cette nouvelle sélection d'effet sera maintenu en mémoire tant que la fonction HOLD n'est pas désactivée.

## Scratch Jog-Effekt

Drücken Sie eine der SCRATCH JOG EFFECT-Tasten (BUBBLE, TRANS, WAH) während der Wiedergabe im VINYL-Modus.

- Der Effekt wird nur während des Scratch-Wiedergabevorgangs erzeugt.

### BUBBLE

Ein blasenartiger Klangeffekt wird erzeugt, der die Bubble Scratch-Technik simuliert.

### TRANS

Ein Effekt wird erzeugt, der einer Dämpfung des Tons über den Kreuz-Faderhebel des Mischpults entspricht.

### WAH

Ein Effekt wird erzeugt, der dem mit dem Wah-Wah-Pedal einer E-Gitarre erzielten Klangeffekt entspricht.

## Digital Jog Break-Funktion

Drücken Sie eine der DIGITAL JOG BREAK-Tasten (JET, ROLL, WAH) während der Wiedergabe im CDJ-Modus.

- Die Anzeige des gewählten Effekts erscheint im Display, und der Effekt wird entsprechend dem Drehwinkel verändert.

### JET

Dieser Effekt ändert die Verzögerungszeit entsprechend der Jogscheiben-Drehung und fügt dem Originalton einen kurzen Verzögerungsklang hinzu, so dass durch die gegenseitige Beeinträchtigung der beiden Klänge ein Rauschen wie das eines vorbeifliegenden Düsenflugzeugs erzeugt wird.

- Die Verzögerungszeit entspricht der Jogscheiben-Drehung und ändert sich innerhalb des Bereichs von 0 ms (bei stillstehender Jogscheibe) bis 3 ms.
- Wenn Sie die Jogscheibe loslassen, wird der Originalklang allmählich wiederhergestellt.
- Beim Auswerfen der Disc wird diese Einstellung aufgehoben.

### ROLL

Bei diesem Effekt ändern sich die Tonhöhe und Wiedergabezeit entsprechend der Jogscheiben-Drehung.

- Der Ton während der Berührung der Jogscheibe wird als Schleife wiedergegeben und dann mit Roll-Effekt versehen.
- Wenn Sie die Jogscheibe loslassen, wird die Originaltonhöhe allmählich wiederhergestellt.
- Beim Auswerfen der Disc wird diese Einstellung aufgehoben.
- Bei Wiedergabe in Rückwärtsrichtung steht der Roll-Effekt nicht zur Verfügung.

### WAH

Dieser Effekt fügt ein Filter mit einer Grenzfrequenz hinzu, die sich entsprechend der Jogscheiben-Drehung ändert.

- Bei Drehung der Jogscheibe im Uhrzeigersinn wird auf ein Hochpassfilter umgeschaltet, bei Drehung der Jogscheibe im Gegenuhrzeigersinn auf ein Tiefpassfilter.
- Wenn Sie die Jogscheibe loslassen, wird der Originalklang allmählich wiederhergestellt.
- Beim Auswerfen der Disc wird diese Einstellung aufgehoben.

## [Effekt-Haltefunktion]

Diese Funktion dient dazu, den durch Drehen der Jogscheibe erzeugten Effekt zu erhalten, nachdem die Jogscheibe zum Stillstand gekommen ist.

Halten Sie die HOLD-Taste bei Verwendung der Digital Jog Break-Funktion oder Scratch Jog-Effektfunktion.

- Wenn Sie die Jogscheibe loslassen, bleibt der momentan erzeugte Effekt erhalten.
- Wenn die Haltefunktion aktiviert ist, bleibt selbst nach Wahl eines anderen Effekts die vorige Einstellung gespeichert, solange die Haltefunktion nicht deaktiviert wird.

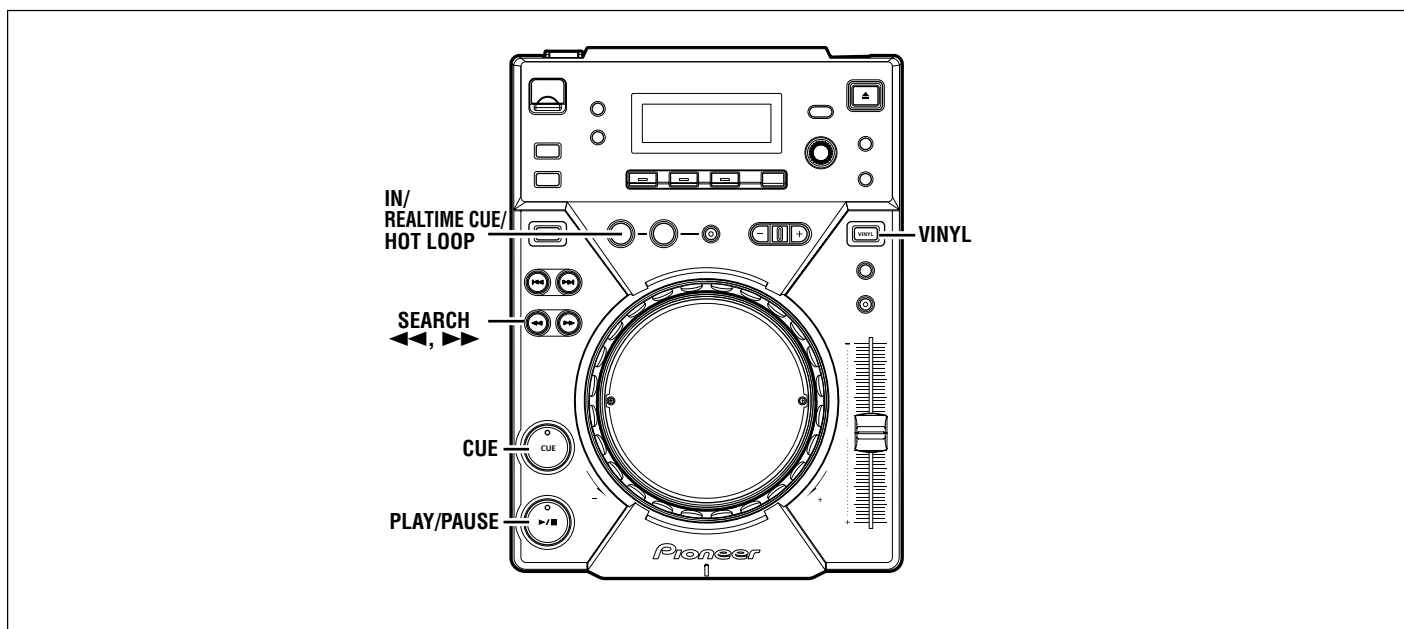

## Réglage d'un point de repérage

Une fois qu'un point de repérage a été mémorisé, il peut servir à la lecture pour placer le lecteur en mode Attente de repère. Il est alors prêt à commencer la lecture à partir de cette position repérée par simple pression sur le bouton **CUE**.

### ■ Réglage du repérage pendant le mode CDJ

1. Pendant la lecture, appuyez sur le bouton **PLAY/PAUSE** (▶/||) pour interrompre la lecture au point précis que vous souhaitez poser comme point de repérage.

2. Recherchez la position exacte du point de repérage.

- **Utilisation des numéros de cadre pour spécifier les points de repérage.**

Vous pouvez définir des points de repérage en unités de cadre (75 cadres correspondent à 1 seconde).

Servez-vous de la bague Jog ou du bouton **SEARCH** avant ou arrière (◀◀, ▶▶) pour passer au cadre voulu. Chaque rotation de la bague Jog correspond à 135 cadres dans le sens spécifié. En appuyant sur le bouton **SEARCH** (◀◀, ▶▶), les cadres avancent d'une unité dans le sens spécifié. Pendant la lecture de MP3, seuls les fichiers à l'intérieur d'un même dossier peuvent être recherchés.

- **Écoute du son pour déterminer le Point de repérage.**

Tournez lentement la bague Jog et ramenez-la juste avant le point où vous voulez commencer la lecture. (Le point de repérage ainsi posé sera le point directement après le son audible pendant une pause de repérage.)

3. Appuyez sur le bouton **CUE** quand le numéro de cadre ou le son a atteint le point de repérage souhaité.

- Le son est mis en sourdine et l'affichage horaire reste allumé quand le point de repérage a bien été mémorisé.
- Chaque fois qu'un nouveau point de repérage est mémorisé, le précédent est effacé.

### [Modification d'un point de repérage]

1. Appuyez sur le bouton **CUE** pendant la lecture.

- Ceci vous fait revenir au point de repérage posé.

2. Appuyez sur le bouton **SEARCH** (◀◀, ▶▶) et passez au mode Pause audible.

3. Effectuez les étapes 2 et 3 sous "Réglage d'un point de repérage", présentées ci-avant.

## Cue-Punkt-Einstellungen

Nachdem ein Cue-Punkt im Speicher registriert worden ist, kann dieser während der Wiedergabe durch Drücken der **CUE**-Taste direkt angesprochen werden, wonach das Gerät auf Cue-Bereitschaft (Bereitschaft zum Starten der Wiedergabe ab dem Cue-Punkt) schaltet.

### ■ Festlegen des Cue-Punktes im CDJ-Modus

1. Drücken Sie während der Wiedergabe die **PLAY/PAUSE**-Taste (▶/||), um die Wiedergabe an der Stelle zu pausieren, die als Cue-Punkt festgelegt werden soll.

2. Suchen Sie die genaue Position des gewünschten Cue-Punktes auf.

- **Festlegen des Cue-Punktes anhand der Feldnummer.**

Der Cue-Punkt kann in 1-Feld-Schritten (75 Felder = 1 Sekunde) festgelegt werden.

Drehen Sie die Jogscheibe, oder betätigen Sie die **SEARCH**-Tasten (◀◀, ▶▶), um das gewünschte Feld aufzusuchen. Eine volle Umdrehung der Jogscheibe entspricht jeweils einer Weiterschaltung um 135 Felder in der entsprechenden Richtung; bei jeder Betätigung einer der **SEARCH**-Tasten (◀◀, ▶▶) wird um 1 Feld in der entsprechenden Richtung weitergeschaltet. Beim Abspielen von MP3-Dateien kann der Suchlauf nur in Dateien im gleichen Ordner ausgeführt werden.

- **Abhören des Tons am aktuellen Feld zur Festlegung des Cue-Punktes.**

Drehen Sie die Jogscheibe langsam, um die Position unmittelbar vor der gewünschten Wiedergabe-Startposition aufzusuchen (in einem solchen Fall handelt es sich beim Cue-Punkt um die Position unmittelbar nach Einsetzen des Tons im Pausenzustand mit Tonausgabe).

3. Drücken Sie die **CUE**-Taste, sobald die Feldnummer des gewünschten Cue-Punktes angezeigt bzw. der Ton der gewünschten Position gehört wird.

- Daraufhin wird der Ton stummgeschaltet, und nach Registrierung des Cue-Punktes im Speicher wechselt die Zeitdatenanzeige auf konstantes Leuchten.

- Beim Einspeichern eines neuen Cue-Punktes wird der vorher im Speicher registrierte Cue-Punkt automatisch gelöscht.

### [Ändern des Cue-Punktes]

1. Drücken Sie die **CUE**-Taste während der Wiedergabe.

- Dadurch wird unmittelbar an den Cue-Punkt zurückgekehrt.

2. Betätigen Sie die **SEARCH**-Tasten (◀◀, ▶▶), und aktivieren Sie den Pausenzustand mit Tonausgabe.

3. Führen Sie Schritt 2 und 3 im obigen Abschnitt „Cue-Punkt-Einstellungen“ aus.

## ■ Réglage du repérage pendant le mode VINYL

### ■ REALTIME CUE

Pendant la lecture, appuyez sur le bouton IN/REAL TIME CUE/HOT LOOP au point de repérage souhaité.

- Ce point sera posé comme nouveau point de repérage.

### ■ Retour au point de repérage (Back Cue)

#### 1. Appuyez sur le bouton CUE pendant la lecture.

- Ceci vous fait revenir au point de repérage posé.
- Pendant la lecture de fichiers MP3, le retour au point de repérage est possible seulement à l'intérieur d'un même dossier. Tant qu'un nouveau point de repérage ne sera inscrit sur le précédent, celui-ci sera sauvegardé après la recherche de ce dossier.

#### 2. Appuyez sur le bouton PLAY/PAUSE (▶/||).

- La lecture commencera à l'instant à partir du point de repérage défini.

### ■ Échantillonneur de points de repérage (confirmation des points)

Après avoir spécifié un point de repérage, appuyez sur le bouton CUE en mode Attente de repérage.

- Le son au point de repérage spécifié continuera aussi longtemps que le bouton CUE est actionné.
- À la lecture de MP3, les sons peuvent être entendus seulement pour les points de repérage à l'intérieur d'un même dossier.

## Mixage de plages différentes

Exemple: Mixage de la plage B avec la plage A, actuellement en cours de lecture, via les haut-parleurs.

- Raccordez le lecteur CD1 sur les prises CH-1 de la table de mixage DJ et le lecteur CD2 sur CH-2.
- Élevez les réglages TRIM, CHANNEL, FADER et MASTER VOLUME de façon appropriée pour que le son du lecteur CD1 soit obtenu.

#### 1. Réglez le curseur CROSS FADER de la table de mixage DJ à sa position de gauche (CH-1).

- La plage A est audible par les haut-parleurs.

#### 2. Placez un CD dans le lecteur CD2.

#### 3. Appuyez sur les boutons TRACK SEARCH (◀◀, ▶▶) du lecteur CD2 pour localiser la plage B.

#### 4. Agissez sur le bouton MONITOR SELECTOR de la table de mixage DJ pour surveiller CH-2.

#### 5. Tournez la bague MONITOR LEVEL de la table de mixage DJ, de sorte que la plage B soit audible par le casque d'écoute.

- Seule la plage A est audible par les haut-parleurs principaux.

#### 6. Définissez le point de repérage pour la plage B par le casque d'écoute.

- ① Le lecteur CD2 étant en mode Lecture, appuyez sur le bouton PLAY/PAUSE (▶/||) près du point de repérage souhaité.
  - Le lecteur se placera en mode de pause.
- ② Agissez sur la bague Jog du CD2 et recherchez le point de repérage (la première mesure) de la plage.
- ③ Lorsque le point de repérage est localisé, appuyez sur le bouton CUE du lecteur CD2.
  - Le son du lecteur est mis en sourdine et le repérage est ainsi terminé.

#### 7. En synchronisation, appuyez sur le bouton PLAY/PAUSE (▶/||) du lecteur CD2, alors que le son de la plage A est reproduit par les haut-parleurs.

- Seule la plage A est audible par les haut-parleurs principaux.
- La plage B est audible par le casque d'écoute.

## ■ Festlegen des Cue-Punktes im VINYL-Modus

### ■ Echtzeit-Festlegung des Cue-Punktes

Drücken Sie während der Wiedergabe die IN/REALTIME CUE/HOT LOOP-Taste genau an der Position, die als Cue-Punkt festgelegt werden soll.

- Daraufhin wird diese Position als neuer Cue-Punkt im Speicher registriert.

### ■ Cue-Rücklauf (Rückkehr an den Cue-Punkt)

#### 1. Drücken Sie die CUE-Taste während der Wiedergabe.

- Dadurch wird unmittelbar an den Cue-Punkt zurückgekehrt.
- Beim Abspielen von MP3-Dateien kann der Cue-Rücklauf nur innerhalb des aktuellen Ordners ausgeführt werden. Sofern ein neuer Cue-Punkt nicht überschrieben wird, erfolgt nach Ausführung eines Ordnersprungs außerdem eine Speicherung des Cue-Punktes.

#### 2. Drücken Sie die PLAY/PAUSE-Taste (▶/||).

- Daraufhin startet die Wiedergabe unmittelbar am festgelegten Cue-Punkt.

■ Cue-Punkt-Abtastung (Kontrollieren des Cue-Punktes)  
Nachdem ein Cue-Punkt festgelegt worden ist, drücken Sie die CUE-Taste im Cue-Bereitschaftsmodus.

- Der Ton am festgelegten Cue-Punkt wird so lange ausgegeben, wie Sie die CUE-Taste gedrückt halten.
- Beim Abspielen von MP3-Dateien kann der Ton nur von Cue-Punkten im gleichen Ordner ausgegeben werden.

## Kombinieren der Titel von zwei CD-Spielern

Beispiel: Zumischen des Tons von Titel B zu dem momentan über die Hauptlautsprecher wiedergegebenen Titel A.

- Schließen Sie CD-Spieler 1 an die Buchsen CH-1 des DJ-Mischpults, und CD-Spieler 2 an die Buchsen CH-2 an.
- Erhöhen Sie die TRIM-, CHANNEL FADER- und MASTER VOLUME-Einstellungen am DJ-Mischpult, bis der Wiedergabeton von CD-Spieler 1 zu hören ist.

#### 1. Bringen Sie den Kreuz-Faderhebel des DJ-Mischpults in seine linke Anschlagstellung (CH-1).

- Titel A wird momentan über die Hauptlautsprecher wiedergegeben.

#### 2. Legen Sie eine Disc in CD-Spieler 2 ein.

#### 3. Betätigen Sie die TRACK SEARCH-Tasten (◀◀, ▶▶) an CD-Spieler 2, um Titel B aufzusuchen.

#### 4. Betätigen Sie die MONITOR SELECTOR-Taste am DJ-Mischpult, um den Ton von CH-2 zu kontrollieren.

#### 5. Drehen Sie den MONITOR LEVEL-Regler am DJ-Mischpult, so dass der Ton von Titel B über den Kopfhörer wiedergegeben wird.

- Über die Hauptlautsprecher wird nur der Ton von Titel A wiedergegeben.

#### 6. Legen Sie den Cue-Punkt für Titel B durch Abhören über den Kopfhörer wie folgt fest.

- ① Während CD-Spieler 2 auf Wiedergabe geschaltet ist, drücken Sie die PLAY/PAUSE-Taste (▶/||) in der Nähe der Position, die als Cue-Punkt festgelegt werden soll.
  - Der Player schaltet in die Pause-Betriebsart.
- ② Drehen Sie die Jogscheibe an CD-Spieler 2, um den gewünschten Cue-Punkt (1. Schlag) aufzusuchen.
- ③ Drücken Sie an dieser Stelle die CUE-Taste an CD-Spieler 2.
  - Daraufhin wird der Ton von CD-Spieler 2 stummgeschaltet, womit die Festlegung des Cue-Punktes beendet ist.

#### 7. Drücken Sie im Takt mit dem über die Hauptlautsprecher wiedergegebenen Ton von Titel A die PLAY/PAUSE-Taste (▶/||) an CD-Spieler 2.

- Über die Hauptlautsprecher wird weiterhin nur der Ton von Titel A wiedergegeben.
- Der Ton von Titel B wird über den Kopfhörer wiedergegeben.



**8. Glissez le curseur de commande TEMPO de sorte que le tempo (BPM = Mesures par minute) des plages A et B corresponde.**

Déplacez le curseur **TEMPO** du lecteur CD2 de sorte que le BPM de la plage B corresponde à celui de la plage A.

- Quand les deux taux BPM correspondent, la synchronisation BPM est atteinte.

**9. Appuyez sur le bouton CUE du lecteur CD2.**

- Le lecteur CD2 se place en mode Pause au point de repérage.

**10. Appuyez sur le bouton PLAY/PAUSE (▶/II) du lecteur CD2 en accord avec la plage A du lecteur CD1 (le son est audible par le haut-parleur).**

- La lecture de la plage B commence.

**11. En vérifiant le son par le casque, déplacez progressivement le curseur CROSS FADER de la table de mixage DJ de la gauche vers la droite.**

- Le son de la plage A provenant des haut-parleurs sera progressivement mixé à celui de la plage B.
- Lorsque le curseur CROSS FADER de la table de mixage DJ est complètement déplacé au côté droit, le son audible par les haut-parleurs aura changé de la plage A à la plage B et le mixage est ainsi terminé.

■ **Lecture à mixage prolongé**

Si les cadences (BPM) correspondent, le son mixé de la plage A et de la plage B paraîtra assez naturel, même si le curseur CROSS FADER est amené à la position moyenne.

■ **Lecture à départ en fondu**

En utilisant la fonction Départ en Fondu Croisé d'une table de mixage DJ de Pioneer, l'étape 10 ci-dessus peut être ignorée pour simplifier le mixage.

En outre, quand le curseur CROSS FADER est ramené à sa position originale, l'état revient à celui de l'étape 9 et la même lecture peut donc être répétée.

**8. Verstellen Sie den TEMPO-Gleitbahnregler, um den BPM-Wert (BPM = Schläge pro Minute) von Titel B dem BPM-Wert von Titel A anzugleichen.**

Justieren Sie den **TEMPO**-Gleitbahnregler an CD-Spieler 2, bis der BPM-Wert von Titel B mit dem von Titel A übereinstimmt.

- Wenn die beiden BPM-Werte übereinstimmen, ist die Synchronisierung der beiden Titel abgeschlossen.

**9. Drücken Sie die CUE-Taste an CD-Spieler 2.**

- Daraufhin schaltet CD-Spieler 2 am Cue-Punkt in den Pausenzustand.

**10. Drücken Sie die PLAY/PAUSE-Taste (▶/II) an CD-Spieler 2 im Takt mit dem von CD-Spieler 1 wiedergegebenen Titel A (dem über die Hauptlautsprecher wiedergegebenen Ton).**

- Die Wiedergabe von Titel B beginnt.

**11. Während Sie den Ton über den Kopfhörer kontrollieren, führen Sie den Kreuz-Faderhebel des DJ-Mischpults allmählich von links nach rechts.**

- Dabei wird der Ton von Titel B dem bisher allein über die Hauptlautsprecher wiedergegebenen Ton von Titel A allmählich zugemischt.
- Wird der Kreuz-Faderhebel des DJ-Mischpults in seine rechte Anschlagstellung gebracht, so wird nur noch der Ton von Titel B über die Hauptlautsprecher wiedergegeben, womit die Kreuz-Überblendung der beiden Titel abgeschlossen ist.

■ **Gemischte Wiedergabe beider Titel**

Sofern die BPM-Werte von Titel A und B übereinstimmen, können beide Titel problemlos gemischt wiedergegeben werden, indem der Kreuz-Faderhebel in seiner Mittenstellung belassen wird.

■ **Wiedergabestart über Kreuz-Faderhebel**

Bei Verwendung der Funktion für Wiedergabestart über den Kreuz-Faderhebel eines Pioneer DJ-Mischpults kann Schritt 10 des obigen Verfahrens ausgelassen werden, wodurch sich der Mischvorgang noch weiter vereinfachen lässt.

Da außerdem nach Rückführung des Kreuz-Faderhebels in seine Ausgangsstellung der Zustand von Schritt 9 wiederhergestellt wird, kann der gleiche Wiedergabevorgang beliebig oft ausgeführt werden.

## DÉMARCHES ÉVOLUÉES

## WEITERFÜHRENDE FUNKTIONEN

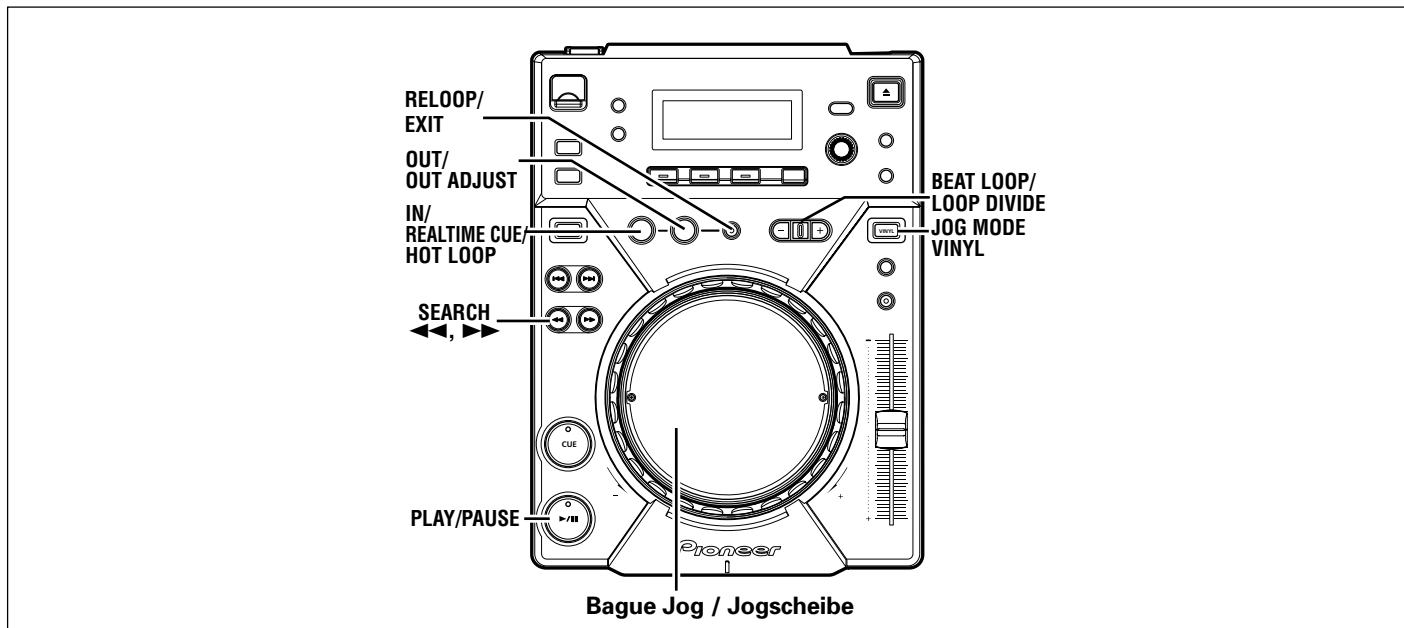

## Lecture à boucle

## ■ Création d'une boucle

1. Appuyez sur le bouton **PLAY/PAUSE** (▶/II) pour lancer la lecture.
2. Pendant la lecture, appuyez sur le bouton **IN/REAL TIME CUE/HOT LOOP** au point initial de la boucle.
  - Notez que cette démarche n'est pas nécessaire si un point de repérage préenregistré sera utilisé comme début de la boucle.
3. Pendant la lecture, appuyez sur le bouton **OUT/OUT ADJUST** au point final de la boucle.
  - La lecture à boucle s'accomplira entre le point initial et le point final de la boucle.
  - En faisant appel à la recherche par cadre, le point final de boucle peut être défini en unités de cadre.
  - Pendant la lecture de MP3, la lecture à boucle est possible uniquement à l'intérieur d'une seule et même plage, ayant un point de repérage.

## ■ Pour lancer la lecture à boucle par un point final de boucle posé automatiquement (Auto BEAT LOOP)

Appuyez sur le bouton **BEAT LOOP/LOOP DIVIDE** pendant la lecture ou en mode Pause.

- Le point auquel le bouton a été actionné sera posé comme point initial de boucle et un point final de boucle sera automatiquement posé selon le BPM de la plage. Ensuite, la lecture à boucle commence.
- Si la valeur BPM numérique n'est pas affichée, la lecture en boucle commencera en se basant sur BPM=130.

## ■ Pour diviser des boucles (LOOP DIVIDE)

Appuyez sur les boutons **BEAT LOOP/LOOP DIVIDE** pendant une lecture à boucle.

- Une pression sur le bouton - divisera la boucle de lecture, tandis qu'une pression sur le bouton + fera revenir la boucle de lecture à sa longueur originale.

## Schleifenwiedergabe

## ■ Festlegen einer Schleife

1. Drücken Sie die **PLAY/PAUSE-Taste** (▶/II), um die Wiedergabe zu starten.
2. Drücken Sie während der Wiedergabe die **IN/REALTIME CUE/HOT LOOP-Taste** an der Stelle, die als **Schleifen-Anfangspunkt festgelegt** werden soll.
  - Bitte beachten Sie, dass dieser Schritt ausgelassen werden kann, wenn der registrierte Cue-Punkt als Schleifen-Anfangspunkt verwendet werden soll.
3. Drücken Sie während der Wiedergabe die **OUT/OUT ADJUST-Taste** an der Stelle, die als **Schleifen-Endpunkt festgelegt** werden soll.
  - Die Wiedergabe der Schleife zwischen dem festgelegten Schleifen-Anfangspunkt und dem festgelegten Schleifen-Endpunkt beginnt.
  - Bei Verwendung des Feldsuchlaufs kann der Schleifen-Endpunkt in 1-Feld-Schritten festgelegt werden.
  - Beim Abspielen von MP3-Dateien kann die Schleifenwiedergabe nur innerhalb des gleichen Titels ausgeführt werden, für den ein Cue-Punkt festgelegt wurde.

## ■ Starten der Schleifenwiedergabe mit einem automatisch festgelegten Schleifen-Endpunkt (Auto BEAT LOOP-Funktion)

Drücken Sie während der Wiedergabe oder im Pausenzustand die **BEAT LOOP/LOOP DIVIDE-Taste**.

- Daraufhin wird die Stelle, an der die Taste gedrückt wurde, als Schleifen-Anfangspunkt festgelegt, der Schleifen-Endpunkt wird automatisch auf der Grundlage des BPM-Wertes des Titels festgelegt, und die Schleifenwiedergabe beginnt.
- Wenn der numerische BPM-Wert momentan nicht angezeigt wird, startet die Schleifenwiedergabe mit einem BPM-Wert von 130.

## ■ Unterteilen einer Schleife (LOOP DIVIDE-Funktion)

Drücken Sie die **BEAT LOOP/LOOP DIVIDE-Tasten** während der Schleifenwiedergabe.

- Durch Drücken der [-]-Taste wird die Schleife unterteilt, durch anschließendes Drücken der [+]Taste wird die ursprüngliche Länge der Schleife wiederhergestellt.

### ■ Retour au point initial de boucle pendant la lecture à boucle pour recommencer celle-ci (HOT LOOP)

Appuyez sur le bouton IN/REAL TIME CUE/HOT LOOP pendant la lecture à boucle.

- L'appareil revient au point initial de boucle et la lecture à boucle recommence.

### ■ Pour quitter la lecture à boucle

Appuyez sur le bouton RELOOP/EXIT pendant la lecture à boucle.

- La plage continuera normalement la lecture à partir du point final de boucle, sans revenir au point initial de boucle.

### ■ Changement du point final de boucle

1. Appuyez sur le bouton OUT/OUT ADJUST pendant la lecture à boucle.

- Le temps du point final est indiqué sur l'affichage, le bouton OUT/OUT ADJUST commence à clignoter rapidement et le voyant du bouton IN/REALTIME CUE/HOT LOOP s'éteint.

2. Appuyez sur un des boutons SEARCH (◀◀, ▶▶) ou tournez la bague Jog.

- Le point final de boucle est déplacé vers l'avant ou l'arrière par unités de 1 cadre.
- Le point final d'une boucle ne peut pas être déplacé devant le point initial de celle-ci.
- Pendant la lecture de MP3, le réglage de boucle est possible uniquement à l'intérieur d'une seule et même plage, où est posé un point de repérage.
- Si vous appuyez sur le bouton OUT/OUT ADJUST ou si vous attendez 30 secondes ou plus, le lecteur quittera le mode de réglage du point final et il reprendra la lecture en boucle.

### ■ Retour à la lecture à boucle (RELOOP)

Après que la lecture à boucle a été arrêtée, appuyez sur le bouton RELOOP/EXIT pendant la lecture.

- L'appareil revient au point initial de boucle préalablement posé et il recommence la lecture à boucle. Si la boucle a été divisée par la fonction 'Loop Divide', la boucle reviendra à sa longueur originale.
- Pendant la lecture de MP3, un "re-bouclage" est possible uniquement à l'intérieur d'un même dossier.

## Lecture à départ en fondu

Le câble de commande fourni sert à raccorder le connecteur CONTROL du CDJ-400 au connecteur CONTROL correspondant sur une table de mixage DJ de Pioneer. Il est alors possible de quitter le mode d'attente à repérage et de lancer immédiatement la lecture en relevant le potentiomètre de canal sur la table de mixage DJ. La commande de fondu croisé permet également d'effectuer des départs en fondu sur le lecteur. Vous pouvez également ramener le potentiomètre à sa position originale pour faire revenir le lecteur au point de repérage (pour effectuer un repérage arrière). (Pour des explications sur le branchement des appareils, reportez-vous à la page 36.)

### ■ Rückkehr an den Schleifen-Anfangspunkt während der Schleifenwiedergabe, um den Schleifenwiedergabe neu zu starten (HOT LOOP-Funktion)

Drücken Sie während der Schleifenwiedergabe die IN/REALTIME CUE/HOT LOOP-Taste.

- Daraufhin wird unmittelbar an den Schleifen-Anfangspunkt zurückgekehrt, und die Schleifenwiedergabe wird neu gestartet.

### ■ Beenden der Schleifenwiedergabe

Drücken Sie während der Schleifenwiedergabe die RELOOP/EXIT-Taste.

- Daraufhin wird die Wiedergabe des Titels nach Erreichen des Schleifen-Endpunkts auf normale Weise fortgesetzt, ohne dass an den Schleifen-Anfangspunkt zurückgekehrt wird.

### ■ Korrigieren des Schleifen-Endpunkts

1. Drücken Sie während der Schleifenwiedergabe die OUT/OUT ADJUST-Taste.

- Daraufhin werden die Zeitdaten des Schleifen-Endpunkts im Display angezeigt, die Anzeige der OUT/OUT ADJUST-Taste beginnt in schnellem Tempo zu blinken, und die Anzeige der IN/REALTIME CUE/HOT LOOP-Taste erlischt.

2. Betätigen Sie die SEARCH-Tasten (◀◀, ▶▶), oder drehen Sie die Jogscheibe.

- Der Schleifen-Endpunkt kann in 1-Feld-Schritten vorwärts oder rückwärts verschoben werden.
- Der Schleifen-Endpunkt kann nicht an eine Stelle verschoben werden, die vor dem Schleifen-Anfangspunkt liegt.
- Beim Abspielen von MP3-Dateien kann der Schleifen-Endpunkt nur innerhalb des gleichen Titels korrigiert werden, für den ein Cue-Punkt festgelegt wurde.
- Um den Schleifen-Endpunkt-Korrekturmodus zu verlassen und die Schleifenwiedergabe fortzusetzen, drücken Sie entweder die OUT/OUT ADJUST-Taste, oder Sie warten einfach 30 Sekunden lang.

### ■ Wiederaufnahmen der Schleifenwiedergabe (RELOOP-Funktion)

Nach einem Stoppen der Schleifenwiedergabe drücken Sie während der normalen Wiedergabe die RELOOP/EXIT-Taste.

- Daraufhin wird unmittelbar an den vorher festgelegten Schleifen-Anfangspunkt zurückgekehrt, und die Schleifenwiedergabe startet erneut an dieser Stelle. Die Schleifenlänge entspricht auch dann der ursprünglich festgelegten Schleife, wenn danach Gebrauch von der LOOP DIVIDE-Funktion gemacht wurde.
- Beim Abspielen von MP3-Dateien kann die RELOOP-Funktion nur innerhalb des gleichen Ordners verwendet werden.

## Wiedergabestart über Kanal-Faderhebel

Das Steuerkabel im Lieferumfang dieses Gerätes kann zur Verbindung der CONTROL-Buchse am CDJ-400 mit der entsprechenden CONTROL-Buchse an einem Pioneer DJ-Mischpult verwendet werden. Nach Herstellen dieses Anschlusses kann der Cue-Bereitschaftszustand aufgehoben und die Wiedergabe unmittelbar gestartet werden, indem der Kanal-Faderhebel am DJ-Mischpult hochgefahren wird. Nach Herstellen dieses Anschlusses kann der Cue-Bereitschaftszustand aufgehoben und die Wiedergabe unmittelbar gestartet werden, indem der Kanal-Faderhebel am DJ-Mischpult hochgefahren wird. Zusätzlich kann der Kreuz-Faderhebel des DJ-Mischpults zum Einblenden des Wiedergabetons des CD-Spielers betätigt werden, und durch Rückführung des Faderhebels in seine Ausgangsstellung lässt sich ein Cue-Rücklauf (Rückkehr zum Cue-Punkt) am CD-Spieler ausführen. (Einzelheiten zum Anschließen des Gerätes an ein DJ-Mischpult finden Sie auf S. 36.)

## Lecture Scratch

Quand le mode Jog est réglé sur [VINYL], presser sur la surface supérieure de la bague Jog et la tourner aura pour effet que la lecture s'accomplit en proportion de la vitesse et du sens de rotation de la bague Jog.

1. Appuyez sur le bouton JOG MODE VINYL de sorte que le voyant du bouton s'allume.
2. Pendant la lecture, appuyez sur la surface supérieure de la bague Jog.
  - La lecture s'arrête et devient la lecture correspondante à la rotation de la bague Jog (comme expliqué à l'étape 3).
3. Tournez la bague Jog dans le sens et à la vitesse auxquels vous voulez que la lecture soit effectuée.
  - La lecture sera effectuée dans le sens et à la vitesse proportionnels à la rotation de la bague Jog.
4. Retirez la main de la bague Jog.
  - La lecture originale revient.

## Lecture "Spin"

Pendant la lecture en mode VINYL, appuyez sur la surface de la bague Jog ou appuyez sur le bouton PLAY/PAUSE (▶/||) pour interrompre la lecture, puis tournez rapidement la bague Jog. La lecture s'accomplira dans le sens et à la vitesse proportionnels au sens et à la vitesse de rotation de la bague Jog, même si vous retirez la main de la bague Jog.

## Lecture inversée

Appuyez sur le bouton DIRECTION REV. Le voyant du bouton s'allume.

La lecture commencera dans le sens inverse.

- L'accélération / décélération produite par la rotation de la bague Jog agit en sens inverse.
- Un rebouclage n'est pas possible pendant la lecture inverse.
- Une lecture inverse sans à-coup n'est pas possible avec des boucles de 15 secondes ou plus.
- Si la recherche de plage ou la lecture à boucle sont effectuées, il se peut que les démarches scratch/inversion soient temporairement invalidées.
- En cas de lecture MP3, une lecture inverse chevauchant sur plusieurs dossiers n'est pas possible.
- Pendant la lecture MP3, il se peut que la lecture inverse ne soit pas exécutée immédiatement avec certaines plages. (Il se peut que le message [Searching] (recherche) apparaisse sur l'affichage pendant que les informations de la durée de lecture sont lues par l'appareil avant le début de la lecture.)

## Scratch-Wiedergabe

Wenn Sie bei Einstellung des Jogmodus auf [VINYL] auf die Oberfläche der Jogscheibe drücken, während Sie diese drehen, erfolgt die Wiedergabe entsprechend der Geschwindigkeit und Richtung der Jogscheiben-Drehung.

1. Betätigen Sie die JOG MODE VINYL-Taste, so dass die Anzeige der Taste aufleuchtet.
2. Drücken Sie während der Wiedergabe auf die Oberfläche der Jogscheibe.
  - Die Wiedergabe verlangsamt sich allmählich bis auf Stopp und wird anschließend entsprechend der Richtung und Geschwindigkeit der Jogscheiben-Drehung ausgeführt (wie in Schritt 3 beschrieben).
3. Drehen Sie die Jogscheibe mit der gewünschten Geschwindigkeit in der gewünschten Wiedergaberichtung.
  - Die Tonausgabe erfolgt entsprechend der Richtung und Geschwindigkeit der Jogscheiben-Drehung.
4. Lassen Sie die Jogscheibe los.
  - Der ursprüngliche Wiedergabezustand wird wiederhergestellt.

## Spin-Wiedergabe

Drücken Sie während der Wiedergabe im Jogmodus VINYL entweder auf die Oberfläche der Jogscheibe, oder drücken Sie die PLAY/PAUSE-Taste (▶/||), um das Gerät in die Pause-Betriebsart zu schalten, und drehen Sie dann schnell die Jogscheibe; selbst wenn Sie die Jogscheibe anschließend loslassen, erfolgt die Wiedergabe entsprechend der Richtung und Geschwindigkeit der Jogscheiben-Drehung.

## Wiedergabe in Rückwärtsrichtung

Drücken Sie die DIRECTION REV-Taste. Die Anzeige der Taste leuchtet auf.

Die Wiedergabe startet in Rückwärtsrichtung.

- Danach arbeitet die Jogscheibe beim Erhöhen und Verringern der Wiedergabegeschwindigkeit jeweils in entgegengesetzter Richtung.
- Während der Rückwärtswiedergabe kann die Schleifenwiedergabe nicht erneut gestartet werden.
- Bei Rückwärtswiedergabe ist keine nahtlose Schleifenwiedergabe von Schleifen mit einer Dauer von 15 Sekunden oder länger möglich.
- Bei der Ausführung eines Titelsprungs oder der Schleifenwiedergabe ist eine Scratch- oder Rückwärtswiedergabe u.U. vorübergehend nicht möglich.
- Beim Abspielen einer MP3-Disc ist Rückwärtswiedergabe nur innerhalb eines einzigen Ordners möglich.
- Beim Abspielen bestimmter Titel einer MP3-Disc kann es vorkommen, dass die Rückwärtswiedergabe nicht sofort startet. (Die Meldung [Searching] erscheint u.U. im Display, während die Spielzeitinformationen vor Beginn der Wiedergabe eingelesen werden.)

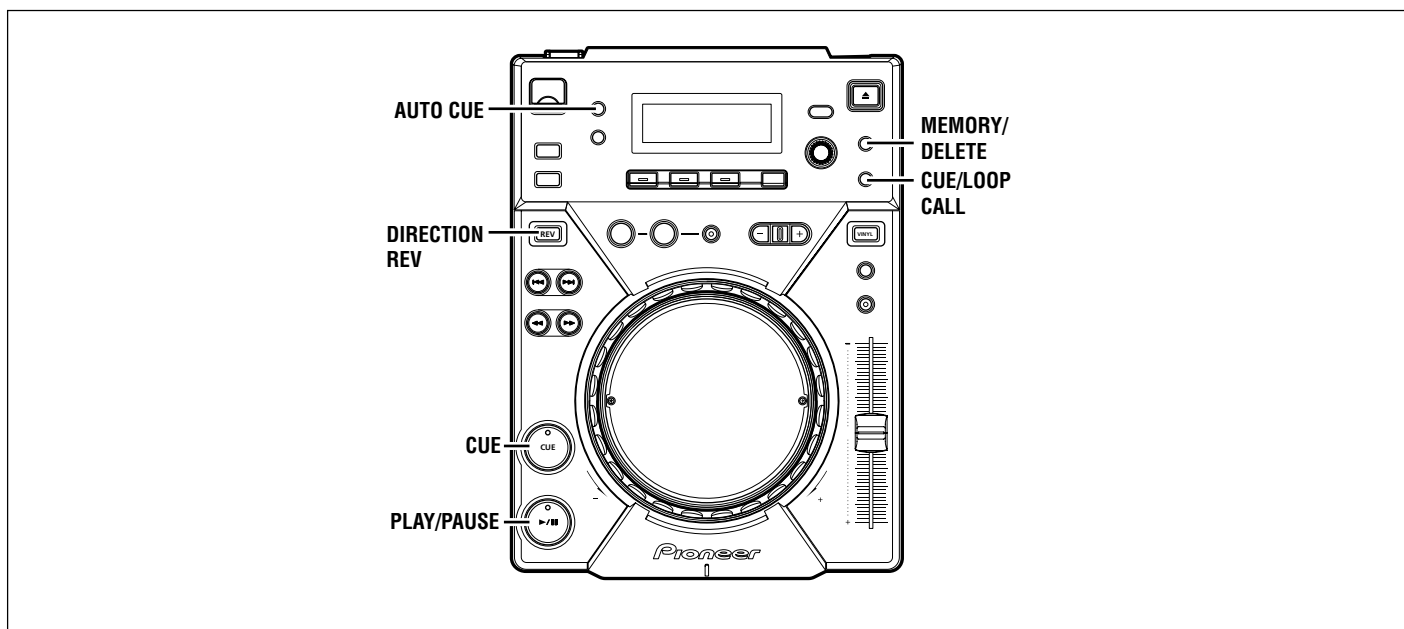

## Mémoire de point de repérage/point de boucle

Le CDJ-400 permet de mémoriser des points de repérage et des points de boucle. Un point de repérage/boucle peut être mémorisé pour chaque page.

- Une boucle simple se compose d'un point initial et d'un point final (IN/OUT).

### ■ Enregistrement d'un point de repérage

1. Utilisez la fonction de repérage automatique ou le bouton CUE pour saisir un point de repérage.
2. Appuyez sur le bouton CUE/LOOP MEMORY.

- Le voyant [MEMORY] s'allume, signalant que le point de repérage a été mémorisé.

### ■ Enregistrement d'un point de boucle

1. Posez un point initial et un point final de boucle et lancez la lecture à boucle.
2. Pendant la lecture à boucle, appuyez sur le bouton CUE/LOOP MEMORY.

- Le voyant [MEMORY] s'allume, signalant que les données de boucle ont été mémorisées.

### ■ Rappel d'un point de repérage/boucle mémorisé

Si un point de repérage/boucle est mémorisé, le voyant [MEMORY] s'allume.

1. Appuyez sur un bouton CUE/LOOP CALL.

- Quand le bouton CALL est actionné, le point de repérage/boucle sera rappelé de la mémoire et le lecteur se placera en mode d'attente à ce point.

2. Appuyez sur le bouton PLAY/PAUSE (▶/||).

- La lecture/lecture à boucle commencera.

### ■ Effacement des points de repérage/boucle

1. Appuyez sur un bouton CUE/LOOP CALL.

- Quand le bouton CALL est actionné, le point de repérage/boucle sera rappelé de la mémoire et le lecteur se placera en mode d'attente à ce point.

2. Maintenez le bouton MEMORY/DELETE enfoncé pendant 1 seconde ou plus au point de repérage/boucle que vous souhaitez effacer.

- L'affichage fait apparaître le message [DELETE] et les données du point de repérage et du point de boucle sélectionnés seront effacées.

## Cue-Punkt/Schleifenpunkt-Speicher

Cue-Punkte und Schleifenpunkte können im internen Speicher des CDJ-400 gespeichert werden. Für jeden Titel kann ein Cue-Punkt/Schleifenpunkt gespeichert werden.

- Eine einzelne Schleife enthält zwei Schleifenpunkte (Anfangs- und Endpunkt).

### ■ Aufzeichnen eines Cue-Punktes

1. Verwenden Sie die Cue-Automatik oder die CUE-Taste, um den gewünschten Cue-Punkt festzulegen.
2. Drücken Sie die CUE/LOOP MEMORY-Taste.

- Daraufhin leuchtet die [MEMORY]-Anzeige auf, um darauf hinzuweisen, dass der Cue-Punkt gespeichert wurde.

### ■ Aufzeichnen eines Schleifenpunktes

1. Legen Sie den Anfangspunkt und den Endpunkt der Schleife fest, und starten Sie dann die Schleifenwiedergabe.
2. Drücken Sie die CUE/LOOP MEMORY-Taste während der Schleifenwiedergabe.

- Daraufhin leuchtet die [MEMORY]-Anzeige auf, um darauf hinzuweisen, dass die Schleifenpunktdatei gespeichert wurden.

### ■ Abrufen eines abgespeicherten Cue-Punktes oder Schleifenpunktes

Wenn ein Cue-Punkt oder Schleifenpunkt gespeichert wurde, leuchtet die [MEMORY]-Anzeige.

1. Drücken Sie die CUE/LOOP CALL-Taste.

- Daraufhin wird der gespeicherte Cue-Punkt bzw. Schleifenpunkt abgerufen, und der Player schaltet an der betreffenden Stelle auf Bereitschaft.

2. Drücken Sie die PLAY/PAUSE-Taste (▶/||).

- Die Wiedergabe bzw. Schleifenwiedergabe beginnt.

### ■ Löschen von Cue-Punkten und Schleifenpunkten

1. Drücken Sie die CUE/LOOP CALL-Taste.

- Daraufhin wird der gespeicherte Cue-Punkt bzw. Schleifenpunkt abgerufen, und der Player schaltet an der betreffenden Stelle auf Bereitschaft.

2. Halten Sie die MEMORY/DELETE-Taste mindestens 1 Sekunde lang gedrückt, während der zu löschende Cue- oder Schleifenpunkt angefahren ist.

- Daraufhin erscheint die Meldung [DELETE] im Display, und die Daten des gewählten Cue-Punktes bzw. Schleifenpunktes werden gelöscht.

## Lecture à relais avec deux lecteurs

En raccordant les connecteurs CONTROL de deux CDJ-400 ou de deux autres lecteurs CD de la série CDJ au moyen du câble de commande fourni, il est possible d'effectuer une lecture en relais. (☞ p. 37)

- Activez la fonction de repérage automatique sur les deux lecteurs. (le voyant [A.CUE] s'allume sur leur affichage)
- Amenez la commande de Fondu croisé des tables de mixage DJ à sa position centrale.

1. Lancez la lecture sur le premier lecteur.
2. Lorsque la plage en cours s'achève, la lecture commence automatiquement sur le lecteur en attente.
3. Le premier lecteur se place en mode Pause de repérage au début de la plage suivante sur son disque.

- En répétant ces démarches, les deux lecteurs permettent de réaliser une lecture à relais en continu.
- En plaçant un nouveau disque sur le lecteur en attente, vous pouvez constituer un programme continu, comportant vos plages préférées.
- En posant un point de repérage sur le lecteur en attente, vous pouvez effectuer un relais à n'importe quel point de repérage souhaité sur la plage sélectionnée. (☞ p. 55 "Réglage d'un point de repérage")

### Remarques :

- Il se peut que la lecture à relais ne fonctionne pas correctement si les prises AUDIO OUT des deux lecteurs ne sont pas raccordées à la même table de mixage DJ.
- Si l'alimentation d'un lecteur est coupée pendant qu'il effectue la lecture d'une plage, il se peut que l'autre commence sa lecture.
- Le démarrage en fondu et la lecture en relais ne sont pas possibles simultanément car des branchements différents des câbles de commande sont nécessaires.

## Relaiswiedergabe

Bei Verwendung des Steuerkabels im Lieferumfang dieses Gerätes zur Verbindung der CONTROL-Buchsen von zwei CDJ-400 bzw. von diesem Gerät und einem anderen CD-Spieler der CDJ-Serie ist eine Relaiswiedergabe zwischen den beiden Geräten möglich (☞ S. 37).

- Schalten Sie die Cue-Automatik an beiden CD-Spielern ein (die Anzeigen [A.CUE] leuchten in beiden Displays).
- Bringen Sie den Kreuz-Faderhebel des DJ-Mischpults in seine Mittenstellung.

1. Starten Sie die Wiedergabe am ersten CD-Spieler.
2. Nach beendetem Abspielen des laufenden Titels startet die Wiedergabe an dem auf Bereitschaft geschalteten zweiten CD-Spieler automatisch.
3. Der erste CD-Spieler schaltet am Anfang des nächsten Titels in den Cue-Pausenzustand.

- Durch wiederholtes Ausführen dieses Vorgangs können die beiden CD-Spieler für kontinuierliche Relaiswiedergabe verwendet werden.
- Sie können ein kontinuierliches Programm aus beliebigen Titeln zusammenstellen, indem Sie jeweils die Disc in dem auf Bereitschaft geschalteten CD-Spieler auswechseln.
- Wenn Sie einen Cue-Punkt an dem jeweils auf Bereitschaft geschalteten CD-Spieler festlegen, startet die Relaiswiedergabe am Cue-Punkt des gewählten Titels. (☞ S. 55 „Cue-Punkt-Einstellungen“)

### Hinweise:

- Wenn die AUDIO OUT-Buchsen der beiden CD-Spieler nicht mit dem gleichen DJ-Mischpult verbunden sind, arbeitet die Relaiswiedergabe u.U. nicht einwandfrei.
- Wenn die Stromzufuhr des momentan zur Wiedergabe verwendeten CD-Spielers ausgeschaltet wird, beginnt die Wiedergabe des anderen CD-Spielers u.U. automatisch.
- Die beiden Funktionen Wiedergabestart über Faderhebel und Relaiswiedergabe können nicht gemeinsam verwendet werden, da sie jeweils einen unterschiedlichen Anschluss des Steuerkabels erfordern.

## Écriture et lecture des données

Au moyen d'un dispositif de mémoire USB, les données (points de repérage/boucle) sauvegardées depuis le CDJ-400 peuvent être copiées sur d'autres lecteurs.

### ■ Écriture de données sur des dispositifs de mémoire USB

1. **Aucun dispositif de mémoire USB ou aucun disque n'étant inséré dans le lecteur, maintenez le bouton OUT/OUT ADJUST enfoncé pendant 5 secondes ou plus.**

Le bouton OUT/OUT ADJUST s'allume et le message [WRITE MODE] apparaît sur l'affichage.

2. **Raccordez un dispositif de mémoire USB et appuyez sur PLAY/PAUSE lorsque le voyant USB MEMORY s'allume.**

La section d'adresse de lecture s'allume et les données commencent à être écrites sur la clé de mémoire USB. Lorsque l'écriture des données est terminée, le message [END] apparaît sur l'affichage et l'appareil repasse au mode de fonctionnement ordinaire.

- Si le message [ERROR] apparaît, l'écriture des données n'a pas été effectuée correctement. Mettez l'appareil hors tension, puis à nouveau sous tension et recommencez le processus à l'étape 1.
- Toutes les données dans la clé USB seront écrasées et, par conséquent, toute donnée préalablement sauvegardée sur le dispositif sera perdue.

### ■ Lecture de données depuis des dispositifs de mémoire USB

1. **Aucun dispositif de mémoire USB ou aucun disque n'étant inséré dans le lecteur, maintenez le bouton IN/REAL TIME CUE/HOT LOOP enfoncé pendant 5 secondes ou plus.**

Le bouton IN/REALTIME CUE/HOT LOOP s'allume et le message [READ MODE] apparaît sur l'affichage.

2. **Raccordez un dispositif de mémoire USB et appuyez sur PLAY/PAUSE lorsque le voyant USB MEMORY s'allume.**

La section d'adresse de lecture s'allume et la lecture des données commence. Lorsque la lecture des données est terminée, le message [END] apparaît sur l'affichage et l'appareil repasse au mode de fonctionnement ordinaire.

- Si le message [ERROR] apparaît, la lecture des données n'a pas été effectuée correctement. Mettez l'appareil hors tension, puis à nouveau sous tension et recommencez le processus à l'étape 1.

\* Toutes les données dans la CDJ-400 seront écrasées et, par conséquent, toute donnée préalablement sauvegardée sur le dispositif sera perdue.

## Schreiben und Lesen von Daten

Mit Hilfe eines USB-Speichergerätes können Sie Daten (Cue-Punkt-/Schleifenpunktdaten), die aus dem internen Speicher des CDJ-400 auf das USB-Speichergerät geschrieben wurden, in den internen Speicher eines anderen Players kopieren.

### ■ Schreiben von Daten auf ein USB-Speichergerät

1. **Wenn momentan kein USB-Speichergerät angeschlossen und keine Disc in den Player eingelegt ist, halten Sie die OUT/OUT ADJUST-Taste mindestens 5 Sekunden lang gedrückt.**

Daraufhin leuchtet die Anzeige der OUT/OUT ADJUST-Taste auf, und die Meldung [WRITE MODE] erscheint im Display.

2. **Schließen Sie ein USB-Speichergerät an, und sobald die USB MEMORY-Anzeige aufleuchtet, drücken Sie die PLAY/PAUSE-Taste.**

Daraufhin leuchtet das Wiedergabeadressen-Anzeigefeld auf, und das Schreiben der Daten aus dem internen Speicher auf das USB-Speichergerät beginnt. Nach beendetem Schreibvorgang erscheint die Meldung [END] im Display, und der Player kehrt in den normalen Betriebszustand zurück.

- Falls die Fehlermeldung [ERROR] im Display erscheint, wurde der Datenschreibvorgang nicht einwandfrei abgeschlossen. Schalten Sie das Gerät in einem solchen Fall einmal aus und wieder ein, und führen Sie dann das obige Verfahren ab Schritt 1 erneut aus.
- Bitte beachten Sie, dass alle früheren Daten auf dem USB-Speichergerät bei diesem Vorgang überschrieben werden und verloren gehen.

### ■ Einlesen der Daten von einem USB-Speichergerät in den internen Speicher

1. **Wenn momentan kein USB-Speichergerät angeschlossen und keine Disc in den Player eingelegt ist, halten Sie die IN/REALTIME CUE/HOT LOOP-Taste mindestens 5 Sekunden lang gedrückt.**

Daraufhin leuchtet die Anzeige der IN/REALTIME CUE/HOT LOOP-Taste auf, und die Meldung [READ MODE] erscheint im Display.

2. **Schließen Sie das USB-Speichergerät an, und sobald die USB MEMORY-Anzeige aufleuchtet, drücken Sie die PLAY/PAUSE-Taste.**

Daraufhin leuchtet das Wiedergabeadressen-Anzeigefeld auf, und das Einlesen der Daten aus dem USB-Speichergerät beginnt. Nach beendetem Lesevorgang erscheint die Meldung [END] im Display, und der Player kehrt in den normalen Betriebszustand zurück.

- Falls die Fehlermeldung [ERROR] im Display erscheint, wurde der Datenlesevorgang nicht einwandfrei abgeschlossen. Schalten Sie das Gerät in einem solchen Fall einmal aus und wieder ein, und führen Sie dann das obige Verfahren ab Schritt 1 erneut aus.

\* Bitte beachten Sie, dass alle früheren Daten im internen Speicher des CDJ-400 bei diesem Vorgang überschrieben werden und verloren gehen.

# RÉGLAGE MIDI

MIDI (un acronyme pour 'Musical Instrument Digital Interface') est une norme unifiée pour l'échange de données entre instruments électroniques et ordinateurs. En sélectionnant l'ordinateur avec le bouton **SOURCE SELECT**, le CDJ-400 est capable de transmettre ses informations de fonctionnement aux applications, prenant en compte USB MIDI.

## Réglage du canal MIDI

Pour régler et sauvegarder le canal MIDI (1 à 16).

### 1. Maintenez enfoncé le bouton TEXT MODE/UTILITY MODE pendant 1 seconde ou plus pour passer en mode Réglage utilitaire.

Tournez la bague rotative de sorte que l'écran d'affichage indique [MIDI CH], puis appuyez pour valider.

L'écran d'affichage indiquera [CH 1] (si la valeur par défaut n'a pas été modifiée).

### 2. Changez le canal en tournant la bague rotative.

Les canaux seront sélectionnés de [CH 1] à [CH 16].

### 3. Appuyez sur la bague rotative pour valider votre sélection.

Le mode Réglage utilitaire sera annulé si aucune instruction n'est entrée pendant 15 secondes. Une pression sur le bouton **BACK** permet aussi de quitter ce mode.

Nom de commande	Type de commande	Message MIDI			Remarques
JOG (TOUCH)	Contrôleur à usage général	Bn	10	dd	Valeur linéaire pour vitesses entre l'arrêt à 4x la vitesse, 64 à l'arrêt, Sens FWD (sens horaire) : 65 (x0,06 la vitesse) à 127 (x4 la vitesse). Sens REV (sens antihoraire) : 63 (x0,06 la vitesse) à 0 (x4 la vitesse).
TEMPO SLIDER	Potentiomètre	Bn	1D	dd	0-127 0 au côté -, 127 au côté +, 64 au centre.
JOG RING	Contrôleur à usage général	Bn	30	dd	Valeur linéaire pour vitesses entre x0,5 à 4, 64 à l'arrêt (en dessous de x0,49 de la vitesse). Sens FWD (sens horaire) : 65 (x0,5 la vitesse) à 127 (x4 la vitesse). Sens REV (sens antihoraire) : 63 (x0,5 la vitesse) à 0 (x4 la vitesse).
ENCODER	Contrôleur à usage général	Bn	4F	dd	Il transfère la valeur du compte différentiel depuis le temps antérieur. 64 sans différence. En sens horaire (CW) : 64 + degré de changement (Max 127), En sens antihoraire : 64 - degré de changement (Min 0).
PLAY/PAUSE	SW	9n	00	dd	OFF=0, ON=127
CUE	SW	9n	01	dd	OFF=0, ON=127
SEARCH FWD	SW	9n	02	dd	OFF=0, ON=127
SEARCH REV	SW	9n	03	dd	OFF=0, ON=127
TRACK SEARCH Next	SW	9n	04	dd	OFF=0, ON=127
TRACK SEARCH Prev	SW	9n	05	dd	OFF=0, ON=127
LOOP IN	SW	9n	06	dd	OFF=0, ON=127
LOOP OUT	SW	9n	07	dd	OFF=0, ON=127
RELOOP	SW	9n	08	dd	OFF=0, ON=127
MEMORY	SW	9n	0A	dd	OFF=0, ON=127
CALL	SW	9n	0B	dd	OFF=0, ON=127
TIME/A.CUE	SW	9n	0E	dd	OFF=0, ON=127
TEXT	SW	9n	0F	dd	OFF=0, ON=127
TEMPO RANGE	SW	9n	10	dd	OFF=0, ON=127
MT	SW	9n	11	dd	OFF=0, ON=127
JOG MODE (VINYL)	SW	9n	12	dd	OFF=0, ON=127
LOOP DEVIDE +	SW	9n	16	dd	OFF=0, ON=127
LOOP DEVIDE -	SW	9n	17	dd	OFF=0, ON=127
JOG TOUCH	SW	9n	20	dd	OFF=0, ON=127
REVERSE	SW	9n	21	dd	OFF=0, ON=127
HOLD	SW	9n	22	dd	OFF=0, ON=127
WAH	SW	9n	23	dd	OFF=0, ON=127
TRANS/ROLL	SW	9n	24	dd	OFF=0, ON=127
BUBBLE/JET	SW	9n	25	dd	OFF=0, ON=127
EJECT	SW	9n	2F	dd	OFF=0, ON=127
BACK	SW	9n	32	dd	OFF=0, ON=127
ENCODER PUSH	SW	9n	33	dd	OFF=0, ON=127



# MIDI-EINSTELLUNGEN

Bei MIDI (Abkürzung von „Musical Instrument Digital Interface“) handelt es sich um ein genormtes Protokoll, das den Austausch von Informationen zwischen elektronischen Musikinstrumenten und Personalcomputern ermöglicht. Wenn Sie den angeschlossenen Personalcomputer mit der **SOURCE SELECT**-Taste wählen, kann der CDJ-400 Informationen über seinen aktuellen Betriebszustand an Anwendungsprogramme übertragen, die die USB MIDI-Norm unterstützen.

## Einstellung des MIDI-Kanals

Der MIDI-Kanal (1 bis 16) kann eingestellt und abgespeichert werden.

**1. Halten Sie die TEXT MODE/UTILITY MODE-Taste mindestens 1 Sekunde lang gedrückt, um den Utility-Einstellmodus zu aktivieren.**

Drehen Sie den Drehregler, bis die Anzeige **[MIDI CH]** im Display erscheint, und drücken Sie dann auf den Drehregler, um die Auswahl zu bestätigen. Daraufhin erscheint die Anzeige **[CH 1]** im Display (sofern die Standardeinstellung nicht geändert wurde).

**2. Drehen Sie den Drehregler zur Wahl des gewünschten MIDI-Kanals.**

Ein beliebiger Kanal zwischen **[CH 1]** und **[CH 16]** kann gewählt werden.

**3. Drücken Sie auf den Drehregler, um die Auswahl zu bestätigen.**

Der Utility-Einstellmodus wird aufgehoben, wenn innerhalb von 15 Sekunden kein Befehl eingegeben wird. Durch Drücken der **BACK**-Taste kann der Einstellmodus ebenfalls verlassen werden.

Schalterbezeichnung	Schaltertyp	MIDI-Meldung			Bemerkungen
JOG (TOUCH)	General Purpose Controller	Bn	10	dd	Linear zunehmende Werte für Geschwindigkeiten zwischen Stopp und 4facher Normalgeschwindigkeit, 64 bei Stopp, Vorwärtsrichtung (im Uhrzeigersinn): 65 (0,06fache Normalgeschwindigkeit) bis 127 (4fache Normalgeschwindigkeit). Rückwärtsrichtung (im Gegenuhrzeigersinn): 63 (0,06fache Normalgeschwindigkeit) bis 0 (4fache Normalgeschwindigkeit).
TEMPO SLIDER	VR	Bn	1D	dd	0 bis 127 0 auf [-]-Seite, 127 auf [+] -Seite, 64 in der Mittenstellung.
JOG RING	General Purpose Controller	Bn	30	dd	Linear zunehmende Werte für Geschwindigkeiten zwischen 0,5facher und 4facher Normalgeschwindigkeit. 64 bei Stopp (unterhalb der 0,49fachen Normalgeschwindigkeit), Vorwärtsrichtung (im Uhrzeigersinn): 65 (0,5 fache Normalgeschwindigkeit) bis 127 (4fache Normalgeschwindigkeit). Rückwärtsrichtung (im Gegenuhrzeigersinn): 63 (0,5fache Normalgeschwindigkeit) bis 0 (4fache Normalgeschwindigkeit).
ENCODER	General Purpose Controller	Bn	4F	dd	Der Differentialzählwert vom vorigen Mal wird übertragen. 64 ohne Differenz. In Vorwärtsrichtung (im Uhrzeigersinn): 64 + Ausmaß der Änderung (127 maximal), in Rückwärtsrichtung (im Gegenuhrzeigersinn): 64 - Ausmaß der Änderung (0 minimal).
PLAY/PAUSE	SW	9n	00	dd	OFF=0, ON=127
CUE	SW	9n	01	dd	OFF=0, ON=127
SEARCH FWD	SW	9n	02	dd	OFF=0, ON=127
SEARCH REV	SW	9n	03	dd	OFF=0, ON=127
TRACK SEARCH Next	SW	9n	04	dd	OFF=0, ON=127
TRACK SEARCH Prev	SW	9n	05	dd	OFF=0, ON=127
LOOP IN	SW	9n	06	dd	OFF=0, ON=127
LOOP OUT	SW	9n	07	dd	OFF=0, ON=127
RELOOP	SW	9n	08	dd	OFF=0, ON=127
MEMORY	SW	9n	0A	dd	OFF=0, ON=127
CALL	SW	9n	0B	dd	OFF=0, ON=127
TIME/A.CUE	SW	9n	0E	dd	OFF=0, ON=127
TEXT	SW	9n	0F	dd	OFF=0, ON=127
TEMPO RANGE	SW	9n	10	dd	OFF=0, ON=127
MT	SW	9n	11	dd	OFF=0, ON=127
JOG MODE (VINYL)	SW	9n	12	dd	OFF=0, ON=127
LOOP DEVIDE +	SW	9n	16	dd	OFF=0, ON=127
LOOP DEVIDE -	SW	9n	17	dd	OFF=0, ON=127
JOG TOUCH	SW	9n	20	dd	OFF=0, ON=127
REVERSE	SW	9n	21	dd	OFF=0, ON=127
HOLD	SW	9n	22	dd	OFF=0, ON=127
WAH	SW	9n	23	dd	OFF=0, ON=127
TRANS/ROLL	SW	9n	24	dd	OFF=0, ON=127
BUBBLE/JET	SW	9n	25	dd	OFF=0, ON=127
EJECT	SW	9n	2F	dd	OFF=0, ON=127
BACK	SW	9n	32	dd	OFF=0, ON=127
ENCODER PUSH	SW	9n	33	dd	OFF=0, ON=127

# GUIDE DE DÉPANNAGE

Des erreurs de manipulation sont souvent prises pour une défaillance ou un mauvais fonctionnement. En présence d'une difficulté apparente, vérifier les points suivants. Comme la difficulté peut également provenir d'un autre élément, vérifier ceux-ci ainsi que les autres appareils électriques utilisés en même temps.

Si le problème ne peut pas être résolu, s'adresser au centre de service ou au concessionnaire Pioneer le plus proche.

Symptôme	Cause	Remède
Le disque ne ressort pas même quand le bouton <b>EJECT</b> (▲) est actionnée.	<ul style="list-style-type: none"> <li>Le cordon d'alimentation est débranché.</li> </ul>	<ul style="list-style-type: none"> <li>Brancher le cordon d'alimentation.</li> </ul>
La lecture ne commence pas, même quand le disque est inséré.	<ul style="list-style-type: none"> <li>La fonction Repérage automatique est activée.</li> </ul>	<ul style="list-style-type: none"> <li>Appuyer sur le bouton <b>AUTO CUE</b> pour désactiver la fonction de repérage automatique.</li> </ul>
La lecture démarre et s'arrête immédiatement. Pendant la lecture, l'appareil se met en mode de pause ou s'arrête.	<ul style="list-style-type: none"> <li>Le disque est sale, etc.</li> </ul>	<ul style="list-style-type: none"> <li>Nettoyer la saleté sur le disque et l'essayer de nouveau.</li> </ul>
La lecture MP3 est impossible.	<ul style="list-style-type: none"> <li>Le format des fichiers ne convient pas.</li> </ul>	<ul style="list-style-type: none"> <li>☞ p. 30 "Lecture de fichiers MP3".</li> </ul>
La recherche sur MP3 est impossible.	<ul style="list-style-type: none"> <li>Essai de recherche de MP3 (avance rapide/ recul rapide) sur un dossier différent.</li> </ul>	<ul style="list-style-type: none"> <li>La recherche de plage sur MP3 est possible seulement dans le même dossier.</li> </ul>
Absence de son.	<ul style="list-style-type: none"> <li>Les câbles de sortie sont mal branchés ou ont du jeu.</li> <li>Utilisation inappropriée de la table de mixage DJ.</li> <li>Les prises à broches et/ou les bornes de l'amplificateur sont sales.</li> <li>Le lecteur est en mode de pause.</li> </ul>	<ul style="list-style-type: none"> <li>Vérifier à nouveau les branchements. Se reporter aux explications sur l'installation. (☞ p. 36, 37, 38)</li> <li>Vérifiez les réglages des interrupteurs de la table de mixage DJ et les commandes du volume sonore.</li> <li>Nettoyer toute trace de saleté.</li> <li>Appuyer sur le bouton <b>PLAY/PAUSE</b> (▶/  ).</li> </ul>
Distorsion du son, présence de bruit.	<ul style="list-style-type: none"> <li>Connexions incorrectes.</li> <li>Les prises à broches ou les bornes de l'amplificateur sont encrassées.</li> <li>Interférences captées d'un récepteur de télévision.</li> </ul>	<ul style="list-style-type: none"> <li>Raccorder la table de mixage audio par les bornes <b>LINE INPUT</b>, et non pas par les bornes <b>MIC</b>.</li> <li>Nettoyer ces pièces.</li> <li>Mettre le téléviseur hors tension, écarter le lecteur et le téléviseur ou brancher le lecteur sur une prise de courant différente.</li> </ul>
Avec certains disques, un bruit sourd est produit ou la lecture s'arrête.	<ul style="list-style-type: none"> <li>Le disque est rayé ou déformé.</li> <li>Le disque est excessivement sale.</li> </ul>	<ul style="list-style-type: none"> <li>Remplacer le disque.</li> <li>Nettoyer le disque.</li> </ul>
Quand la fonction de repérage automatique est activée, la fonction de recherche de plage n'aboutit pas.	<ul style="list-style-type: none"> <li>Si le silence entre deux morceaux est long, le temps de recherche est long.</li> <li>Si le point est introuvable en 10 secondes, le point de repérage est défini au début de la plage.)</li> </ul>	<ul style="list-style-type: none"> <li>Appuyer sur le bouton <b>AUTO CUE</b> pour désactiver la fonction de repérage automatique.</li> </ul>
La fonction Retour au point de repérage n'agit pas, bien que le bouton <b>CUE</b> soit actionné en mode de lecture.	<ul style="list-style-type: none"> <li>Le Point de repérage n'a pas encore été mémorisé.</li> <li>Le point de repérage est réglé sur un fichier MP3, placé dans un dossier différent.</li> </ul>	<ul style="list-style-type: none"> <li>Poser le Point de repérage. (☞ p. 55)</li> <li>Pendant la lecture MP3, le Retour au point de repérage est possible seulement à l'intérieur d'un même dossier.</li> </ul>
Une pression sur le bouton <b>OUT/OUT ADJUST</b> ne fait pas commencer la Lecture à boucle.	<ul style="list-style-type: none"> <li>Aucun point de repérage (point initial de boucle) n'est mémorisé.</li> <li>Dans le cas de MP3, la lecture à boucle n'est pas possible si aucun point initial de boucle n'est posé à l'intérieur du dossier en cours de lecture.</li> </ul>	<ul style="list-style-type: none"> <li>Posez le Point de repérage. (☞ p. 55)</li> <li>Pendant la lecture de MP3, un bouclage est possible uniquement à l'intérieur de la plage où est posé un point de repérage (point initial de boucle).</li> </ul>
La bague Jog ne fonctionne pas comme prévu.	<ul style="list-style-type: none"> <li>Le réglage <b>JOG MODE (VINYL/CDJ)</b> n'est pas correct.</li> </ul>	<ul style="list-style-type: none"> <li>Appuyez sur le bouton <b>JOG MODE VINYL</b> pour régler au mode <b>JOG MODE</b> souhaité (VINYL ou CDJ).</li> </ul>
L'image de l'écran TV fluctue ou les émissions FM contiennent du bruit.	<ul style="list-style-type: none"> <li>L'interférence est recueillie du lecteur CD.</li> </ul>	<ul style="list-style-type: none"> <li>Couper l'alimentation (<b>POWER</b>) du lecteur ou l'éloigner du téléviseur ou du syntoniseur.</li> </ul>
Le disque ne tourne pas bien que l'appareil soit en service.	<ul style="list-style-type: none"> <li>La rotation du disque s'arrête automatiquement si lors d'une pause aucune action n'est prise pendant plus de 100 minutes.</li> </ul>	<ul style="list-style-type: none"> <li>La lecture peut être lancée à partir de la première plage en appuyant sur le bouton <b>PLAY/PAUSE</b> (▶/  ). Appuyer sur le bouton <b>EJECT</b> pour faire ressortir le disque.</li> </ul>

- L'électricité statique et d'autres effets extérieurs peuvent provoquer une anomalie de fonctionnement. Dans ce cas, couper (OFF) l'interrupteur d'alimentation (**POWER**), puis l'enclencher à nouveau après que le disque s'est complètement arrêté.
- Cet appareil ne peut pas lire des disques CD-R ou CD-RW non finalisés (disques partiels).
- Des disques de forme irrégulière ne peuvent pas être lus sur le CDJ-400, car ils peuvent provoquer des dégâts ou des accidents. Utilisez uniquement des disques circulaires standards de 12 cm.
- La valeur BPM mesurée par le CDJ-400 peut être différente de la valeur BPM enregistrée sur un CD ou fournie par notre table de mixage DJ, mais cette différence s'explique par la méthode de mesure des valeurs BPM et il ne s'agit en aucun cas d'une défaillance du lecteur.
- A la lecture de disques CD-R/RW, il se peut que le niveau des performances baisse en raison de la qualité des données enregistrées.

### Affichage des messages d'erreur

Quand le lecteur CD CDJ-400 ne fonctionne pas correctement, un code d'erreur apparaît sur l'affichage. Comparez ce code avec ceux du tableau ci-dessous et exécutez l'action recommandée pour remédier au problème. Si le code d'erreur de l'affichage n'est pas repris dans le tableau ci-dessous ou s'il réapparaît après l'exécution de l'action destinée à remédier au problème, adressez-vous au service technique Pioneer le plus proche ou au revendeur auprès duquel vous avez acquis votre CDJ-400.

Code d'erreur	Type d'erreur	Description	Cause possible et remède recommandé
E-72 01	TOC READ ERROR	Le lecteur ne peut pas lire les données TOC (Table des matières).	Le disque est fissuré. → Action recommandée : Remplacez le disque.
E-83 01 E-83 02 E-83 03	PLAYER ERROR	Le disque tourne, mais sa rotation ne peut pas être confirmée. Le lecteur ne parvient pas à lire le CD actuellement inséré.	Le disque est sale ou poussiéreux. → Action recommandée : Nettoyez le disque. Si d'autres disques sont lus normalement, le problème se situe dans le disque.
E-83 04	MP3 DECODE ERROR	Le disque chargé ne peut pas être lu correctement.	Le format du disque ne respecte pas le format MP3. → Utilisez un disque, conforme au format MP3.
E-83 05	DATA FORMAT ERROR		
E-91 01	MECHANICAL TIME OUT	L'opération mécanique ne s'est pas terminée avant la fin de l'intervalle spécifié.	Des poussières ou autres particules étrangères ont pénétré à l'intérieur de la fente d'insertion du disque. → Action recommandée : Éliminez les poussières ou autres particules étrangères.

## CARACTÉRISTIQUES TECHNIQUES

### 1. Données générales

Système ..... Système audio numérique de compact disc  
 Alimentation ..... Secteur 220 V à 240 V, 50 Hz/60 Hz  
 Consommation ..... 19 W  
 Température de fonctionnement ..... +5 °C à +35 °C  
 Humidité de fonctionnement ..... 5 % à 85 %  
 (Sans condensation)  
 Poids ..... 2,7 kg  
 Dimensions externes  
 ..... 217,9 mm (L) × 107,5 mm (H) × 296,3 mm (P)

### 2. Section audio

Réponse en fréquence ..... 4 Hz à 20 kHz  
 Rapport signal/bruit ..... Plus de 115 dB (JEITA)  
 Distorsion ..... 0,006% (JEITA)

### 3. Accessoires

- Mode d'emploi ..... 1
- Cordon d'alimentation ..... 1
- Câble audio ..... 1
- Câble de commande ..... 1
- Broche d'éjection forcée  
 (logée dans une rainure sur le fond) ..... 1
- Tournevis (logée dans une rainure sur le fond) ..... 1
- Feuilles pour bague Jog (remplacement) ..... 3

#### REMARQUE:

Les caractéristiques techniques et la présentation sont sujettes à des modifications sans préavis pour améliorations.

# FEHLERSUCHE

Bedienungsfehler werden manchmal fälschlich für eine Funktionsstörung des Geräts gehalten. Wenn Sie vermuten, dass eine Störung dieses Geräts vorliegt, überprüfen Sie bitte zunächst die nachstehende Tabelle. Da die Ursache der Störung auch in einem anderen Gerät liegen kann, sollten alle an den CD-Spieler angeschlossenen Komponenten ebenfalls überprüft werden. Lässt sich das Problem anhand der unten aufgeführten Prüfungen nicht beseitigen, setzen Sie sich bitte mit Ihrem PIONEER-Fachhändler oder der nächsten autorisierten Pioneer-Kundendienststelle in Verbindung.

Störung	Wahrscheinliche Ursache	Abhilfemaßnahme
Nach Drücken der <b>EJECT</b> -Taste (▲) wird die Disc nicht ausgeworfen.	<ul style="list-style-type: none"> <li>Der Netzstecker ist nicht an die Steckdose angeschlossen.</li> </ul>	<ul style="list-style-type: none"> <li>Den Netzstecker an die Steckdose anschließen.</li> </ul>
Nach Einlegen einer Disc startet die Wiedergabe nicht.	<ul style="list-style-type: none"> <li>Die <b>AUTO CUE</b>-Funktion ist aktiviert.</li> </ul>	<ul style="list-style-type: none"> <li>Drücken Sie die <b>AUTO CUE</b>-Taste, um die Cue-Automatik auszuschalten.</li> </ul>
Nach Beginn der Wiedergabe wird diese sofort gestoppt. Unterbrechung oder Stoppen der Wiedergabe.	<ul style="list-style-type: none"> <li>Verschmutzte Disc usw.</li> </ul>	<ul style="list-style-type: none"> <li>Die Disc reinigen und erneut abspielen.</li> </ul>
MP3-Dateien können nicht abgespielt werden.	<ul style="list-style-type: none"> <li>Die Dateien besitzen ein Format, das nicht mit diesem Gerät kompatibel ist.</li> </ul>	<ul style="list-style-type: none"> <li>☞ S. 32. „Abspielen von MP3-Dateien“</li> </ul>
In MP3-Dateien kann kein Suchlauf oder kein Titelsprung ausgeführt werden.	<ul style="list-style-type: none"> <li>Es wurde versucht, einen Suchlauf (vorwärts oder rückwärts) an MP3-Dateien auszuführen, der in den nächsten bzw. vorigen Ordner geführt hätte.</li> </ul>	<ul style="list-style-type: none"> <li>Bei MP3-Dateien ist ein Titelsuchlauf oder Titelsprung nur innerhalb des gleichen Ordners möglich.</li> </ul>
Kein Ton.	<ul style="list-style-type: none"> <li>Das Ausgangskabel ist falsch oder locker angeschlossen.</li> <li>Falsche Bedienung des DJ-Mischpults.</li> <li>Verschmutzte Cinchstecker und/oder Buchsen am Verstärker.</li> <li>Der CD-Spieler befindet sich in der Pausen-Betriebsart.</li> </ul>	<ul style="list-style-type: none"> <li>Überprüfen Sie die Anschlüsse unter Bezugnahme auf den entsprechenden Abschnitt dieser Bedienungsanleitung. (☞ S. 36, 37, 38)</li> <li>Überprüfen Sie die Einstellungen der Schalter und Lautstärkepegel-Regel Elemente am DJ-Mischpult.</li> <li>Reinigen.</li> <li>Die <b>PLAY/PAUSE</b>-Taste (▶/  ) drücken.</li> </ul>
Verzerrter Klang und Rauschen.	<ul style="list-style-type: none"> <li>Falsche Anschlüsse.</li> <li>Verschmutzte Cinchstecker und/oder Buchsen am Verstärker.</li> <li>Interferenz, verursacht durch einen Fernseher in der Nähe.</li> </ul>	<ul style="list-style-type: none"> <li>Nehmen Sie den Anschluss an die <b>LINE INPUT</b>-Buchsen des Audiomischers vor, niemals an die <b>MIC</b>-Buchsen.</li> <li>Reinigen.</li> <li>Schalten Sie den Fernseher aus, stellen Sie den CD-Spieler in größerer Entfernung vom Fernseher auf oder schließen Sie das Netzkabel des CD-Spielers an eine separate Netzsteckdose an.</li> </ul>
Bei der Wiedergabe einer Disc treten laute Geräusche auf, oder die Wiedergabe stoppt.	<ul style="list-style-type: none"> <li>Die Disc ist stark zerkratzt oder verzogen.</li> <li>Die Disc ist stark verschmutzt.</li> </ul>	<ul style="list-style-type: none"> <li>Eine andere Disc verwenden.</li> <li>Die Disc reinigen.</li> </ul>
Bei Einstellung der <b>AUTO CUE</b> -Funktion auf <b>ON</b> wird die Titelsuche nicht beendet.	<ul style="list-style-type: none"> <li>Wenn der stumme Abschnitt zwischen den Titeln lang ist, ist auch die Suchzeit lang.</li> <li>Falls die Position, an der der Ton einsetzt, innerhalb von 10 Sekunden nicht lokalisiert werden kann, wird der Cue-Punkt stattdessen am Anfang des Titels festgelegt.</li> </ul>	<ul style="list-style-type: none"> <li>Drücken Sie die <b>AUTO CUE</b>-Taste, um die Cue-Automatik auszuschalten.</li> </ul>
Nach Drücken der <b>CUE</b> -Taste während der Wiedergabe wird kein Cue-Rücklauf ausgeführt.	<ul style="list-style-type: none"> <li>Es ist kein Cue-Punkt festgelegt worden.</li> <li>Der Cue-Punkt wurde in einer MP3-Datei festgelegt, die sich in einem anderen Ordner befindet.</li> </ul>	<ul style="list-style-type: none"> <li>Legen Sie den Cue-Punkt fest. (☞ S. 55)</li> <li>Beim Abspielen von MP3-Dateien kann ein Cue-Rücklauf nur innerhalb des gleichen Ordners ausgeführt werden.</li> </ul>
Nach Drücken der <b>OUT/OUT ADJUST</b> -Taste startet die Schleifenwiedergabe nicht.	<ul style="list-style-type: none"> <li>Es sind keine Cue-Punkte (Schleifen-Anfangspunkt) festgelegt worden.</li> <li>Beim Abspielen einer MP3-Disc kann die Schleifenwiedergabe nur dann ausgeführt werden, wenn sich der Schleifen-Anfangspunkt innerhalb der aktuellen Datei befindet.</li> </ul>	<ul style="list-style-type: none"> <li>Legen Sie einen Cue-Punkt fest. (☞ S. 55)</li> <li>Beim Abspielen von MP3-Dateien ist eine Schleifenwiedergabe nur innerhalb eines Titels möglich, in dem ein Cue-Punkt (Schleifen-Anfangspunkt) festgelegt wurde.</li> </ul>
Nach Betätigung der Jogscheibe wird ein anderer als der beabsichtigte Betriebsvorgang ausgeführt.	<ul style="list-style-type: none"> <li>Der falsche Jogmodus (<b>VINYL</b> bzw. <b>CDJ</b>) wurde gewählt.</li> </ul>	<ul style="list-style-type: none"> <li>Betätigen Sie die <b>JOG MODE VINYL</b>-Taste zur Wahl des gewünschten Jogmodus (<b>VINYL</b> bzw. <b>CDJ</b>).</li> </ul>
Das Fernsehbild fluktuiert, oder bei UKW-Empfang treten Störungen auf.	<ul style="list-style-type: none"> <li>Vom CD-Spieler werden Interferenzen aufgenommen.</li> </ul>	<ul style="list-style-type: none"> <li>Die Stromversorgung des CD-Spielers ausschalten oder den CD-Spieler weiter vom Fernsehgerät oder Tuner aufstellen.</li> </ul>
Die Disc dreht sich nicht, wenn die Stromversorgung eingeschaltet wird.	<ul style="list-style-type: none"> <li>Die Disc bleibt automatisch stehen, wenn im Pausen-Modus während 100 Minuten oder länger kein Bedienungsschritt vorgenommen wurde.</li> </ul>	<ul style="list-style-type: none"> <li>Die Wiedergabe kann durch Drücken der <b>PLAY/PAUSE</b>-Taste (▶/  ) mit dem ersten Titel gestartet werden. Drücken Sie die <b>EJECT</b>-Taste, um die Disc auszuwerfen.</li> </ul>

- Eine Fehlfunktion dieses Geräts kann durch statische Elektrizität oder andere äußere Einflüsse verursacht werden. In einem solchen Fall schalten Sie den Netzschalter (**POWER**) aus, warten Sie, bis die Disc vollständig zum Stillstand gekommen ist, und schalten Sie den Netzschalter wieder ein.
- Dieses Gerät kann keine nicht finalisierten (teilweise bespielten) CD-R- und CD-RW-Discs abspielen.
- Mit dem CDJ-400 dürfen keine anderen als kreisförmige (z.B. achteckige oder herzförmige) Discs abgespielt werden (anderenfalls besteht die Gefahr von Beschädigung und Funktionsstörungen). Bitte verwenden Sie mit diesem Gerät ausschließlich normgerechte kreisförmige 12-cm-Discs.
- Der vom CDJ-400 gemessene BPM-Wert kann von dem auf einer CD aufgezeichneten oder von unserem DJ-Mischpult gemessenen BPM-Wert abweichen. Dieser Unterschied ergibt sich jedoch lediglich aus der Art und Weise, wie der BPM-Wert gemessen wird und stellt keinen Fehler seitens des Spielers dar.
- Beim Abspielen von CD-R/RW-Discs kann die Leistung in Abhängigkeit von der Qualität der aufgezeichneten Daten herabgesetzt werden.

**Anzeige von Fehlermeldungen**

Wenn der CD-Spieler CDJ-400 nicht sachgemäß funktioniert, wird auf dem Anzeigefeld ein Fehlercode angezeigt. Prüfen Sie den angezeigten Fehlercode, indem Sie ihn mit nachstehender Tabelle vergleichen und korrigieren Sie den Fehler anhand der empfohlenen Abhilfemaßnahme. Wenn ein anderer Fehlercode als einer der in nachfolgender Tabelle aufgeführten Codes oder derselbe Fehlercode selbst nach der Durchführung von Abhilfemaßnahmen angezeigt wird, wenden Sie sich bitte an Ihr nächstgelegenes Pioneer Service Center oder an das Geschäft, in dem Sie Ihren Spieler erworben haben.

Fehlercode	Art des Fehlers	Beschreibung	Mögliche Ursache und empfohlene Maßnahmen
E-72 01	TOC READ ERROR	Das Gerät kann die TOC-Daten nicht lesen.	Disc ist gesprungen. → Empfohlene Maßnahme: Disc austauschen.
E-83 01 E-83 02 E-83 03	PLAYER ERROR	Die Disc rotiert, doch kann die Drehung nicht bestätigt werden. Spieler kann derzeit eingelegte Disc nicht abspielen.	Disc ist verschmutzt. → Empfohlene Maßnahme: Disc reinigen. Wenn andere Discs einwandfrei abgespielt werden können, wird die Störung von der betreffenden Disc selbst verursacht.
E-83 04	MP3 DECODE ERROR	Die eingelegte Disc kann nicht einwandfrei abgespielt werden.	Die Disc besitzt ein anderes Format als MP3. → Wechseln Sie die Disc gegen eine Disc im MP3-Format aus.
E-83 05	DATA FORMAT ERROR		
E-91 01	MECHANICAL TIME OUT	Mechanischer Vorgang konnte nicht innerhalb des vorgegebenen Zeitintervalls abgeschlossen werden.	Staub oder eine andere Form von Fremdpartikeln ist in den Disc-Ladeschlitz eingedrungen. → Empfohlene Maßnahme: Staub oder andere Fremdpartikel entfernen.

Deutsch

**TECHNISCHE DATEN**

**1. Allgemeine Daten**

System ..... Compact-Disc-Digital-Audio-System  
 Stromversorgung ..... 220 V bis 240 V Netzspannung, 50 Hz/60 Hz  
 Leistungsaufnahme ..... 19 W  
 Betriebstemperatur ..... 5 °C bis 35 °C  
 Betriebsfeuchtigkeit ..... 5 % bis 85 %  
 (ohne Kondensatbildung)  
 Masse ..... 2,7 kg  
 Außenabmessungen ..... 217,9 mm (B) × 107,5 mm (H) × 296,3 mm (T)

**3. Zubehör**

- Bedienungsanleitung ..... 1
- Netzkabel ..... 1
- Audiokabel ..... 1
- Steuerkabel ..... 1
- Notauswurfstift (in einer Nut an der Bodenplatte des Gerätes untergebracht) ..... 1
- Schraubendreher (in einer Nut an der Bodenplatte des Gerätes untergebracht) ..... 1
- Jogscheibenfolien (zum Auswechseln) ..... 3

**2. Audioteil**

Frequenzgang ..... 4 Hz bis 20 kHz  
 Störspannungsabstand ..... über 115 dB (JEITA)  
 Klirrfaktor ..... 0,006 % (JEITA)

**HINWEIS:**

Technische Änderungen zum Zweck der Produktverbesserung ohne Vorankündigung vorbehalten.

Veröffentlicht von Pioneer Corporation.  
 Urheberrechtlich geschützt © 2007 Pioneer Corporation.  
 Alle Rechte vorbehalten.

Grazie per aver acquistato questo prodotto Pioneer.  
 Leggere attentamente questo manuale di istruzioni per familiarizzarsi con l'uso dell'apparecchio.  
 Conservare poi il manuale per ogni eventuale futuro riferimento.  
 I modelli disponibili in alcuni paesi o regioni possono avere la forma della spina del cavo d'alimentazione e della presa ausiliaria di corrente diversa da quella mostrata nelle illustrazioni, ma il loro modo di collegamento e funzionamento è lo stesso.

K015 It

## ATTENZIONE

Questo apparecchio non è impermeabile. Per prevenire pericoli di incendi o folgorazioni, non posizionare nelle vicinanze di questo apparecchio contenitori pieni di liquidi (quali vasi da fiori, o simili), e non esporre l'apparecchio a sgoccioli, schizzi, pioggia o umidità.

D3-4-2-1-3\_A\_It

## ATTENZIONE

Prima di collegare per la prima volta l'apparecchio alla sorgente di alimentazione leggere attentamente la sezione che segue.

La tensione della sorgente di elettricità differisce da Paese a Paese e da regione a regione. Verificare che la tensione di rete della zona in cui si intende utilizzare l'apparecchio sia quella corretta, come indicato sul pannello posteriore dell'apparecchio stesso (ad es.: 230 V o 120 V).

D3-4-2-1-4\_A\_It

## ATTENZIONE

Per evitare il pericolo di incendi, non posizionare sull'apparecchio dispositivi con fiamme vive (ad esempio una candela accesa, o simili).

D3-4-2-1-7a\_A\_It

## AVVERTENZA PER LA VENTILAZIONE

Installare l'apparecchio avendo cura di lasciare un certo spazio all'intorno dello stesso per consentire una adeguata circolazione dell'aria e migliorare la dispersione del calore (almeno 5 cm sul retro, e 5 cm su ciascuno dei lati).

## ATTENZIONE

L'apparecchio è dotato di un certo numero di fessure e di aperture per la ventilazione, allo scopo di garantirne un funzionamento affidabile, e per proteggerlo dal surriscaldamento. Per prevenire possibili pericoli di incendi le aperture non devono mai venire bloccate o coperte con oggetti vari (quali giornali, tovaglie, tende o tendaggi, ecc.), e l'apparecchio non deve essere utilizzato appoggiandolo su tappeti spessi o sul letto.

D3-4-2-1-7b\_A\_It

## WAARSCHUWING

Dit apparaat is niet waterdicht. Om brand of een elektrische schok te voorkomen, mag u geen voorwerp dat vloeistof bevat in de buurt van het apparaat zetten (bijvoorbeeld een bloemenvaas) of het apparaat op andere wijze blootstellen aan waterdruppels, opspattend water, regen of vocht.

D3-4-2-1-3\_A\_Du

## WAARSCHUWING

Lees zorgvuldig de volgende informatie voordat u de stekker de eerste maal in het stopcontact steekt.

De bedrijfsspanning van het apparaat verschilt afhankelijk van het land waar het apparaat wordt verkocht. Zorg dat de netspanning in het land waar het apparaat wordt gebruikt overeenkomt met de bedrijfsspanning (bijv. 230 V of 120 V) aangegeven op de achterkant van het apparaat.

D3-4-2-1-4\_A\_Du

## WAARSCHUWING

Om brand te voorkomen, mag u geen open vuur (zoals een brandende kaars) op de apparatuur zetten.

D3-4-2-1-7a\_A\_Du

## BELANGRIJKE INFORMATIE BETREFFENDE DE VENTILATIE

Let er bij het installeren van het apparaat op dat er voldoende vrije ruimte rondom het apparaat is om een goede doorstroming van lucht te waarborgen (tenminste 5 cm achter en 5 cm aan de zijkanten van het apparaat).

## WAARSCHUWING

De gleuven en openingen in de behuizing van het apparaat zijn aangebracht voor de ventilatie, zodat een betrouwbare werking van het apparaat wordt verkregen en oververhitting wordt voorkomen. Om brand te voorkomen, moet u ervoor zorgen dat deze openingen nooit geblokkeerd worden of dat ze afgedekt worden door voorwerpen (kranten, tafelkleed, gordijn e.d.) of door gebruik van het apparaat op een dik tapijt of een bed.

D3-4-2-1-7b\_A\_Du

## IMPORTANTE



Il simbolo del lampo con terminale a forma di freccia situato all'interno di un triangolo equilatero serve ad avvisare l'utilizzatore della presenza di una "tensione pericolosa" non isolata nella struttura del prodotto che potrebbe essere di un'intensità tale da provocare scosse elettriche all'utilizzatore.



**ATTENZIONE:**  
 PER EVITARE IL RISCHIO DI SCOSSE ELETTRICHE, NON RIMUOVERE IL COPERCHIO (O IL RETRO). NON CI SONO PARTI INTERNE LA CUI MANUTENZIONE POSSA ESSERE EFFETTUATA DALL'UTENTE. IN CASO DI NECESSITÀ, RIVOLGERSI ESCLUSIVAMENTE A PERSONALE DI SERVIZIO QUALIFICATO.



Il punto esclamativo in un triangolo equilatero serve ad avvisare l'utilizzatore della presenza di importanti istruzioni di funzionamento e manutenzione riportate nel libretto allegato al prodotto.

D3-4-2-1-1\_It

## AVVERTENZA

Questo apparecchio è un prodotto al laser di Classe 1, ma contiene un diodo al laser di classe superiore alla Classe 1. Per ogni motivo di sicurezza, non togliere alcuno dei coperchi dell'apparecchio e non tentare di accedere ai dispositivi interni allo stesso. Ogni e qualsiasi intervento o riparazione devono essere effettuate solamente da personale qualificato. Sull'apparecchio si trova applicata la seguente etichetta di avvertimento:

Posizione dell'etichetta: All'interno del lettore



<b>CAUTION</b>	<b>CLASS 3B INVISIBLE LASER RADIATION</b> WHEN OPEN, AVOID EXPOSURE TO BEAM.	<b>VORSICHT</b>	BEI GEÖFFNETER ABDECKUNG IST UNSICHTBARE LASERSTRAHLUNG DER KLASSE 3B IM GERÄTEINNEREN VORHANDEN. NICHT DEM LASERSTRAHL AUSSETZEN!
<b>ATTENTION</b>	<b>RADIATIONS LASER INVISIBLES DE CLASSE 3B QUAND OUVERT. ÉVITEZ TOUT EXPOSITION AU FAISCEAU.</b>	<b>PRECAUCIÓN</b>	CUANDO SE ABRE HAY RADIACIÓN LÁSER DE CLASE 3B INVISIBLE. EVITE LA EXPOSICIÓN A LOS RAYOS LÁSER.
<b>ADVARSEL</b>	<b>KLASSE 3B USYNLIG LASERSTRÅLING VED ÅBNING. UNDGÅ UDSÆTTELSE FOR STRÅLING.</b>	<b>VARO!</b>	AVATTAESSA OLET ALTTIINA NÄKYMÄTTÖMÄLLE LUOKAN 3B LASERSÄTELYLLE. ÄLÄ KATSO SÄTEESEEN.
<b>VARNING</b>	<b>KLASS 3B OSYNLIG LASERSTRÅLNING NÄR DENNA DEL ÄR ÖPPNAD. UNDVIK ATT UTSÄTTA DIG FÖR STRÅLEN.</b>		DRW2308-A

D3-4-2-1-8\_B\_It

Hartelijk dank voor de aanschaf van dit Pioneer produkt. Lees de gebruiksaanwijzing aandachtig door zodat u het apparaat op de juiste wijze kunt bedienen. Bewaar de gebruiksaanwijzing voor het geval u deze in de toekomst nogmaals nodig heeft. Het is mogelijk dat in bepaalde landen of gebieden de uitvoering van de netstekker en het stopcontact verschilt van hetgeen in deze gebruiksaanwijzing is afgebeeld. De aansluitmethode en bediening zijn in dergelijke gevallen echter precies hetzelfde.

K015 Du

## BELANGRIJK



De lichtflash met pijlpuntssymbool in een gelijkzijdige driehoek is bedoeld om de aandacht van de gebruikers te trekken op een niet geïsoleerde "gevaarlijke spanning" in het toestel, welke voldoende kan zijn om bij aanraking een elektrische shock te veroorzaken.



**WAARSCHUWING:**  
 OM HET GEVAAR VOOR EEN ELEKTRISCHE SHOCK TE VOORKOMEN, DEKSEL (OF RUG) NIET VERWIJDEREN. AAN DE BINNENZIJDE BEVINDEN ZICH GEEN ELEMENTEN DIE DOOR DE GEBRUIKER KUNNEN BEDIEND WORDEN. ENKEL DOOR GEKwalificeerd PERSONEEL TE BEDIENEN.

Het uitroepteken in een gelijkzijdige driehoek is bedoeld om de aandacht van de gebruiker te trekken op de aanwezigheid van belangrijke bedienings- en onderhoudsinstructies in de handleiding bij dit toestel.

D3-4-2-1-1\_Du

## LET OP

Dit apparaat is een klasse 1 laserproduct, maar het bevat een laserdioden van een hogere klasse dan 1. Om veiligheidsredenen mogen geen panelen worden verwijderd of de ombouw van het apparaat op andere wijze worden geopend. Laat alle reparaties over aan bevoegd onderhoudspersoneel. Op uw apparaat is het onderstaande waarschuwingslabel aangebracht. Plaats: Binnenin de speler



<b>CAUTION</b>	<b>CLASS 3B INVISIBLE LASER RADIATION</b> WHEN OPEN, AVOID EXPOSURE TO BEAM.	<b>VORSICHT</b>	BEI GEÖFFNETER ABDECKUNG IST UNSICHTBARE LASERSTRAHLUNG DER KLASSE 3B IM GERÄTEINNEREN VORHANDEN. NICHT DEM LASERSTRAHL AUSSETZEN!
<b>ATTENTION</b>	<b>RADIATIONS LASER INVISIBLES DE CLASSE 3B QUAND OUVERT. ÉVITEZ TOUT EXPOSITION AU FAISCEAU.</b>	<b>PRECAUCIÓN</b>	CUANDO SE ABRE HAY RADIACIÓN LÁSER DE CLASE 3B INVISIBLE. EVITE LA EXPOSICIÓN A LOS RAYOS LÁSER.
<b>ADVARSEL</b>	<b>KLASSE 3B USYNLIG LASERSTRÅLING VED ÅBNING. UNDGÅ UDSÆTTELSE FOR STRÅLING.</b>	<b>VARO!</b>	AVATTAESSA OLET ALTTIINA NÄKYMÄTTÖMÄLLE LUOKAN 3B LASERSÄTELYLLE. ÄLÄ KATSO SÄTEESEEN.
<b>VARNING</b>	<b>KLASS 3B OSYNLIG LASERSTRÅLNING NÄR DENNA DEL ÄR ÖPPNAD. UNDVIK ATT UTSÄTTA DIG FÖR STRÅLEN.</b>		DRW2308-A

D3-4-2-1-8\_B\_Du



Se si vuole eliminare questo prodotto, non gettarlo insieme ai rifiuti domestici. Esiste un sistema di raccolta differenziata in conformità alle leggi che richiedono appositi trattamenti, recupero e riciclo.

I privati cittadini dei paesi membri dell'UE, di Svizzera e Norvegia, possono restituire senza alcun costo i loro prodotti elettronici usati ad appositi servizi di raccolta o a un rivenditore (se si desidera acquistarne uno simile).

Per i paesi non citati qui sopra, si prega di prendere contatto con le autorità locali per il corretto metodo di smaltimento.

In questo modo, si è sicuri che il proprio prodotto eliminato subirà il trattamento, il recupero e il riciclo necessari per prevenire gli effetti potenzialmente negativi sull'ambiente e sulla vita dell'uomo.

K058\_A\_It

Se la spina del cavo di alimentazione di questo apparecchio non si adatta alla presa di corrente alternata di rete nella quale si intende inserire la spina stessa, questa deve essere sostituita con una adatta allo scopo. La sostituzione della spina del cavo di alimentazione deve essere effettuata solamente da personale di servizio qualificato. Dopo la sostituzione, la vecchia spina, tagliata dal cavo di alimentazione, deve essere adeguatamente eliminata per evitare possibili scosse o folgorazioni dovute all'accidentale inserimento della spina stessa in una presa di corrente sotto tensione. Se si pensa di non utilizzare l'apparecchio per un relativamente lungo periodo di tempo (ad esempio, durante una vacanza), staccare la spina del cavo di alimentazione dalla presa di corrente alternata di rete.

D3-4-2-1a\_A\_It

#### AVVERTENZA

L'interruttore principale (POWER) dell'apparecchio non stacca completamente il flusso di corrente elettrica dalla presa di corrente alternata di rete. Dal momento che il cavo di alimentazione costituisce l'unico dispositivo di distacco dell'apparecchio dalla sorgente di alimentazione, il cavo stesso deve essere staccato dalla presa di corrente alternata di rete per sospendere completamente qualsiasi flusso di corrente. Verificare quindi che l'apparecchio sia stato installato in modo da poter procedere con facilità al distacco del cavo di alimentazione dalla presa di corrente, in caso di necessità. Per prevenire pericoli di incendi, inoltre, il cavo di alimentazione deve essere staccato dalla presa di corrente alternata di rete se si pensa di non utilizzare l'apparecchio per periodi di tempo relativamente lunghi (ad esempio, durante una vacanza).

D3-4-2-2a\_A\_It

#### Condizioni ambientali di funzionamento

Gamma ideale della temperatura ed umidità dell'ambiente di funzionamento:  
da +5 a +35 °C, umidità relativa inferiore all'85%  
(fessure di ventilazione non bloccate)

Non installare l'apparecchio in luoghi poco ventilati, o in luoghi esposti ad alte umidità o alla diretta luce del sole (o a sorgenti di luce artificiale molto forti).

D3-4-2-1-7c\_A\_It

Questo prodotto è conforme con la Direttiva Bassa Tensione 2006/95/CE e con la Direttiva EMC 2004/108/CE.

D3-4-2-1-9a\_A\_It

**Per il corretto uso di questo apparecchio attenersi alle istruzioni indicate sulla parte inferiore dell'apparecchio stesso, e concernenti la tensione nominale ed altre caratteristiche tecniche.**

D3-4-2-2-4\_It

#### AVVERTIMENTO RIGUARDANTE IL FILO DI ALIMENTAZIONE

Prendete sempre il filo di alimentazione per la spina. Non tiratelo mai agendo per il filo stesso e non toccate mai il filo con le mani bagnate, perché questo potrebbe causare cortocircuiti o scosse elettriche. Non collocate l'unità, oppure dei mobili sopra il filo di alimentazione e controllate che lo stesso non sia premuto. Non annodate mai il filo di alimentazione né collegatelo con altri fili. I fili di alimentazione devono essere collocati in tal modo che non saranno calpestati. Un filo di alimentazione danneggiato potrebbe causare incendi o scosse elettriche. Controllate il filo di alimentazione regolarmente. Quando localizzate un eventuale danno, rivolgetevi al più vicino centro assistenza autorizzato della PIONEER oppure al vostro rivenditore per la sostituzione del filo di alimentazione.

S002\_It



Deponere dit product niet bij het gewone huishoudelijk afval wanneer u het wilt verwijderen. Er bestaat een speciaal wettelijk voorgeschreven verzamelstelsel voor de juiste behandeling, het opnieuw bruikbaar maken en de recycling van gebruikte elektronische producten.

In de lidstaten van de EU, Zwitserland en Noorwegen kunnen particulieren hun gebruikte elektronische producten gratis bij de daarvoor bestemde verzamelplaatsen of een verkooppunt (indien u aldaar een gelijkwaardig nieuw product koopt) inleveren.

Indien u zich in een ander dan bovengenoemd land bevindt kunt u contact opnemen met de plaatselijke overheid voor informatie over de juiste verwijdering van het product.

Zodoende zorgt u ervoor dat het verwijderde product op de juiste wijze wordt behandeld, opnieuw bruikbaar wordt gemaakt, gerecycleerd en het niet schadelijk is voor de gezondheid en het milieu.

K058\_A\_Du

Als de netstekker van dit apparaat niet geschikt is voor het stopcontact dat u wilt gebruiken, moet u de stekker verwijderen en een geschikte stekker aanbrengen. Laat het vervangen en aanbrengen van een nieuwe netstekker over aan vakkundig onderhoudspersoneel. Als de verwijderde stekker per ongeluk in een stopcontact zou worden gestoken, kan dit resulteren in een ernstige elektrische schok. Zorg er daarom voor dat de oude stekker na het verwijderen op de juiste wijze wordt weggegooid. Haal de stekker van het netsnoer uit het stopcontact wanneer u het apparaat geruime tijd niet denkt te gebruiken (bijv. wanneer u op vakantie gaat).

D3-4-2-2-1a\_A\_Du

#### LET OP

De POWER schakelaar van dit apparaat koppelt het apparaat niet volledig los van het lichtnet. Aangezien er na het uitschakelen van het apparaat nog een kleine hoeveelheid stroom blijft lopen, moet u de stekker uit het stopcontact halen om het apparaat volledig van het lichtnet los te koppelen. Plaats het apparaat zodanig dat de stekker in een noodgeval gemakkelijk uit het stopcontact kan worden gehaald. Om brand te voorkomen, moet u de stekker uit het stopcontact halen wanneer u het apparaat langere tijd niet denkt te gebruiken (bijv. wanneer u op vakantie gaat).

D3-4-2-2-2a\_A\_Du

#### Gebruiksomgeving

Temperatuur en vochtigheidsgraad op de plaats van gebruik:

+5° - +35°C, minder dan 85% RH (ventilatieopeningen niet afgedekt)

Zet het apparaat niet op een slecht geventileerde plaats en stel het apparaat ook niet bloot aan hoge vochtigheid of direct zonlicht (of sterke kunstmatige verlichting).

D3-4-2-1-7c\_A\_Du

Dit product voldoet aan de eisen van de Laagspanningsrichtlijn 2006/95/EG en de EMC Richtlijn 2004/108/EG.

D3-4-2-1-9a\_A\_Du

**Neem bij gebruik van dit apparaat de informatie die aan de onderkant van het apparaat staat in acht (nominale spanning enz.).**

D3-4-2-2-4\_Du

#### WAARSCHUWING NETSNOER

Pak het netsnoer beet bij de stekker. Trek de stekker er niet uit door aan het snoer te trekken en trek nooit aan het netsnoer met natte handen aangezien dit kortsluiting of een elektrische schok tot gevolg kan hebben. Plaats geen toestel, meubelstuk o.i.d. op het netsnoer, en klem het niet vast. Maak er nooit een knoop in en verbind het evenmin met andere snoeren. De netsnoeren dienen zo te worden geleid dat er niet per ongeluk iemand op gaat staan. Een beschadigd netsnoer kan brand of een elektrische schok veroorzaken. Controleer het netsnoer af en toe. Wanneer u de indruk krijgt dat het beschadigd is, dient u bij uw dichtstbijzijnde erkende PIONEER onderhoudscentrum of uw dealer een nieuw snoer te kopen.

S002\_Du

## CARATTERISTICHE

Progettato per l'uso professionale da parte di DJ, il lettore CDJ-400 possiede tutte le funzioni e le caratteristiche necessarie per una discoteca, offrendo nel contempo prestazioni, qualità del suono e funzionalità superiori a quelle di un lettore analogico.

### SCRATCH JOG EFFECT

Quest'unità possiede una caratteristica **Scratch Jog Effect** che produce nuovi suoni "scratch".

Sono presenti tre pulsanti chiamati [BUBBLE], [TRANS] e [WAH] che producono suoni scratch nuovi. Essi producono effetti differenti da quelli scratch consueti, allargando le possibilità del DJ moderno.

### DIGITAL JOG BREAK

Quest'unità possiede la caratteristica **Digital Jog Break** che offre vari effetti sonori originali.

Le funzioni di assistenza del rimissaggio [JET], [ROLL] e [WAH] sono controllate da tre pulsanti diversi. Scegliendo una funzione ed usando la manopola di comando a tempo con la musica, è possibile creare un nuovo mondo di eccellenti missaggi.

### MANOPOLA DI COMANDO

Il grande diametro (115 mm) della manopola per la ricerca consente un uso assai più facile rispetto ai normali piatti giradischi analogici.

#### ■ DEVIAZIONE DELL'ALTEZZA SONORA

Questa funzione consente di modificare il tempo della musica in relazione alla direzione di rotazione della manopola ed alla velocità del movimento.

#### ■ RIPRODUZIONE IMPROVVISATA

In modalità VINYL, premendo la manopola della ricerca veloce la riproduzione viene interrotta e continua poi successivamente in relazione alla direzione ed alla velocità di rotazione della manopola stessa.

#### ■ RICERCA DI FRAME

Sposta la posizione di pausa di un frame (1/75 di secondo) alla volta quando la manopola di comando viene ruotata in modalità di pausa.

#### ■ RICERCA SUPERVELOCE

Girando la manopola di comando mentre si tiene premuto il pulsante di ricerca manuale o quello di ricerca di brani, la ricerca su di un disco può venire eseguita più velocemente che nel caso della ricerca normale o di brani.

### CONTROLLO DEL TEMPO

Un cursore scorrevole di alta precisione da 100 mm permette la regolazione a piacere del tempo di riproduzione.

Con un display digitale tarato in unità da 0,02 % (con tolleranze da  $\pm 6\%$ ), la regolazione del tempo può venire fatta più facilmente ed accuratamente.

#### ■ GAMMA DI CONTROLLO DEL TEMPO

La gamma di variabilità massima può venire scelta fra quattro gamme diverse:  $\pm 6\%$ ,  $\pm 10$ ,  $\pm 16\%$  e WIDE, rendendo più facile il lavoro.

#### ■ TEMPO PRINCIPALE

Mantiene inalterata l'altezza del suono anche se viene cambiato il tempo della musica.

### RIPRODUZIONE ALL'INVERSO

Premendo il tasto di ritorno all'indietro (DIRECTION REV) sino a quando la spia presente sul tasto si illumina, il disco viene letto in direzione inversa (a ritroso).

### AVVIO

#### ■ AVVIO DA UN PUNTO PRECEDENTE

Una volta che un punto di attacco è stato memorizzato, premendo il pulsante **CUE** mentre si riproduce un brano si torna indietro e si riprende la riproduzione dal punto di attacco memorizzato.

#### ■ AVVIO AUTOMATICO

Questa funzione salta la porzione non registrata all'inizio di un brano ed automaticamente si porta in modalità di pausa all'inizio del brano, permettendo alla riproduzione di iniziare istantaneamente quando il pulsante **PLAY/PAUSE** (▶/||) viene premuto.

#### ■ CAMPIONAMENTO DEL PUNTO DI ATTACCO

La riproduzione può venire iniziata col tocco di un pulsante da un punto di attacco memorizzato, una funzione conveniente per confermare punti di attacco e per controllare il contenuto di un disco.

### MEMORIA DI PUNTI DI ATTACCO/DI CICLI

Questo lettore possiede una memoria interna che permette la memorizzazione di punti di attacco o di un ciclo; essi possono poi venire recuperati quando desiderato.

### CICLO CONTINUO IN TEMPO REALE

Questa funzione semplifica l'impostazione e la cancellazione di cicli. Un ciclo può venire impostato nell'istante in cui un brano viene riprodotto. Impostando un ciclo subito prima della fine di un brano, questo può venire fatto ripetere all'infinito. Inoltre, la modalità ADJUST è stata aggiunta per permettere la regolazione con un solo pulsante del punto di fine del ciclo, facilitando l'uso di cicli.

### RIPETIZIONE DI UN CICLO

Permette di tornare in qualsiasi momento ad una posizione di ciclo impostata. Per tornare alla posizione di inizio del ciclo, premere il pulsante **RELOOP/EXIT** dopo avere cancellata la riproduzione di un ciclo. Attivando e disattivando un ciclo in combinazione col ritmo di un brano, si possono creare effetti sonori nuovi.

### BEAT LOOP/DIVISIONE DI CICLI

Questa funzione automaticamente imposta un punto di fine di ciclo in accordo con le BPM del brano ed inizia la riproduzione del ciclo. Ad ogni pressione addizionale del pulsante, il ciclo viene diviso e si ha un nuovo ritmo.

### INDIRIZZO DI RIPRODUZIONE

Il grafico a barre fornisce un'indicazione visuale del progresso della riproduzione, come se si guardasse la posizione della testina su di un disco analogico. La posizione attuale viene indicata dalla lunghezza del grafico, che lampeggia ad indicare la fine del brano.



## AVVIO DA DISSOLVENZA

Se un mixer per DJ Pioneer (venduto separatamente) è collegato al sistema, la funzione di dissolvenza del mixer può venire usata per eseguire le funzioni di avvio immediato e di ritorno a ritroso.

## RIPRODUZIONE ALTERNATA

Due CDJ-400 possono venire collegati ed eseguire in tandem la riproduzione alternata automatica.

Quando la riproduzione da parte di un lettore termina, l'altro esce dalla modalità di pausa ed inizia a riprodurre.

## STRUTTURA A GALLEGGIAMENTO SU OLIO

La struttura a GALLEGGIAMENTO SU OLIO di questo apparecchio contribuisce alla sua resistenza a scosse ed urti. Quest'unità ha un design a GALLEGGIAMENTO SU OLIO che rende più difficili le distorsioni ed i salti della riproduzione causate da urti o vibrazioni del pavimento.

## LETTURA MULTIPLA

Supporta la riproduzione di CD-R e CD-RW. Alcuni dischi possono non venire riprodotti normalmente, tuttavia, a causa di caratteristiche speciali loro o dei masterizzatori o di sporco o danni sulla loro superficie.

## RIPRODUZIONE DJ DI FILE MP3

È possibile riprodurre file MP3 da un CD-ROM o dispositivo di memoria di massa USB facendo uso delle funzioni DJ.

## COLLEGAMENTO CON PC

Virtualmente tutte le funzioni dei pulsanti e dei comandi del CDJ-400 possono venire mandate a dispositivi esterni. Questi segnali possono venire poi usati per controllare il software per DJ "DJS" di Pioneer e altri applicativi per computer. Inoltre, i brani musicali riprodotti con un computer possono venire mandati sotto forma di segnale audio al CDJ-400.

### Esclusione di responsabilità

- I termini Microsoft e Windows sono marchi depositati della Microsoft Corporation, depositati negli USA ed in altri paesi. I termini Apple e Mac OS sono marchi di fabbrica della Apple Inc. negli USA ed in altri paesi.
- I font inclusi sono stati sviluppati in parte dalla DynaComware Taiwan Inc.
- ASIO è un marchio di fabbrica della Steinberg Media Technologies GmbH.

# INDICE

## PRIMA DELL'USO

CARATTERISTICHE .....	72
DISCHI UTILIZZABILI CON QUEST'UNITÀ .....	76
AVVERTENZE PER L'USO .....	80
COLLEGAMENTI .....	82
COMANDI E DISPLAY .....	86

## OPERAZIONI

INSERIMENTO ED ESTRAZIONE DEL DISCO .....	92
FUNZIONAMENTO DEL LETTORE PER DJ .....	94
Funzione di impostazione	
automatica di punti di attacco .....	94
Inizio della riproduzione .....	95
Funzione di ripresa della riproduzione .....	95
Per fermare la riproduzione .....	95
Per far fermare temporaneamente	
la riproduzione .....	95
Funzioni della manopola di comando .....	96
Avanzamento veloce/retrocezione veloce .....	97
Ripasso dei brani .....	97
Ricerca con la manopola .....	98
Cambio della velocità di riproduzione .....	99
Utilizzazione del tempo principale .....	99
Scratch Jog Effect .....	100
Digital Jog Break .....	100
Predisposizione di punti di attacco .....	101
Missaggio di brani differenti .....	102
OPERAZIONI AVANZATE .....	104
Riproduzione a ciclo .....	104
Riproduzione con avvio a dissolvenza .....	105
Riproduzione scratch .....	106
Riproduzione con accelerazione .....	106
Riproduzione a ritroso .....	106
Memoria di punti di attacco/di un ciclo .....	107
Riproduzione alternata con due lettori .....	108
Scrittura e lettura di dati .....	108
IMPOSTAZIONI MIDI .....	110

## VARIE

DIAGNOSTICA .....	112
Visualizzazione dei messaggi di errore .....	113
DATI TECNICI .....	113

## KENMERKEN

De CDJ-400 compact disc speler is speciaal ontworpen voor gebruik door diskjockeys. In dit apparaat zijn de functies en voorzieningen die nodig zijn voor gebruik in een discotheek gecombineerd met prestaties, geluidskwaliteit en functionaliteit die superieur zijn aan die van analoge spelers.

### SCRATCH JOG EFFECT

**Uitgerust met een Scratch Jog Effect voor nieuwe scratch-geluiden.**

Uitgerust met de drie toetsen [BUBBLE], [TRANS] en [WAH] voor weergave van nieuwe scratch-geluiden. Er zijn effecten mogelijk die verschillen van de normale scratch-geluiden, zodat de mogelijkheden van uw DJ-weergave nog verder worden uitgebreid.

### DIGITALE JOG BREAK

**Uitgerust met een Digitale Jog Break voor originele geluidseffecten.**

Individuele menueffectfuncties [JET], [ROLL] en [WAH] zijn ieder voorzien van afzonderlijke toetsen. Door een functie te kiezen en de Jog-draaischijf tegelijk met de muziek te bedienen, gaat er een wereld vol menueffecten voor u open.

### JOG-DRAAISCHIJF

**Uitgerust met een groot uitgevoerde Jog-draaischijf (doorsnede 115 mm) voor een veel gemakkelijkere bediening dan bij analoge draaitafels.**

#### ■ TOONHOOGTE-VERBUIGING

Met deze functie wordt het muziektempo gewijzigd overeenkomstig de richting en snelheid waarmee de Jog-draaischijf wordt rondgedraaid.

#### ■ SCRATCH-WEERGAVE

Wanneer in de VINYL gebruiksstand op de Jog-draaischijf wordt gedrukt, stopt de weergave en wordt dan vervolgd overeenkomstig de richting en snelheid waarmee de draaischijf wordt rondgedraaid.

#### ■ FRAME ZOEKEN

Wanneer in de pauzestand de Jog-draaischijf wordt gedraaid, wordt de disc in eenheden van één frame (1/75 seconde) doorlopen.

#### ■ SUPERSNELLE ZOEKFUNCTIE

U kunt de disc nog sneller doorlopen dan bij normaal zoeken of muziekstukzoeken door de zoektoets of de muziekstukzoektoets ingedrukt te houden en tegelijkertijd de Jog-draaischijf te draaien.

### TEMPOREGELING

**Uiterst nauwkeurige 100 mm lange schuifregelaar voor instellen op traploze snelheid.**

Met een digitaal display gekalibreerd in eenheden van 0,02 % (binnen een bereik van ±6 %) kan het tempo gemakkelijker en nauwkeuriger worden afgesteld.

#### ■ TEMPOREGELINGBEREIK

Er zijn vier instellingen voor het maximale variabele bereik: ±6 %, ±10 %, ±16 % en WIDE, zodat een gemakkelijke instelling mogelijk is.

#### ■ HOOFDTEMPOREGELING

Voor het wijzigen van het muziektempo zonder dat hierdoor de toonhoogte wordt veranderd.

### ACHTERWAARTSE WEERGAVE

Wanneer op de achterwaarts-toets (DIRECTION REV) wordt gedrukt zodat het indicatorlampje van de toets oplicht, zal er worden overgeschakeld op achterwaartse weergave van de muziek.

### CUE

#### ■ TERUG-NAAR-CUE

Nadat cue-punten in het geheugen zijn vastgelegd, kunt u tijdens het afspelen van een muziekstuk op de CUE toets drukken om naar het vastgelegde cue-punt terug te gaan en de weergave vanaf daar te hervatten.

#### ■ AUTO-CUE

Slaat het niet-opgenomen deel aan het begin van het muziekstuk over en schakelt op het beginpunt van het muziekstuk automatisch in de standby-stand, zodat de weergave onmiddellijk begint nadat op de PLAY/PAUSE toets (▶/||) is gedrukt.

#### ■ CUE-PUNT MONITOR

Het afspelen kan met één druk worden gestart vanaf het vastgelegde cue-punt. Dat is handig bij het controleren van het beginpunt en bij het monitoren ervan.

### CUE-PUNT/LUSPUNT GEHEUGEN

Deze speler is uitgerust met een intern geheugen waarin het cue-punt of luspunt kan worden opgeslagen; de opgeslagen punten kunnen later naar wens worden opgeroepen.

### REAL-TIME (ONVERTRAAGD) INSTELLEN VAN LUSSEN

Deze functie vereenvoudigt het instellen van lussen en het ongedaan maken van ingestelde lussen. U kunt een lus instellen terwijl u een muziekstuk weergeeft. Door een lus te creëren vlak voor het einde van een muziekstuk, kunt u voorkomen dat het muziekstuk helemaal eindigt. Bovendien is er een ADJUST functie om het eindpunt van een lus door middel van een druk op de toets te wijzigen en de lusfuncties gemakkelijker te kunnen bedienen.

### LUS HERHALEN

U kunt zo vaak als u wenst terugkeren naar eerder vastgelegde lussen. Druk op de RELOOP/EXIT toets na het beëindigen van de lus-weergave om terug te keren naar het beginpunt van de lus. Door de lus-aan en lus-uit te combineren met het ritme van het muziekstuk, kunt u nieuwe geluidseffecten creëren.

### BEAT-LUS/LUS HALVEREN

U kunt automatisch het eindpunt van een lus instellen overeenkomstig de BPM en dan starten met lus-weergave. Telkens wanneer de toets nogmaals wordt ingedrukt, wordt de lus gehalveerd en ontstaat er een nieuw ritme.

### WEERGAVEPOSITIE

De staafgrafiek geeft een visuele indicatie van de voortgang van de weergave van het muziekstuk, waarmee de gebruiker de huidige weergavepositie in het muziekstuk kan zien op dezelfde manier als wanneer hij bij het afspelen van een analoge grammofoonplaat naar de positie van de naald kijkt. Aan de lengte van de staaf kunt u de huidige weergavepositie zien en een knipperende staaf geeft aan dat het einde van het muziekstuk wordt genaderd.

## FADER-START

Wanneer een Pioneer DJ-mengpaneel (los verkrijgbaar) wordt aangesloten, kan de fader op het mengpaneel gebruikt worden voor de snelstartfunctie en de terug-naar-cue functie.

## RELAIS-WEERGAVE

Twee CDJ-400 mengpanelen kunnen met elkaar worden verbonden voor automatische relais-weergave.

Wanneer de weergave van het muziekstuk op een van de spelers stopt, wordt de standby-stand op de andere speler opgeheven en begint het afspelen automatisch.

## OLIEGEDEMPTE ONTWERP

Door een OLIEGEDEMPTE constructie is het apparaat beter bestand tegen schokken en stoten.

Dit apparaat is voorzien van een OLIEGEDEMPTE ONTWERP waardoor het minder vaak voorkomt dat vervormingen en geluidsonderbrekingen optreden als gevolg van aanstoten bij bediening en trillingen vanaf de vloer.

## MEERDERE DISCTYPEN

CD-R en CD-RW discs kunnen ook worden weergegeven. (Als gevolg van de speciale eigenschappen van sommige discs en recorders, of eventuele beschadiging of vuil op de discs, is het mogelijk dat sommige discs niet goed kunnen worden afgespeeld.)

## MP3 DJ-WEERGAVE

MP3-bestanden die zijn opgenomen op een CD-ROM of USB-geheugenapparaat kunnen worden afgespeeld met DJ-functies.

## PC-VERBINDING

Praktisch alle toets- en schuifregelaarfuncties van de CDJ-400 kunnen naar externe apparaten worden uitgestuurd.

Deze signalen kunnen dan worden gebruikt om Pioneers eigen DJ-software "DJS" en ook andere computer-toepassingssoftware te bedienen. Bovendien kunnen muziekstukken die op de computer worden afgespeeld als audio via de CDJ-400 worden weergegeven.

### Disclaimer

- Microsoft en Windows zijn gedeponeerde handelsmerken van Microsoft Corporation, geregistreerd in de VS en in andere landen. Apple en Mac OS zijn handelsmerken van Apple Inc., geregistreerd in de VS en in andere landen.
- De bijgeleverde lettertypen zijn gedeeltelijk ontwikkeld door DynaComware Taiwan Inc.
- ASIO is een gedeponeerd handelsmerk van Steinberg Media Technologies GmbH.

# INHOUDSOPGAVE

## VOORBEREIDINGEN

KENMERKEN .....	74
DISCS DIE MET DIT APPARAAT GEBRUIKT KUNNEN WORDEN .....	78
BEHANDELING VAN DE CD-SPELER .....	81
AANSLUITINGEN .....	82
BEDIENINGSORGANEN .....	86

## BEDIENING

PLAATSEN/UITNEMEN VAN DE CD .....	93
BEDIENING VAN DE DJ-SPELER .....	94
Auto Cue functie .....	94
Beginnen met afspelen .....	95
Hervattingsfunctie .....	95
Stoppen met afspelen .....	95
Tijdelijk onderbreken van het afspelen .....	95
Functies van de Jog-draaischijf .....	96
Snel vooruitspoelen/achteruitspoelen .....	97
Muziekstuk klaarzetten .....	97
Draai zoeken .....	98
Wijzigen van de weergavesnelheid .....	99
Gebruik van de hoofdtemporegeling .....	99
Scratch Jog Effect .....	100
Digital Jog Break .....	100
Instellen van cue-punten .....	101
Mengen van twee muziekstukken .....	102
GEAVANCEERDE BEDIENING .....	104
Lus-weergave .....	104
Fader-start weergave .....	105
Scratch-weergave .....	106
Spin-weergave .....	106
Achterwaartse weergave .....	106
Geheugen voor cue-punten/lus-punten .....	107
Relais-weergave met twee spelers .....	108
Schrijven en aflezen van gegevens .....	108
MIDI-INSTELLING .....	111

## OVERIGE INFORMATIE

VERHELPELEN VAN STORINGEN .....	114
Foutmeldingen .....	115
TECHNISCHE GEGEVENS .....	115

# DISCHI UTILIZZABILI CON QUEST'UNITÀ

## Tipo di dischi utilizzabili con quest'unità

- I seguenti marchi e loghi sono visualizzati su etichette dei dischi, sulle loro confezioni e sulle loro custodie.

Tipi di disco e loro logo			
CD	CD-TEXT <sup>(Nota 1)</sup>	CD-R <sup>(Nota 2)</sup>	CD-RW <sup>(Nota 2)</sup>
			

### Nota 1) A proposito del display TEXT:

Il numero di caratteri che possono venire visualizzati arriva a 48. Se quanto visualizzato supera gli 8 caratteri, però, essi scorrono sul display. Possono venire usati solo caratteri alfanumerici ed un numero limitato di simboli (☞ pag. 90).

### Nota 2) Dischi CD-R/CD-RW:

Questo lettore supporta la riproduzione di CD-R/CD-RW registrati in formato audio CD o contenenti file MP3.

\* Per dettagli, consultare le istruzioni per l'uso del proprio masterizzatore.

### Note:

- Alcuni dischi CD-R/CD-RW registrati su masterizzatori o computer possono non essere riproducibili con questo lettore a causa di varie ragioni, comprese le caratteristiche del disco, la presenza di graffi o sporco, condensa sulla lente, ecc.
- Alcuni dischi registrati con computer possono non essere riproducibili con questo lettore a seconda dell'applicativo usato, delle sue impostazioni e dell'ambiente operativo. Usare sempre dischi del formato corretto. Per maggiori dettagli, consultare il fabbricante dell'applicativo di masterizzazione.
- Quest'unità non può riprodurre dischi CD-R o CD-RW parzialmente registrati e non finalizzati.
- Per informazioni dettagliate sull'uso di CD-R/CD-RW, consultare il foglietto di avvertenze in dotazione a ciascun disco.

### ■ I CD-R/RW

A causa della loro particolare struttura, i CD-R/RW, se lasciati per lungo tempo in modalità di pausa (o Standby avvio) in uno stesso punto, possono divenire difficili da riprodurre in tale punto. Lo stesso problema si può verificare se la funzione di anello viene usata per riprodurre un particolare punto per un numero eccessivo di volte.

Si consiglia quindi agli utenti di fare sempre copie di riserva di dischi di tale tipo che contengano dati importanti.

### ■ La riproduzione DualDisc

Questo prodotto è progettato per la conformità con i dischi CD standard. Non se ne garantisce quindi il funzionamento corretto se usato con dischi di standard diverso da quello CD.

## Riproduzione di file MP3

I file MP3 possono avere due formati diversi, Constant Bit Rate (CBR) e Variable Bit Rate (VBR). Questo componente supporta la riproduzione normale e DJ di file sia CBR che VBR, ma quelli VBR richiedono tempi di ricerca e ricerca superveloce superiori a quelli CBR. Per questo, se la velocità di funzionamento è importante, si consiglia l'uso del formato MP3 CBR.

I file MP3 devono possedere le caratteristiche di formato che seguono.

Formato MP3	MPEG-1	Supporto delle funzioni di campionamento Audio Layer-3 da 32 kHz, 44,1 kHz e 48 kHz, e bitrate da 32 Kbps a 320 Kbps.
	MPEG-2	Supporta frequenze di campionamento Audio Layer-3 da 16 kHz, 22,05 kHz, 24 kHz, oltre a bitrate da 16 Kbps (stereo) a 160 Kbps.
	Tag ID3	Supporta i tag ID3 Ver. 1.0/1.1/2.2/2.3/2.4. Visualizza titoli, album ed artista. Possono venire usati solo caratteri alfanumerici ed un numero limitato di simboli.
	Estensione del file	.mp3, .MP3, .mP3, .Mp3

### ■ Riproduzione di brani da un dispositivo di memoria di massa USB

Collegando un dispositivo di memoria di massa USB al CDJ-400 i file MP3 che contiene possono venire riprodotti.

- Il CDJ-400 può non supportare la riproduzione con tutti i dispositivi di memoria di massa USB o riuscire ad erogare energia elettrica ad essi sufficiente. Tenere anche presente che Pioneer non è responsabile per perdite di dati da un dispositivo di memoria di massa USB che siano dovute al suo collegamento al CDJ-400.
- La lettura di una grande quantità di dati da un dispositivo di memoria di massa USB può richiedere molto tempo.
- L'uso di hub USB può causare comportamenti anomali.

### ■ Come scollegare un dispositivo di memoria di massa USB

Usare prima SOURCE SELECT per eliminare la selezione del dispositivo di memoria di massa USB, poi confermare che l'indicatore di dispositivo di memoria di massa USB si sia spento, e solo allora togliere il dispositivo di memoria di massa USB.

Formato del dispositivo di memoria di massa USB	Gerarchia di cartelle	Al massimo otto livelli (i file in cartelle oltre l'ottavo livello non possono venire riprodotti.)
	Numero massimo di cartelle	10 000
	Numero massimo di file	20 000 (al massimo 10 000 per cartella)
	Formato di registrazione	I dispositivi conformi alle specifiche della classe dei dispositivi di memoria di massa USB (USB MSC), compresi i dischi fissi esterni, i dispositivi di memoria flash ed i dispositivi di riproduzione audio (che supportino i filing system FAT16 e FAT32).

\* Non è presente una funzione di riordino di file. La riproduzione avviene nell'ordine di memorizzazione.

\* Se il numero di file aumenta, il tempo necessario per l'avvio aumenta.

### ■ Riproduzione di CD-ROM

Questa unità è in grado di riprodurre file MP3 contenuti in CD-ROM.

Formato del disco	Estensione dei file	.mp3, .MP3, .mP3, .Mp3
	Gerarchia di cartelle	Al massimo otto livelli (i file in cartelle oltre l'ottavo livello non possono venire riprodotti.)
	Numero massimo di cartelle	2000
	Numero massimo di file	3000
	Multisessione	La modalità multisessione non è supportata. Se si usa un disco multisessione, solo la prima sessione viene riprodotta.
	Metodo di registrazione CD-R	Registra usando il file system per CD-ROM ISO9660. Supporta solo le modalità Disc At Once e Track Ad Once. Il CDJ-400 non supporta dischi registrati in modalità Packet Write.

\* Non è presente una funzione di riordino di file. La riproduzione avviene nell'ordine di memorizzazione.





\* Se il numero di file aumenta, il tempo necessario per l'avvio aumenta.

# DISCS DIE MET DIT APPARAAT GEBRUIKT KUNNEN WORDEN

## Afspeelbare discs

- Een van de volgende merktekens of logo's moet op het label, de verpakking of de hoes van de disc staan.

### Typen en logo's van afspeelbare discs

CD	CD-TEXT (Opmerking 1)	CD-R (Opmerking 2)	CD-RW (Opmerking 2)
			

#### Opmerking 1) Betreffende het TEXT display:

Het maximale aantal tekens dat weergegeven kan worden is 48. Wanneer een display-aanduiding 8 tekens overschrijdt, zal de aanduiding over het display schuiven. Er kunnen alleen alfanumerieke tekens en een beperkt aantal symbolen op het display worden aangegeven. (☞ Blz. 90).

#### Opmerking 2) CD-R/CD-RW discs:

Deze speler is geschikt voor het afspelen van CD-R/CD-RW discs die zijn opgenomen in audio-CD formaat of MP3.

\* Zie de gebruiksaanwijzing van uw recorder voor nadere bijzonderheden.

#### Opmerkingen:

- Sommige CD-R/CD-RW discs die zijn opgenomen op stand-alone recorders of computerstations kunnen misschien niet op deze speler worden afgespeeld. Dit kan diverse oorzaken hebben, zoals de eigenschappen van de disc, krassen of vuil op de disc, vuil of condens op de lens van de speler, enz.
- Sommige discs die zijn opgenomen op computerstations zijn niet op deze speler afspeelbaar als gevolg van de gebruikte opnamesoftware, de instellingen en de werkomgeving. Zorg dat u de juiste formattering voor de disc gebruikt. Raadpleeg de fabrikant van de gebruikte software voor verdere informatie.
- Dit apparaat kan geen gedeeltelijk opgenomen CD-R of CD-RW discs afspelen die niet zijn afgesloten.
- Voor verdere informatie betreffende de behandeling van CD-R/CD-RW discs wordt u verwezen naar de instructies die bij de disc worden geleverd.

#### ■ Betreffende CD-R/RW discs

Wanneer u CD-R/RW discs langere tijd bij een bepaald punt in de pauzestand (of de cue-paraatstand) laat staan, is het mogelijk dat de disc naderhand op de betreffende plaats niet goed afgespeeld kan worden. Dit kan ook gebeuren wanneer de lup-weergavefunctie gebruikt wordt om een bepaald punt op de disc veelvuldig af te spelen.

Wij raden u daarom aan om backup-discs te maken wanneer u discs afspeelt die belangrijke gegevens bevatten.

#### ■ Betreffende DualDisc weergave

Dit apparaat is ontworpen voor gebruik van muziek-CD's. Er kan geen garantie worden gegeven voor de werking of prestatie bij gebruik van discs die niet voldoen aan de muziek-CD normen.

## Afspelen van MP3 bestanden

MP3 bestanden zijn er in twee formaten: constante bitrate (CBR) en variabele bitrate (VBR). Dit apparaat is geschikt voor afspelen en DJ-weergave van CBR en VBR-type MP3 bestanden. In vergelijking met CBR bestanden, zal bij bestanden die zijn opgenomen in VBR formaat de normale zoeksnelheid en de supersnelle zoeksnelheid langzamer zijn. Dit betekent dat wanneer een hoge bedieningssnelheid van groot belang is, het gebruik van het CBR opnameformaat wordt aanbevolen voor MP3 bestanden.

MP3 bestanden moeten aan de volgende formaatvereisten voldoen:

MP3 formaat	MPEG-1	Ondersteunt audio-laag 3 met bemonsteringsfrequentie 32 kHz, 44,1 kHz en 48 kHz, en bitrate 32 Kbps t/m 320 Kbps.
	MPEG-2	Ondersteunt audio-laag 3 met bemonsteringsfrequentie 16 kHz, 22,05 kHz en 24 kHz, en bitrate 16 Kbps (stereo) t/m 160 Kbps.
	ID3-tag	Ondersteunt ID3 Ver. 1.0/1.1/2.2/3/2.4. Toont de titel, het album en de artiestennaam. Er kunnen alleen alfanumerieke tekens en een beperkt aantal symbolen op het display worden aangegeven.
	Bestandsextensie	.mp3, .MP3, .mP3, .Mp3

■ **Afspelen van muziekstukken op een USB-geheugenapparaat**

Wanneer u een USB-geheugenapparaat op de CDJ-400 aansluit, kunt u de MP3-bestanden die op het USB-geheugenapparaat zijn via dit apparaat afspelen.

- De CDJ-400 ondersteunt mogelijk niet de weergave van alle USB-geheugenapparaten en levert misschien ook niet voldoende stroom. Pioneer kan niet aansprakelijk worden gesteld voor verlies van gegevens op een USB-geheugenapparaat als gevolg van de aansluiting van dat apparaat op de CDJ-400.
- Het aflezen van de gegevens op een USB-geheugenapparaat kan lang duren als er een grote hoeveelheid gegevens op het apparaat zijn.
- Bij gebruik van een USB-hub is het mogelijk dat er geen betrouwbare werking wordt verkregen.

■ **Loskoppelen van een USB-geheugenapparaat**

Gebruik SOURCE SELECT om de selectie van het USB-geheugenapparaat te annuleren en controleer vervolgens of de indicator voor het USB-geheugenapparaat is gedoofd voordat u het apparaat loskoppelt.

Formaat van het USB-geheugenapparaat	Mappenstructuur	Maximaal 8 niveaus (bestanden in mappen dieper dan de 8ste laag kunnen niet worden afgespeeld)
	Max. aantal mappen	10 000
	Max. aantal bestanden	20 000 (maximaal 10 000 bestanden in een enkele map)
	Opnameformaat	Apparaten die voldoen aan de specificatie voor USB-massaopslag (USB MSC), inclusief externe harde schijven, draagbare flash-memory apparaten en digitale audiospelers (die het FAT16 en FAT32 formaat ondersteunen).

- \* Er is geen sorteefunctie voor de bestanden. De bestanden kunnen alleen worden afgespeeld in de volgorde die in het geheugen is vastgelegd.
- \* Bij een groot aantal bestanden is de opstarttijd langer.

■ **Betreffende het afspelen van CD-ROM's**

MP3-bestanden die zijn opgenomen op een CD-ROM kunnen op dit apparaat worden afgespeeld.

Discformaat	Bestandsextensie	.mp3, .MP3, .mP3, .Mp3
	Mappenlagen	Maximaal 8 lagen; bestanden in mappen dieper dan 8 lagen, kunnen niet worden afgespeeld.
	Maximaal aantal mappen	2 000
	Maximaal aantal bestanden	3 000
	Multisessie	Multisessie wordt niet ondersteund. Als de gebruikte disc een multisessie disc is, wordt alleen de eerste sessie afgespeeld.
	CD-R opnamemethode	Opnamemethode volgens het ISO9660 CD-ROM bestandssysteem. Ondersteunt alleen "Disc At Once" of "Track At Once". De CDJ-400 is niet geschikt voor discs die zijn opgenomen met Packet Write.

- \* Er is geen sorteefunctie voor de bestanden. De bestanden kunnen alleen worden afgespeeld in de volgorde die in het geheugen is vastgelegd.
- \* Bij een groot aantal bestanden is de opstarttijd langer.

# AVVERTENZE PER L'USO

## Posizionamento

Installare l'apparecchio in un luogo ben ventilato dove non sia esposto ad alte temperature o ad umidità.

Evitare luoghi esposti alla luce diretta del sole, o luoghi vicino ad apparecchiature che emettono calore o a radiatori. Il calore eccessivo può danneggiare il mobiletto dell'apparecchio o i dispositivi interni. L'installazione in luoghi eccessivamente umidi o polverosi può risultare in danni o in cattivo funzionamento dell'apparecchio. Evitare l'installazione nelle vicinanze di fornelli da cucina, o in luoghi simili, dove l'apparecchio possa trovarsi esposto a fumi oleosi, vapore e calore.

## Precauzioni per l'installazione

- Usando o conservando il lettore in luoghi esposti a temperature elevate, ad esempio su amplificatori di potenza o vicino a riflettori si può danneggiarlo. Evitare di installare il lettore sopra apparecchi che generino grandi quantità di calore.
- Posizionare l'apparecchio quanto più lontano possibile da sintonizzatori o apparecchi televisivi. I lettori per compact disc ubicati molto vicino a simili apparecchi possono causare disturbi e interferenze, o il deterioramento dell'immagine televisiva.
- Queste interferenze si notano in modo particolare quando si fa uso di una antenna interna. Se del caso, utilizzare una antenna esterna o evitare di usare il lettore CD.
- Se l'apparecchio viene usato in ambienti rumorosi, ad esempio vicino a diffusori, la riproduzione può saltare. In tal caso, allontanare i diffusori o ridurre il volume di ascolto.
- Porre questo apparecchio su di una superficie orizzontale e stabile.
- Controllare che il lettore, inclusi i suoi cavi di alimentazione e di collegamento, non sia esposto a vibrazioni. Il lettore possiede un ammortizzatore che assorbe le vibrazioni, ma è ugualmente prudente evitare di usare il lettore in luoghi esposti a vibrazioni, dato che possono far saltare la testina di lettura. Fare particolarmente attenzione quando si usa il lettore tenendolo installato in una borsa da trasporto.

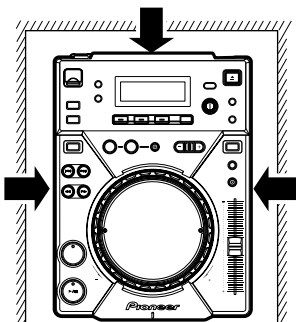

● Lasciare spazio sufficiente per la ventilazione.

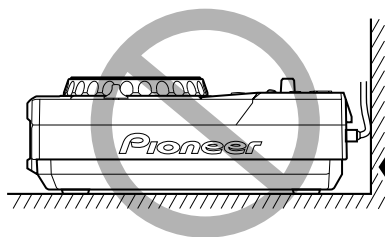

Non installare su superfici esposte a vibrazioni!

## Pulizia dell'apparecchio

Pulire il lettore CD con un panno soffice e pulito. Per lo sporco più tenace, inumidire il panno con un detergente debole diluito in 5 o 6 sei parti di acqua e strizzarlo bene. Usare poi un panno asciutto per asciugare il lettore. Non usare mai sostanze chimiche volatili come benzina e diluente, dato che esse possono danneggiare le finiture dell'apparecchio.

## Pulizia della lente del CD

La lente del pickup del lettore non si sporca se usata normalmente. In caso, però, di cattivo funzionamento dovuto ad accumulazioni di sporco, rivolgersi ad un centro di servizio PIONEER. Prodotti vari per la pulizia delle lenti dei lettori CD sono disponibili sul mercato, ma devono essere impiegati con estrema attenzione perché taluni possono causare danni alla lente stessa.

## Conservazione dei dischi

- I compact disc sono prodotti con lo stesso genere di plastica usata per i convenzionali dischi analogici. Fare attenzione ad evitare che i dischi possano deformarsi, e conservarli sempre nelle loro custodie, in posizione verticale, evitando luoghi soggetti a temperature molto alte o molto basse, e ad umidità molto alta. Evitare inoltre di lasciare i dischi in un'automobile chiusa al sole, dove la temperatura può raggiungere livelli estremamente alti.
- Leggere attentamente, ed osservare, le precauzioni riportate sull'etichetta dei dischi.

## Condensa

Quando il lettore CD viene portato improvvisamente da un luogo freddo a uno caldo, o se la temperatura ambiente aumenta improvvisamente, all'interno dell'apparecchio può formarsi della condensa che può impedire all'apparecchio di fornire il massimo delle proprie prestazioni. In tali casi, lasciare l'apparecchio inattivo per circa un'ora per consentire l'adattamento progressivo alla temperatura ambiente, o aumentare la temperatura della stanza in modo graduale.

## Pulizia e maneggio dei CD

- La presenza di ditte o grumi di sporco sulla superficie del disco non influisce direttamente sui segnali registrati, ma, a seconda del grado di contaminazione, la luminosità della luce riflessa dalla superficie dei segnali può risultare ridotta, con una conseguente degradazione della qualità del suono. Tenere sempre i dischi puliti, strofinandoli dolcemente con un panno morbido, e dall'interno verso l'esterno.



- Se il disco risulta particolarmente sporco, bagnare il panno in acqua, strizzarlo bene, togliere lo sporco dal disco ed asciugare poi accuratamente il disco con un panno asciutto.
- Non fare uso sul disco di liquidi per pulizia a spray o di agenti anti elettricità statica. Evitare anche di pulire il disco con benzina od altri solventi volatili che potrebbero danneggiare la superficie del disco.

- Con questo apparecchio utilizzare solamente dischi che riportino il marchio indicato qui a destra (dischi digitali audio, a lettura ottica).
- I dischi ibridi SACD non possono venire riprodotti.



- Quando si afferrano dei CD, non toccare la superficie recante i segnali (la superficie iridescente dal lato opposto al lato etichettato).
- Non incollare etichette o nastro adesivo sulle superfici del disco, ed evitare inoltre di scalfirle o di danneggiare l'etichetta esistente.
- All'interno dell'apparecchio il disco ruota ad alta velocità. Evitare quindi l'uso di dischi danneggiati (deformati o incrinati).

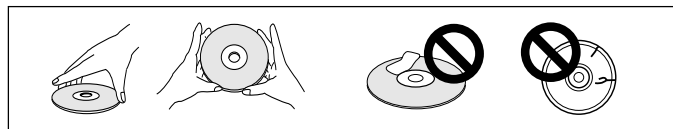

## Evitare la riproduzione di compact disc di forme particolari

Non riprodurre compact disc di forme diverse da quella circolare convenzionale, quali, ad esempio, dischi a forma di cuore o simili. Questi tipi di dischi possono causare disfunzioni.

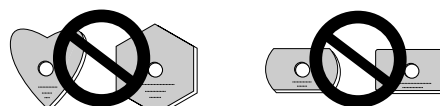



# BEHANDELING VAN DE CD-SPELER

## Opstelling

Zet de CD-speler op een goed geventileerde plaats vrij van hoge temperaturen en vochtigheid.

Zet de CD-speler niet op een plaats waar deze blootgesteld staat aan direct zonlicht of de warmte van een verwarming e.d.

Buitensporige hitte kan de ombouw en inwendige onderdelen beschadigen. Houd de CD-speler eveneens uit de buurt van vochtige of stoffige plaatsen om een defect of kortsluiting te voorkomen. Vermijd tevens opstelling in de buurt van een fornuis of op andere plaatsen waar veel oliedampen, stoom of hitte is.

## Voorzorgsmaatregelen betreffende de opstelling

- Plaatsing en gebruik van de CD-speler voor langere tijd op of in de buurt van warmte verspreidende voorwerpen zoals versterkers, spotlichten, enz., zal de werking van het toestel mogelijk nadelig beïnvloeden. Plaats de CD-speler niet op een component die warm wordt, zoals bijvoorbeeld een versterker.
- Plaats de CD-speler zo ver mogelijk van de tuner en televisie vandaan. Wanneer de CD-speler erg dicht bij dergelijke apparaten staat, kan dit resulteren in ruis of een slechte beeldkwaliteit.
- Zulke storingen zijn sterker bij gebruik van een binnenantenne voor de tuner of televisie. U kunt de storingen verminderen door een goede buitenantenne te installeren of de CD-speler uit te schakelen.
- Indien het toestel in een lawaaierige omgeving wordt gebruikt, bijvoorbeeld in de buurt van een luidspreker, kan het geluid mogelijk overslaan. U moet in dat geval het toestel verder van de luidsprekers plaatsen of het volume verlagen.
- Plaats dit apparaat op een horizontale en stabiele ondergrond.
- Let erop dat de speler, met inbegrip van het signaalsnoer en het netsnoer, niet in contact is met trillend materiaal. Schokken, stoten en andere zijdelings inwerkende trillingen kunnen er echter toe leiden dat de disc overslaat tijdens het spelen. Let er vooral bij de opstelling in een rack op dat er voldoende afstand tot de omringende wanden wordt aangehouden.

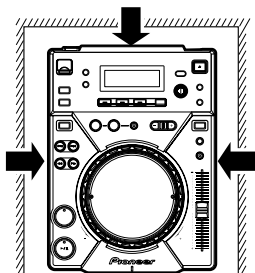

- Houd voldoende ruimte vrij voor een goede ventilatie van het apparaat.

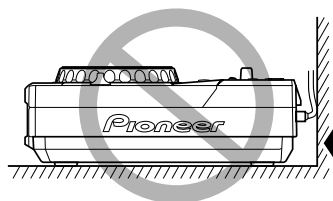

- Niet op of tegen trillend materiaal plaatsen.

## Reinigen van de CD-speler

Reinig de speler met een zachte droge doek. Voor hardnekkige vlekken dient u een doek te gebruiken die in een oplossing van 1 deel neutraal schoonmaakmiddel op 5 of 6 delen water is gedrenkt. Wring de doek goed uit en veeg het vuil weg. Droog de ombouw van het toestel met een doek. Gebruik geen vluchtige middelen zoals benzine en thinner. Deze middelen tasten de afwerking namelijk aan.

## Reinigen van de CD-lens

Onder normale omstandigheden wordt de pickup-lens van de speler niet erg vuil. Mochten er echter storingen optreden als gevolg van vuil op de lens, neem dan contact op met een erkend PIONEER service-centrum. Lensreinigers voor CDspelers zijn in uw audiozaak verkrijgbaar. Let er goed op welk middel u gebruikt, aangezien sommige beschadigingen aan de lens kunnen veroorzaken.

## Opbergen van compact discs

- CD's zijn gemaakt van hetzelfde soort plastic als dat wat gebruikt wordt voor normale grammofoonplaten. Zorg dat de CD's niet kromtrekken. Steek de CD's altijd in de bijbehorende doosjes en zet deze rechtop. Vermijd het opbergen op plaatsen met hoge

temperatuur of vochtigheid, of plaatsen met extreem lage temperatuur. Laat de CD's niet in uw auto achter, aangezien de temperatuur in een in de zon geparkeerde auto zeer hoog kan oplopen waardoor de CD's beschadigd worden.

- De voorzorgen vermeldt op het label van de disc altijd lezen en opvolgen.

## Condensvorming

Als de CD-speler van een koude naar een warme ruimte wordt gebracht of als de temperatuur in de kamer plotseling verhoogd wordt, kan er condens in het inwendige van de CD-speler ontstaan waardoor deze niet meer goed werkt. Mocht dit voorkomen, laat het apparaat dan ongeveer één uur ongebruikt staan of laat de temperatuur in de kamer geleidelijker hoger worden.

## Reinigen en behandelen van CD's

- Vinger- en vetvlekken op het oppervlak van de CD zullen de signalen niet direct aantasten, maar afhankelijk van de mate van vervuiling is het wel mogelijk dat het reflectievermogen van het signaaloppervlak minder wordt wat resulteert in een inferieure geluidskwaliteit. Houd de CD's goed schoon door deze regelmatig met een zacht doekje van het midden naar de buitenkant schoon te vegen.



- Als de disc erg vuil is, kan deze met een zachte doek, bevochtigd met water maar goed uitgewrongen, voorzichtig afgeveegd worden. Verwijder eventuele achtergebleven waterdruppels met een andere droge doek.
- Gebruik op compact discs geen reinigungs-sprays of antistatische middelen bestemd voor grammofoonplaten. Maak de discs ook nooit met benzine, terpentijn of andere sterke chemische middelen schoon aangezien deze het oppervlak van de disc kunnen aantasten.

- Met deze CD-speler mogen uitsluitend compact discs gebruikt worden die voorzien zijn van het rechts hierneast getoonde merk. (Optische audio digitale discs)
- SACD hybride discs kunnen niet worden weergegeven.



- Let op tijdens het hanteren van de disc de opgenomen kant niet aan te raken (de spiegelachtige kant tegenovergesteld aan het label is de opgenomen kant). Houd de disc bij de rand vast of met een vinger bij de rand en een bij het middengat.
- Plak geen labels of plakband op de kant met het disclabel. Let er ook op het label niet te beschadigen of erop te krassen.
- De disc draait met hoge snelheid in de CD-speler rond. Gebruik daarom geen beschadigde (kromgetrokken of gebarsten) discs.

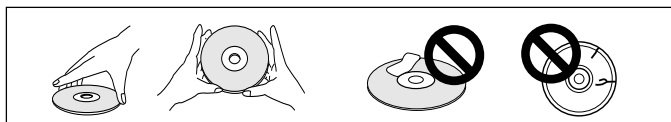

## Speel geen CD's af die een afwijkende vorm hebben

Bij het afspelen van een CD die niet rond is, zoals een hartvormige CD, is het mogelijk dat de apparatuur foutief werkt.

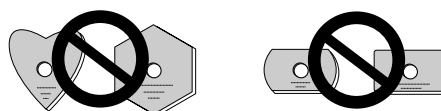

## COLLEGAMENTI

Prima di fare o cambiare collegamenti, spegnere l'apparecchio e scollegare il cavo di alimentazione dalla presa di corrente alternata.

### 1. Collegamento con un mixer Pioneer per DJ (connettore di uscita audio e CONTROL)

Usare i cavi audio in dotazione per collegare la presa bianca al terminale L (sinistro) e quella rossa al terminale R (destra). Collegare il cavo di controllo in dotazione per rendere possibile il controllo di quest'unità da un mixer per la riproduzione con apertura in dissolvenza o ritorno all'inizio del brano.

## AANSLUITINGEN

Schakel het apparaat uit en trek de stekker uit het stopcontact alvorens aansluitingen te maken of te verbreken.

### 1. Aansluiten op een Pioneer DJ-mengpaneel (audio-uitgang en bedieningssignaal-aansluiting (CONTROL))

Gebruik de bijgeleverde audiokabels en steek de witte stekker in de L (linker) aansluiting en de rode stekker in de R (rechter) aansluiting.

Sluit tevens het bijgeleverde bedieningssignaal snoer aan om de fader-start en terug-naar-cue functies vanaf het mengpaneel te bedienen.

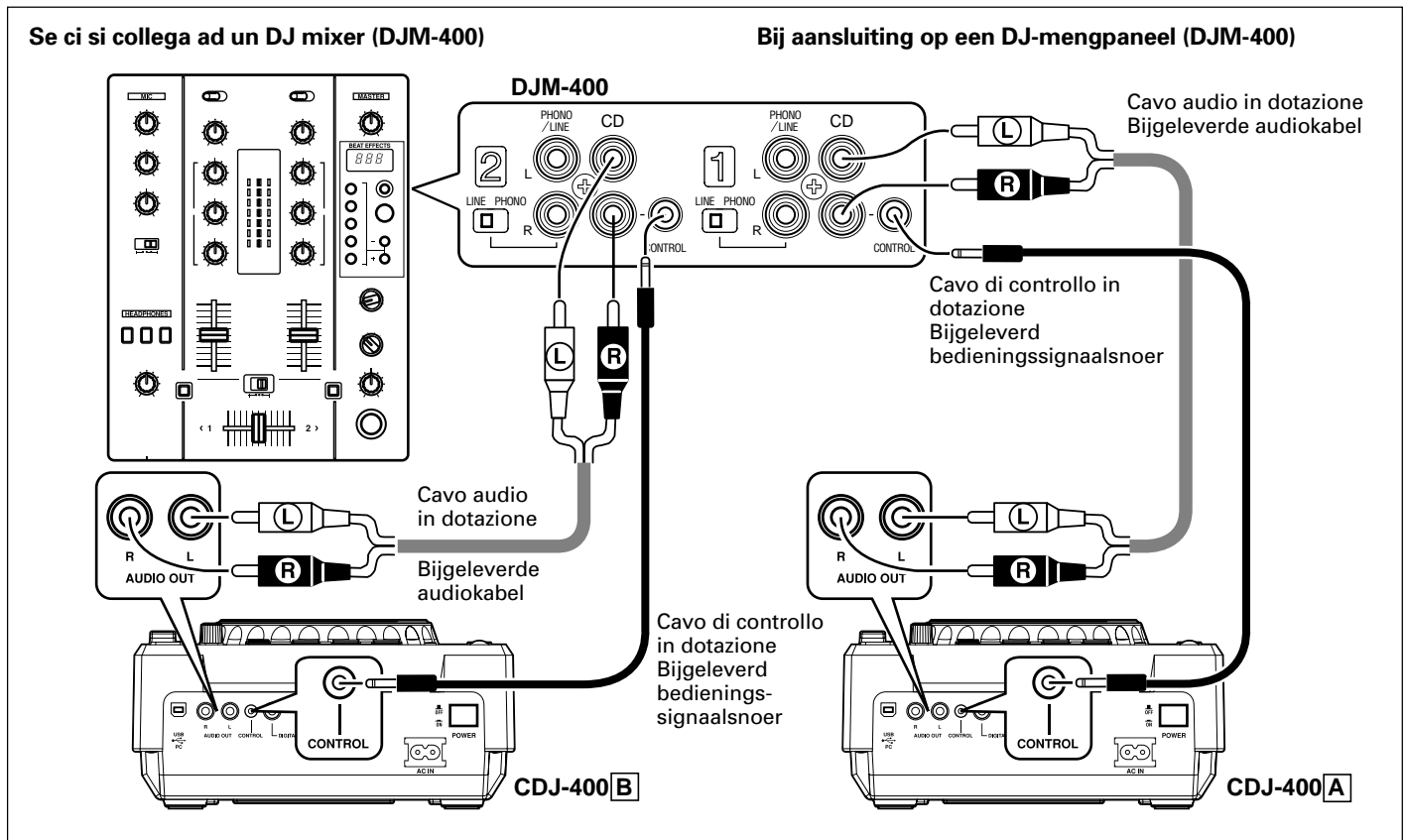

- Se si collegano un DJM-600, un DJM-300 ed un DJM-500, farlo nel modo visto nella figura che segue.
- Se si collegano un DJM-909 e un DJM-707, collegare CH-1 CD al LETTORE A, CH-2 CD al LETTORE B usando i cavi audio in dotazione.
- Nel caso di un DJM-3000, collegare il LETTORE A a LINE 1 di CH-1 ed il LETTORE B a LINE 3 di CH-2.

- Wanneer u op een DJM-600, DJM-300 of DJM-500 DJ-mengpaneel aansluit, maakt u de aansluitingen zoals afgebeeld in de bijgaande afbeelding.
- Wanneer u op een DJM-909 of DJM-707 DJ-mengpaneel aansluit, sluit u CH-1 CD aan op A PLAYER en CH-2 CD op B PLAYER met behulp van de bijgeleverde aansluitkabels.
- Wanneer u op het DJM-3000 DJ-mengpaneel aansluit, sluit u A PLAYER aan op LINE 1 van CH-1 en B PLAYER op LINE 3 van CH-2.

- Per collegare questa unità ad un DJM-1000, usare il cavo audio in dotazione per collegare una serie di connettori CD/LINE ai connettori PLAYER A e gli altri connettori CD/LINE ai connettori PLAYER B. Per quanto riguarda l'emissione di segnale audio digitale, usare un cavo per segnale digitale coassiale (da acquistarsi separatamente) per collegare il connettore DIGITAL OUT del CDJ-400 ad uno dei connettori DIGITAL IN del DJM-1000 (canali da 4 a 6).
- Per collegare questa unità ad un DJM-800, usare il cavo audio in dotazione per collegare una serie di connettori CD/LINE ai connettori PLAYER A e gli altri connettori CD/LINE ai connettori PLAYER B. Per quanto riguarda l'emissione di segnale audio digitale, usare un cavo per segnale digitale coassiale (da acquistarsi separatamente) per collegare il connettore DIGITAL OUT del CDJ-400 ad uno dei connettori DIGITAL IN del DJM-800.
- Per collegare questa unità ad un DJM-700, usare il cavo audio in dotazione per collegare una serie di connettori CD/LINE ai connettori PLAYER A e gli altri connettori CD/LINE ai connettori PLAYER B.
- Se si usa un mixer audio che non sia uno di quelli elencati qui sopra, collegare il terminale AUDIO OUT di quest'unità al terminale di ingresso di linea del mixer oppure al terminale AUX (\* non fare uso del terminale PHONO, dato che esso produce distorsioni ed altri problemi).

## 2. Collegamento di un cavo di controllo per la riproduzione alternata

È possibile fare alternare automaticamente la riproduzione di due lettori se i loro connettori CONTROL vengono collegati con il cavo apposito in dotazione (☞ pag. 108).

- Wanneer u het apparaat op een DJM-1000 aansluit, gebruikt u de bijgeleverde audiokabel om een set CD/LINE aansluitingen te verbinden met PLAYER A en de andere set CD/LINE aansluitingen met PLAYER B. Voor uitvoer van digitale audiosignalen gebruikt u een coaxiale digitale signaalkabel (los verkrijgbaar) om de DIGITAL OUT aansluiting van de CDJ-400 te verbinden met een van de DIGITAL IN aansluitingen (kanaal 4 t/m 6) van de DJM-1000.
- Wanneer u het apparaat op een DJM-800 aansluit, gebruikt u de bijgeleverde audiokabel om een set CD/LINE aansluitingen te verbinden met PLAYER A en de andere set CD/LINE aansluitingen met PLAYER B. Voor uitvoer van digitale audiosignalen gebruikt u een coaxiale digitale signaalkabel (los verkrijgbaar) om de DIGITAL OUT aansluiting van de CDJ-400 te verbinden met de DIGITAL IN aansluiting van de DJM-800.
- Wanneer u het apparaat op de DJM-700 aansluit, gebruikt u de bijgeleverde audiokabel om een set CD/LINE aansluitingen te verbinden met PLAYER A en de andere set CD/LINE aansluitingen met PLAYER B.
- Wanneer u op een ander audiomengpaneel aansluit dan hierboven is vermeld, sluit u de AUDIO OUT aansluiting van het apparaat aan op de LINE IN aansluiting van het mengpaneel, of op de AUX aansluiting (\* sluit niet aan op de PHONO aansluiting, omdat dit tot vervormingen of onjuiste bediening kan leiden).

## 2. Aansluiten van het bedieningssignaal snoer voor relais-weergave

Wanneer de CONTROL aansluitingen van de twee apparaten met het bijgeleverde bedieningssignaal snoer met elkaar worden verbonden, kan beurtelingse weergave automatisch worden uitgevoerd. (☞ blz. 108)

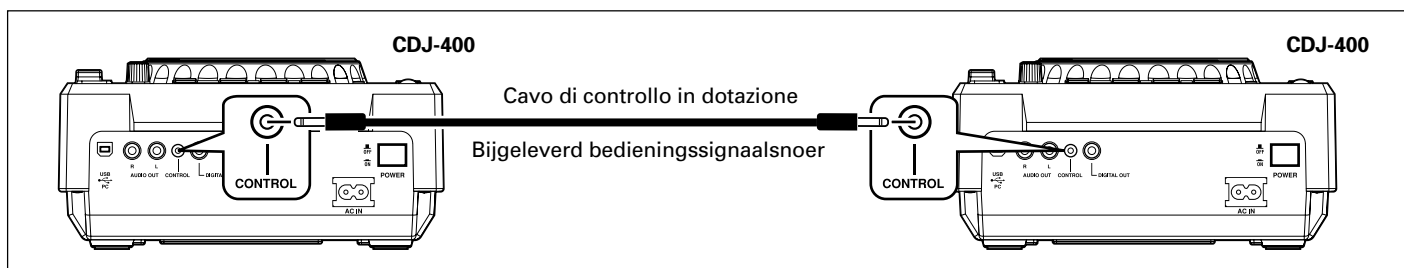

### 3. Collegamento con altri dispositivi

#### Ⓐ Collegamento ad un amplificatore stereo (se non si usa un DJ mixer)

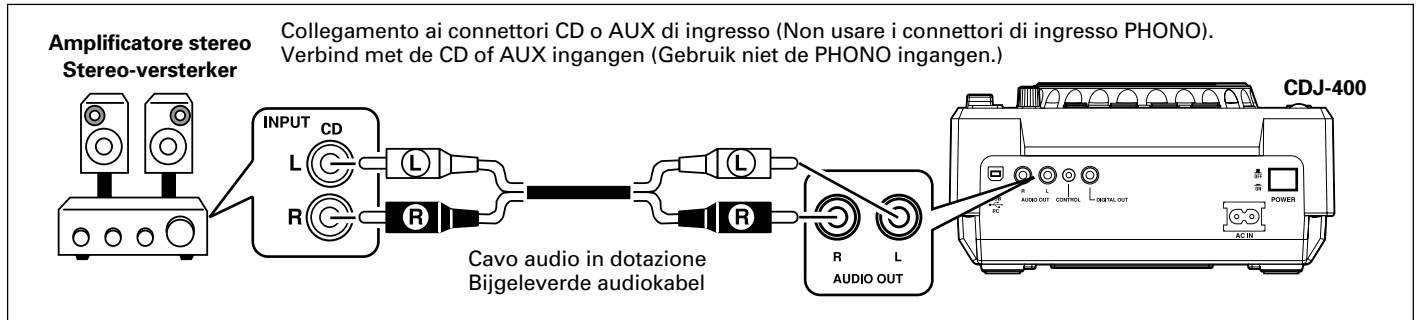

### 3. Aansluiten op andere apparatuur

#### Ⓐ Aansluiten van een stereo-versterker (wanneer er geen DJ-mengpaneel wordt gebruikt)

#### Ⓑ Collegamento ad un componente con connettori d'ingresso digitali

#### Ⓑ Aansluiten op een component met een digitale ingangen

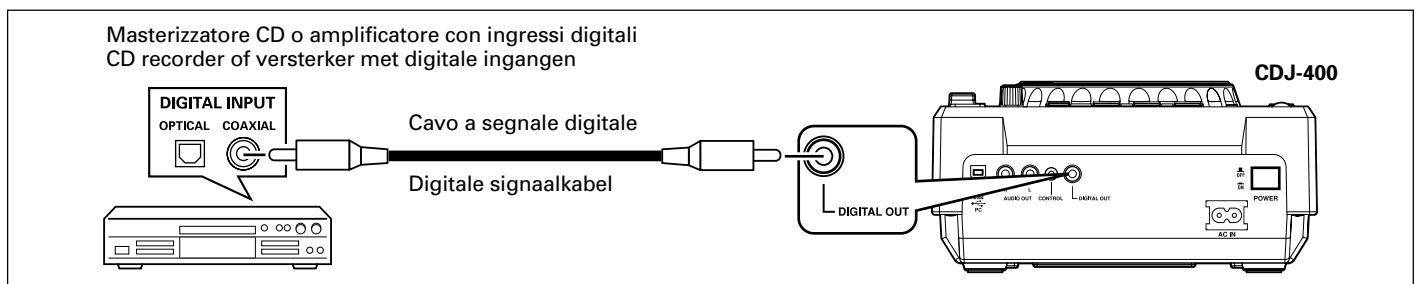

- I connettori DIGITAL OUT emettono solo dati audio (privi di sottocodici; le grafiche su CD non sono supportate).
- A seconda del registratore CD o del componente collegato, alcune registrazioni o altre funzioni possono avere delle limitazioni. Per maggiori dettagli, consultare le istruzioni per l'uso del componente collegato.

- De DIGITAL OUT aansluitingen voeren alleen audio-gegevens uit (zonder subcodes; CD grafische gegevens worden niet ondersteund).
- Afhankelijk van de CD-recorder of andere aangesloten apparatuur is het mogelijk dat sommige opnamefuncties en eventuele andere functies niet beschikbaar zijn. Zie de gebruiksaanwijzing van de aangesloten apparatuur voor verdere informatie.

## © Collegamento con un computer

## © Aansluiten op een computer

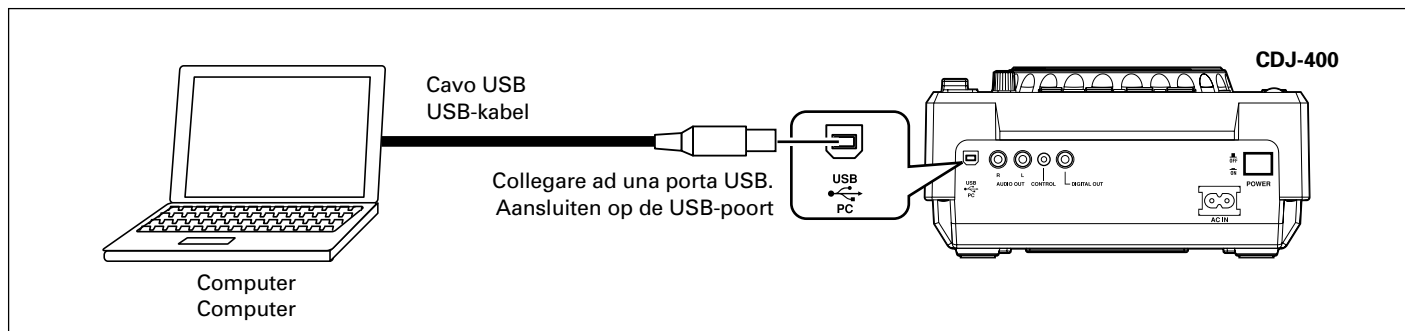

- I sistemi operativi supportati includono Windows Vista, Windows XP, Windows 2000 e Mac OS X di versione 10.3 o successiva.
- Se si collega l'apparecchio ad un computer che usa Windows 2000, prima di fare i collegamenti è necessario installare un driver MIDI speciale.
- È disponibile un driver ASIO per permettere ai segnali audio di venire emessi dal computer.
- Visitare il seguente sito Web per scaricare i driver speciali e per trovare maggiori informazioni sul programma Pioneer per DJ "DJS."  
<http://www.prodjnet.com/support/>

- De ondersteunde besturingssystemen zijn Windows Vista, Windows XP, Windows 2000 en Mac OS 10.3 of later.
- Bij gebruik met Windows 2000 moet een speciaal MIDI stuurprogramma geïnstalleerd worden voordat de aansluitingen worden gemaakt.
- Een speciaal ASIO stuurprogramma is ook beschikbaar voor uitvoer van audiosignalen vanaf de computer.
- Bezoek de volgende website voor het downloaden van de speciale stuurprogramma's en voor meer informatie voor het Pioneer DJ-softwareprogramma "DJS."  
<http://www.prodjnet.com/support/>

#### 4. Collegamento del cavo di alimentazione

Dopo che tutti gli altri collegamenti sono stati fatti, collegare il cavo di alimentazione ad una presa di corrente alternata del pannello posteriore del lettore e quindi la spina di alimentazione ad una presa di corrente alternata o ad una presa di servizio del pannello posteriore dell'amplificatore.

#### 4. Aansluiten van het netsnoer

Nadat alle andere aansluitingen zijn gemaakt, sluit u het netsnoer aan op de netingang op het achterpaneel van de CD-speler en steekt u vervolgens de stekker in het stopcontact of in een netuitgang op het achterpaneel van de versterker.

## COMANDI E DISPLAY

## BEDIENINGSORGANEN

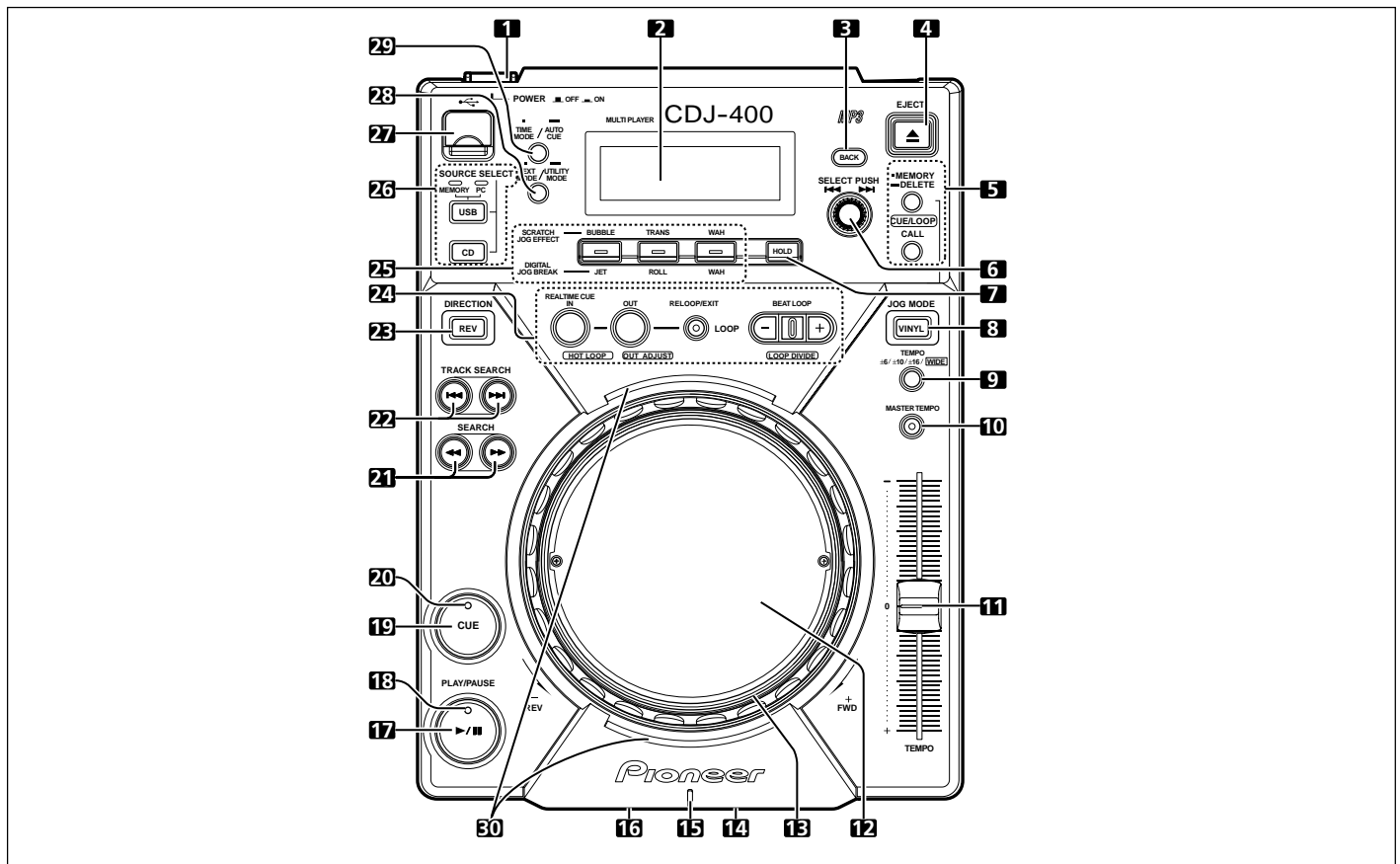
**1. Interruttore POWER (■OFF/ \_ON)**

Questo interruttore si trova sul pannello posteriore dell'unità. Esso accende e spegne l'unità.

**2. Display** (☞ pag. 90)**3. Pulsante di ritorno a cartella BACK**

Esso permette di tornare al livello immediatamente superiore della gerarchia di cartelle di un CD-ROM o dispositivo di memoria di massa USB dotati di una gerarchia di cartelle (☞ pag. 98).

**4. Pulsante EJECT**

Espelle il disco (☞ pag. 92).

**5. Pulsanti CUE/LOOP****■ Pulsanti CUE/LOOP MEMORY/DELETE**

Permettono di registrare punti di attacco e punti di ciclo (☞ pag. 107).

**■ Pulsanti CUE/LOOP CALL (◀, ▶)**

Permettono di richiamare punti di attacco e punti di ciclo precedentemente memorizzati (☞ pag. 107).

**6. Manopola (SELECT PUSH |◀◀, ▶▶|)**

Permette di scegliere brani in avanti o all'indietro (avanzamento per brani) e di scegliere cartelle (☞ pag. 98). Premerla per confermare la scelta della cartella/brano.

**7. Pulsante HOLD**

Conserva gli effetti di Digital Job Break e Scratch Jog Effect (☞ pag. 100).

**1. POWER schakelaar (■OFF/ \_ON)**

Deze schakelaar bevindt zich op het achterpaneel van het apparaat. Hiermee schakelt u het apparaat in/uit.

**2. Display** (☞ blz. 90)**3. BACK mappentoets**

Hiermee kunt u teruggaan naar het eerstvolgende hogere niveau in de mappenhiërarchie bij gebruik van een CD-ROM of USB-geheugenapparaat met een hiërarchische mappenstructuur (☞ blz. 98).

**4. EJECT toets**

Hiermee kunt u de disc uitwerpen. (☞ blz. 93)

**5. CUE/LOOP toets****■ CUE/LOOP MEMORY/DELETE toets**

Hiermee kunt u cue-punten en luspunten opnemen. (☞ blz. 107)

**■ CUE/LOOP CALL toetsen (◀, ▶)**

Hiermee kunt u opgenomen cue-punten en luspunten oproepen. (☞ blz. 107)

**6. Keuzeknop (SELECT PUSH |◀◀, ▶▶|)**

Hiermee kunt u muziekstukken in voorwaartse of achterwaartse richting kiezen (muziekstuk-reservering) en mappen kiezen. (☞ blz. 98)

Druk op de knop om uw keuze van de map/muziekstuk te bevestigen.

**7. HOLD toets**

Hiermee kunt u het effect van de Digital Jog Break of het Scratch Jog Effect aanhouden. (☞ blz. 100)

**8. Pulsante JOG MODE VINYL**

**Modalità VINYL:** l'indicatore del pulsante si illumina. Quando la superficie della manopola di comando viene premuta durante la riproduzione, questa cessa e, se la manopola viene girata, il suono viene prodotto seguendo il grado di rotazione.

**Modalità CDJ:** l'azione descritta non avviene quando la manopola di comando viene premuta.

- La modalità attuale della manopola di comando viene memorizzata anche quando questa unità viene spenta.

**9. Pulsante di controllo della gamma TEMPO (±6%/±10/±16%/WIDE)**

Cambia la gamma di variabilità del controllo del tempo (☞ pag. 99).

- La gamma del tempo rimane in memoria anche dopo lo spegnimento dell'unità.

**10. Pulsante/indicatore MASTER TEMPO**

Attiva e disattiva la funzione Master Tempo (si illumina se la funzione è attiva) (☞ pag. 99).

**11. Cursore di controllo TEMPO**

Controlla il tempo del brano (velocità di riproduzione) (☞ pag. 99).

**12. Manopola di comando (-REV/+FWD) (☞ pag. 96).**

Potete inserire in essa una fotografia o altra immagine di vostra scelta (☞ pag. 91).

**13. Indicatore Jog**

- Questo indicatore si illumina se un disco viene inserito o se una memoria USB viene scelta durante la modalità normale.
- Il modo in cui l'indicatore Jog si illumina può venire cambiato.

**■ Cambio del modo in cui si illumina l'indicatore Jog**

1. Tener premuto il pulsante TEXT MODE/UTILITY MODE per un secondo o più per portarsi in modalità delle impostazioni utility.

Girare la manopola di comando in modo che sul display appaia l'indicazione [JOG ILLUMI] e poi premerla per confermare quanto fatto. Sul display appare l'indicazione [PATTERN 1].

2. Girare la manopola di comando per cambiare modalità di illuminazione.

Le modalità di illuminazione disponibili vanno da PATTERN 1 a PATTERN 6.

3. Premere la manopola di comando per confermare quanto fatto.

La modalità delle impostazioni utility cessa se nessun comando viene dato per 15 secondi circa. La modalità delle impostazioni può anche venire chiusa premendo il pulsante BACK.

**14. Fessura di caricamento del disco**

Si trova sul pannello anteriore (☞ pag. 92).

**15. Indicatore del disco**

- Se non si è inserito alcun disco, l'indicatore è spento.
- Se si è inserito un disco, l'indicatore è acceso.

**16. Foro di espulsione forzata**

Si trova sul pannello anteriore (☞ pag. 92).

**17. Pulsante PLAY/PAUSE (▶/||)**

(☞ pag. 95)

**18. Indicatore PLAY/PAUSE (▶/||)**

Si illumina durante la riproduzione e lampeggia in pausa.

**8. JOG MODE VINYL toets**

**VINYL stand:** De indicator van de toets licht op. Wanneer tijdens afspelen op de bovenkant van de Jog-draaischijf wordt gedrukt, zal het afspelen stoppen en als de Jog-draaischijf daarna gedraaid wordt, zal de muziek worden weergegeven overeenkomstig de wijze waarop de Jog-draaischijf wordt gedraaid.

**CDJ stand:** De bovenstaande functie zal niet werken wanneer op de Jog-draaischijf gedrukt wordt.

- De huidige instelling voor de jogfunctie blijft in het geheugen bewaard wanneer het apparaat wordt uitgeschakeld.

**9. TEMPO regelingbereiktoets (±6/±10/±16/WIDE)**

Hiermee kiest u het variabele bereik van de temporegeling. (☞ blz. 99)

- Bij het uitschakelen van het apparaat blijft het ingestelde temporegelingbereik in het geheugen bewaard.

**10. MASTER TEMPO toets/indicator**

Hiermee schakelt u de hoofdtempofunctie in/uit (indicator licht op wanneer ingeschakeld). (☞ blz. 99)

**11. TEMPO schuifregelaar**

Hiermee regelt u het tempo (weergavesnelheid) van het muziekstuk. (☞ blz. 99)

**12. Jog-draaischijf (-REV/+FWD) (☞ blz. 96)**

U kunt hier een foto of andere afbeelding aanbrenge(n). (☞ blz. 91)

**13. Jog-indicator**

- Deze indicator licht op wanneer een disc in de normale gebruiksstand wordt geplaatst of als een USB-geheugen-apparaat in de normale gebruiksstand wordt gekozen.

- Het verlichtingspatroon van de jog-indicator kan worden veranderd.

**■ Veranderen van het verlichtingspatroon van de jog-indicator**

1. Houd de TEXT MODE/UTILITY MODE toets langer dan 1 seconde ingedrukt voor het inschakelen van de utility-instellingenmodus.

Draai aan de keuzeknop totdat er [JOG ILLUMI] op het displayscherm wordt aangegeven en druk dan op de knop om uw keuze te bevestigen.

Het displayscherm toont [PATTERN 1].

2. Draai aan de keuzeknop om het verlichtingspatroon te veranderen.

U kunt kiezen uit PATTERN 1 tot PATTERN 6.

3. Druk op de keuzeknop om de instelling te bevestigen.

De utility-instellingenmodus komt te vervallen als er gedurende 15 seconden geen bedieningshandeling wordt verricht. U kunt ook op de BACK toets drukken om de instellingenmodus te verlaten.

**14. Disc-insteekgleuf**

Deze bevindt zich op het voorpaneel van het apparaat. (☞ blz. 92)

**15. Disc-indicator**

- Wanneer er geen disc is geplaatst, is de indicator uit.
- Wanneer het laden van de disc is voltooid, licht de indicator op.

**16. Gat voor geforceerd uitwerpen**

Dit gat bevindt zich op het voorpaneel van het apparaat. (☞ blz. 93)

**17. PLAY/PAUSE toets (▶/||)**

(☞ blz. 95)

**18. PLAY/PAUSE indicator (▶/||)**

Deze indicator licht op tijdens afspelen en knippert in de pauzeestand.

**19. Pulsante CUE**

Usato per impostare e confermare un punto di attacco (☞ pag. 101).

**20. Indicatore CUE**

Si illumina quando un punto di attacco viene impostato e lampeggia in modalità di pausa.

**21. Pulsanti SEARCH (◀◀, ▶▶)**

Usati per eseguire l'avanzamento rapido o l'indietreggiamento rapido (con suono) durante la riproduzione (☞ pag. 97).

**22. Pulsanti TRACK SEARCH (|◀◀, ▶▶|)**

Permettono di cambiare brano in direzione normale o inversa (☞ pag. 97).

**23. Pulsante di riproduzione inversa (DIRECTION REV) (☞ pag. 106)**

Premendo questo pulsante il suo indicatore si accende e questa unità riproduce in direzione inversa.

**24. Pulsanti LOOP****■ Pulsante/indicatore IN/REAL TIME CUE/HOT LOOP**

Usati per impostare il punto di attacco di un ciclo (IN ☞ pag. 104).

Usati per impostare il punto attualmente riprodotto come punto di attacco (REALTIME CUE ☞ pag. 104).

Se premuto durante la riproduzione ciclica, riporta la riproduzione al punto di attacco del ciclo e ripete la riproduzione (HOT LOOP ☞ pag. 105).

**■ Pulsante/indicatore OUT/OUT ADJUST**

Usato per impostare un punto di fine di un ciclo (OUT ☞ pag. 105).

Se premuto durante la riproduzione ciclica, regola il punto di fine del ciclo (OUT ADJUST ☞ pag. 105).

**■ Pulsante RELOOP/EXIT**

Finite la riproduzione ciclica, le informazioni memorizzate di avvio e fine della riproduzione ciclica possono venire usate per riprendere la riproduzione ciclica in un secondo momento (RELOOP ☞ pag. 105).

Se premuto durante la riproduzione ciclica, questa cessa e la riproduzione torna alla modalità di riproduzione normale (EXIT ☞ pag. 105).

**■ Pulsante/indicatore BEAT LOOP/LOOP DIVIDE**

Se premuto durante la riproduzione o la pausa di un brano, la fine del ciclo viene fissata automaticamente sulla base del valore BPM (battute per minuto) del brano e la riproduzione ciclica ha quindi inizio (BEAT LOOP ☞ pag. 104).

Se il pulsante - viene premuto durante la riproduzione ciclica, il ciclo viene diviso, mentre premendo il pulsante + il ciclo torna alla sua lunghezza originale (LOOP DIVIDE ☞ pag. 104). Durante la riproduzione ciclica, l'indicatore del pulsante si accende ad indicare che il pulsante LOOP DIVIDE è attivato.

**25. Pulsanti SCRATCH JOG EFFECT/DIGITAL JOG BREAK**

La funzione dei pulsanti cambia a seconda della modalità JOG.

**■ Pulsanti SCRATCH JOG EFFECT**

Attivano o disattivano gli effetti BUBBLE, TRANS e WAH durante la modalità VINYL (☞ pag. 99).

**■ Pulsanti DIGITAL JOG BREAK**

Attivano o disattivano gli effetti JET, ROLL e WAH durante la modalità CDJ (☞ pag. 99).

**26. Pulsanti SOURCE SELECT****■ Selettore USB**

Permette di scegliere il dispositivo di memoria di massa USB collegato a questa unità per la riproduzione di file. Ad ogni pressione del pulsante, la funzione cambia da USB a PC.

**■ Selettore CD**

Permette di scegliere la riproduzione di un CD o di file da un CD-ROM.

**19. CUE toets**

Hiermee kunt u een cue-punt instellen en bevestigen. (☞ blz. 101)

**20. CUE indicator**

Deze indicator licht op wanneer een cue-punt is ingesteld en knippert in de pauzestand.

**21. SEARCH toetsen (◀◀, ▶▶)**

Hiermee kunt u snel vooruitspoelen en achteruitspoelen (met geluid) tijdens afspelen. (☞ blz. 97)

**22. TRACK SEARCH toetsen (|◀◀, ▶▶|)**

Hiermee kunt u van muziekstuk veranderen in voorwaartse/achterwaartse richting. (☞ blz. 97)

**23. Achterwaartse weergavetoets (DIRECTION REV) (☞ blz. 106)**

Als deze toets wordt ingedrukt, licht de indicator op en komt het apparaat in de achterwaartse weergavestand te staan.

**24. LOOP toetsen****■ IN/REALTIME CUE/HOT LOOP toets/indicator**

Hiermee kunt u een lus-beginpunt invoeren. (IN ☞ blz. 104) Hiermee kunt u het huidige weergavepunt instellen als het cue-punt. (REALTIME CUE ☞ blz. 104)

Als u tijdens lus-weergave hierop drukt, keert de weergave terug naar het lus-beginpunt en start de weergave opnieuw. (HOT LOOP ☞ blz. 105)

**■ OUT/OUT ADJUST toets/indicator**

Hiermee kunt u een lus-eindpunt invoeren. (OUT ☞ blz. 105) Als u tijdens lus-weergave hierop drukt, verandert het luseindpunt. (OUT ADJUST ☞ blz. 105)

**■ RELOOP/EXIT toets**

Na afloop van de lus-weergave kan de informatie over het opgeslagen lus-beginpunt/eindpunt worden gebruikt om de lus-weergave opnieuw te starten. (RELOOP ☞ blz. 105)

Als u tijdens de lus-weergave hierop drukt, stopt de lus-weergave en keert de weergave terug naar de normale weergavefunctie. (EXIT ☞ blz. 105)

**■ BEAT LOOP/LOOP DIVIDE toetsen/indicator**

Als u tijdens afspelen of in de pauzestand hierop drukt, wordt het lus-eindpunt automatisch berekend aan de hand van de BPM (beats per minuut) van het muziekstuk en start de lus-weergave (BEAT LOOP ☞ blz. 104).

Als u tijdens lus-weergave op de - toets drukt, wordt de weergavelus gehalveerd; als u daarna op de + toets drukt, keert de weergavelus terug naar de oorspronkelijke lengte (LOOP DIVIDE ☞ blz. 104).

Tijdens lus-weergave licht de indicator van de toets op om aan te geven dat de LOOP DIVIDE toets geactiveerd is.

**25. SCRATCH JOG EFFECT/DIGITAL JOG BREAK toetsen**

De functie van de toetsen verandert afhankelijk van de JOG gebruiksstand.

**■ SCRATCH JOG EFFECT toetsen**

Hiermee kunt u de BUBBLE, TRANS en WAH effecten in/uitschakelen in de VINYL gebruiksstand (☞ blz. 99).

**■ DIGITAL JOG BREAK toetsen**

Hiermee kunt u de JET, ROLL en WAH effecten in/uitschakelen in de CDJ gebruiksstand (☞ blz. 99).

**26. SOURCE SELECT toetsen****■ USB keuzetoets**

Druk op deze toets bij het afspelen van bestanden van een aangesloten USB-geheugenapparaat. Bij enkele malen indrukken van de toets schakelt de functie om tussen USB en PC.

**■ CD keuzetoets**

Druk op deze toets bij het afspelen van CD's of bestanden op een CD-ROM.



**27. Porta USB**

Da usare per collegare un dispositivo di memoria di massa USB a questa unità.

**28. Pulsante TEXT MODE/UTILITY MODE**

Cambia il contenuto del display TEXT (☞ pag. 91).

Tenerlo premuto per impostare la modalità delle impostazioni utility.

**29. Pulsante TIME MODE/AUTO CUE**

Fa comparire sul display il tempo trascorso del brano o il suo tempo rimasto (☞ pag. 91).

Tenere premuto il pulsante per attivare o disattivare la funzione di impostazione automatica di punti di attacco (☞ pag. 94).

**30. Indicatori di tocco della manopola di comando**

Nella modalità VINYL, si accendono quando la sommità della manopola di comandi viene premuta.

**27. USB-poort**

Hierop kan een USB-geheugenapparaat worden aangesloten.

**28. TEXT MODE/UTILITY MODE toets**

Hiermee kunt u het TEXT display veranderen (☞ blz. 91)

Houd de toets ingedrukt voor het inschakelen van de utility-instellingenmodus.

**29. TIME MODE/AUTO CUE toets**

Hiermee kunt u de aanduiding op het display omschakelen tussen de verstreken weergavetijd en de resterende weergavetijd van het muziekstuk (☞ blz. 91).

Houd de toets ingedrukt om de Auto Cue functie in/uit te schakelen (☞ blz. 94).

**30. Indicators voor aanraking van Jog-draaischijf**

In de VINYL gebruiksstand lichten deze indicators op wanneer op de bovenkant van de Jog-draaischijf wordt gedrukt.

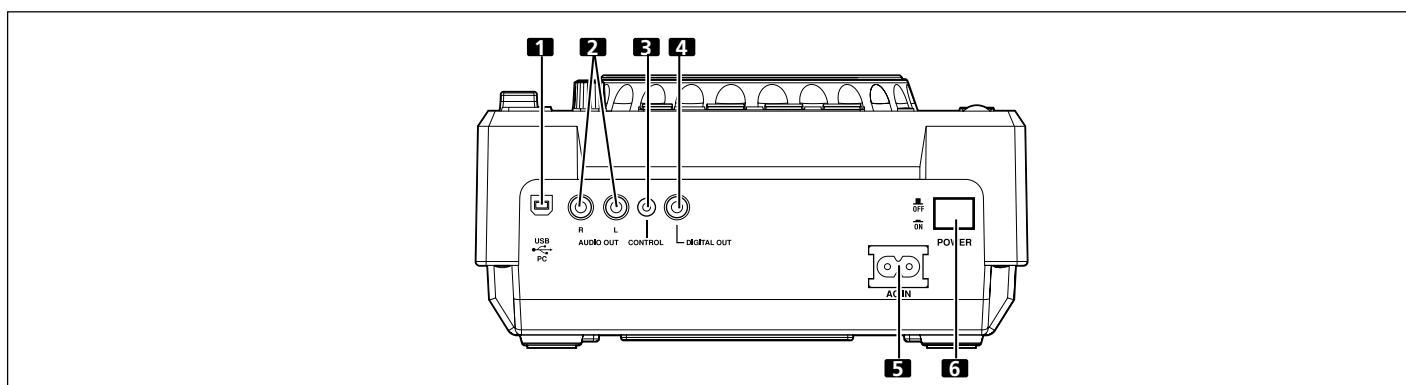
**Pannello posteriore****1. Porta USB**

Usata per il collegamento con un computer.

**2. Terminali di uscita audio (AUDIO OUT) sinistro (L) e destro (R)**

Prese di uscita audio analogiche di tipo RCA.

**3. Connettore di controllo (CONTROL)**

Se il cavo di controllo in dotazione viene usato per collegare questo connettore al connettore CONTROL corrispondente di un mixer per DJ Pioneer, il mixer per DJ può venire usato per controllare la riproduzione con inizio in dissolvenza e il ritorno a ritroso.

Inoltre, collegando questo connettore al connettore CONTROL di un altro lettore CD per DJ Pioneer, si può fare la riproduzione continua automatica (☞ pag. 108).

**4. Terminale di uscita digitale (DIGITAL OUT)**

Terminali di uscita digitali coassiali di tipo RCA usati per collegare un mixer per DJ o amplificatore AV, lettore CD, ecc. dotato di connettori di ingresso digitali. Le uscite digitali supportano tutte le funzioni DJ e di altro tipo, ma solo i dati audio vengono emessi (senza sottocodici; le grafiche di CD non sono supportate).

**5. Presa di corrente (AC IN)**

Usare il cavo di alimentazione in dotazione per collegare questa presa ad una presa di corrente alternata di casa.

**6. Interruttore di accensione (POWER ■ OFF/■ ON)****Achterpaneel****1. USB-poort**

Hierop kan een computer worden aangesloten.

**2. AUDIO OUT L, R aansluitingen**

RCA-type analoge audio-uitgangsaansluitingen.

**3. CONTROL aansluiting**

Wanneer deze aansluiting met behulp van het bijgeleverde bedieningssignaal snoer met de corresponderende CONTROL aansluiting van een Pioneer DJ-mengpaneel wordt verbonden, kan het DJ-mengpaneel gebruikt worden om de CD-speler te bedienen voor faderstart-weergave en terugnaar-cue.

Deze aansluiting kan ook met de CONTROL aansluiting van een andere Pioneer DJ CD-speler worden verbonden voor het uitvoeren van automatische relaisweergave. (☞ Blz. 108)

**4. DIGITAL OUT aansluiting**

Op deze RCA-type coaxiale digitale uitgangsaansluitingen kan een DJ-mengpaneel, AV-versterker, CD-speler enz. worden aangesloten die is uitgerust met digitale ingangsaansluitingen. Deze digitale uitgangen ondersteunen alle DJ en andere functies, maar er worden alleen audiogegevens uitgevoerd (zonder subcodes; CD grafische gegevens worden niet ondersteund).

**5. Netingang (AC IN)**

Gebruik het bijgeleverde netsnoer om deze netingang met een normaal stopcontact te verbinden.

**6. POWER ■ OFF/■ ON schakelaar**

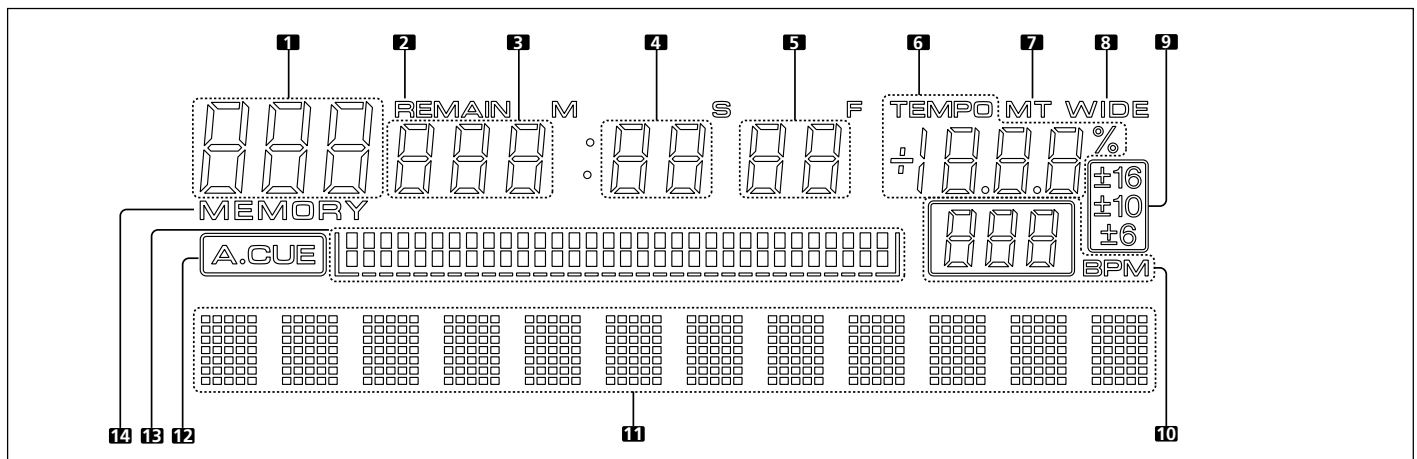

## Display

### 1. Display a segmenti x 3

Visualizza il numero di cartella, il numero di brano o dati alfanumerici.

### 2. REMAIN

Si illumina se il tempo di riproduzione rimanente di un brano viene visualizzato.

### 3. Display a segmenti x 3

Visualizza il tempo (in minuti) o dati alfanumerici.

### 4. Display a segmenti x 2

Visualizza il tempo (in secondi) o dati alfanumerici.

### 5. Display a segmenti x 2

Visualizza il tempo (in frame) o dati alfanumerici.

### 6. TEMPO

Visualizza la velocità di cambiamento del tempo.

### 7. MT

Si illumina quando la funzione di tempo principale è attivata.

### 8. WIDE

Si illumina quando il pulsante della gamma di controllo TEMPO viene impostato sulla posizione WIDE.

### 9. ±6, ±10, ±16

Si illumina ad indicare la gamma del tempo scelta.

### 10. BPM

Visualizza il valore BPM (battute per minuto) del brano visualizzato.

### 11. Display con matrice a punti (7 x 5) x 12

Visualizza testi.

### 12. A.CUE

Si illumina se la funzione di avvio automatico è accesa.

### 13. Indicazione dell'indirizzo di riproduzione

Visualizza la posizione attuale di riproduzione in un grafico a tutta scala di un solo brano.

Durante la visualizzazione del tempo trascorso, il grafico si illumina da sinistra, e quando viene visualizzato il tempo rimanente il grafico si spegne da sinistra.

Se il tempo rimanente è inferiore a 30 secondi, il grafico lampeggia lentamente, e quando il tempo rimanente è meno di 15 secondi, il grafico lampeggia velocemente.

### 14. MEMORY

Si illumina durante il salvataggio in memoria di un punto di attacco/di ciclo.

## Display

### 1. Segmentendisplay x3

Hierop wordt het mapnummer, het muziekstuknummer of alfanumerieke gegevens afgebeeld.

### 2. REMAIN indicator

Deze indicator licht op wanneer de resterende weergavetijd van een muziekstuk wordt afgebeeld.

### 3. Segmentendisplay x3

Hierop wordt de tijd (minuten) of alfanumerieke gegevens afgebeeld.

### 4. Segmentendisplay x 2

Hierop wordt de tijd (seconden) of alfanumerieke gegevens afgebeeld.

### 5. Segmentendisplay x 2

Hierop wordt de tijd (frames) of alfanumerieke gegevens afgebeeld.

### 6. TEMPO teller

Hierop wordt het snelheidsverandering van het tempo afgebeeld.

### 7. MT indicator

Deze indicator licht op wanneer de hoofdtempofunctie is ingeschakeld.

### 8. WIDE

Deze indicator licht op wanneer de TEMPO regelingbereiktoets op WIDE staat.

### 9. ±6, ±10, ±16 indicators

Een van deze indicators licht op om het temporegelingbereik aan te geven.

### 10. BPM teller

Hierop wordt de BPM van het muziekstuk afgebeeld.

### 11. Puntrasterdisplay (7x5) x12

Hierop wordt tekst afgebeeld.

### 12. A.CUE indicator

Deze indicator licht op wanneer de Auto Cue functie is ingeschakeld.

### 13. Weergavepositiedisplay

Hierop wordt de huidige weergavepositie afgebeeld, waarbij de totale lengte van de staaf overeenkomt met de totale lengte van één muziekstuk. Wanneer de verstreken weergavetijd van het muziekstuk wordt afgebeeld, licht de staaf op van links naar rechts, en wanneer de resterende weergavetijd van het muziekstuk wordt afgebeeld, gaat de staaf uit van links naar rechts. Wanneer de resterende weergavetijd van het muziekstuk korter dan 30 seconden is, knippert de staaf langzaam, en wanneer de resterende weergavetijd van het muziekstuk korter dan 15 seconden is, knippert de staaf snel.

### 14. MEMORY

Deze indicator licht op wanneer een cue/lus-punt wordt opgeslagen.

### Display del tempo

- Premere il pulsante **TIME MODE** per passare dalla visualizzazione del tempo trascorso (TIME) a quello rimanente (REMAIN) di un brano.
- La modalità del display rimane in memoria anche dopo lo spegnimento dell'unità.

### Informazioni sulla visualizzazione TEXT

Premere il pulsante **TEXT MODE** per scegliere il contenuto del display fra il nome del brano, il nome dell'album e il nome dell'artista di dischi CD-TEXT. Durante la riproduzione di file MP3, sul display appare il nome del brano (se non è presente un tag ID3, appare il nome del file) / il nome dell'album / dell'artista presi dal tag ID3.

- Ciascuna voce può consistere di 48 caratteri; i testi più lunghi di 10 caratteri scorrono.
- Il testo può includere caratteri alfanumerici ed alcuni simboli.
- Se non è presente alcun testo, il messaggio [NO TEXT] viene visualizzato.

Se il nome di un brano viene scelto nella visualizzazione TEXT, l'icona [♪] viene visualizzata seguita dal nome del brano (con brani MP3, viene visualizzato il titolo o il nome del file contenuto nei tag ID3).

Inoltre, durante la riproduzione di file MP3, il valore bit rate viene visualizzato dopo il nome del brano.

♪ CDJ-400 [128 Kbps]

Se il nome di un album viene scelto nella visualizzazione TEXT, l'icona [📀] viene visualizzata seguita dal nome dell'album.

📀 Pioneer

Se il nome di un artista viene scelto nella visualizzazione TEXT, l'icona [👤] viene visualizzata seguita dal nome dell'artista.

👤 Pioneer PRO DJ

Se la ricerca di cartelle viene eseguita con brani MP3, durante la ricerca viene visualizzato il nome della cartella.

📄 Pioneer DJ

### Tijdsaanduiding

- Druk op de **TIME MODE** toets voor het omschakelen tussen de verstreken weergavetijd (TIME) en de resterende weergavetijd (REMAIN) van het muziekstuk.
- De aanduidingsinstelling blijft bewaard wanneer het apparaat wordt uitgeschakeld.

### Betreffende het TEXT display

Druk op de **TEXT MODE** toets voor het omschakelen tussen de muziektitel/albumtitel/artiestennaam voor een CD-TEXT disc. Tijdens MP3 weergave toont het display de ID3-tag muziektitel (als er geen ID3-tag is opgenomen, toont het display de bestandsnaam) / ID3-tag albumtitel / ID3-tag artiestennaam.

- Elk onderdeel kan maximaal 48 tekens tekst tonen; tekst die langer is dan 10 tekens schuift over het display.
- Op het display kunnen alfanumerieke tekens en sommige symbolen worden getoond.
- Als er geen tekst beschikbaar is, ziet u het bericht [NO TEXT] op het display.

Als een muziektitel wordt gekozen bij weergave van het TEXT display, zal het [♪] pictogram verschijnen en dan de muziektitel (bij MP3 wordt de titelnaam of de bestandsnaam van de ID3-tag getoond).

Tijdens MP3 weergave zal de bitrate getoond worden en dan de titel van het muziekstuk.

♪ CDJ-400 [128 Kbps]

Als een albumtitel wordt gekozen bij weergave van het TEXT display, zal het [📀] pictogram verschijnen en dan de albumtitel.

📀 Pioneer

Als een artiestennaam wordt gekozen bij weergave van het TEXT display, zal het [👤] pictogram verschijnen en dan de artiestennaam.

👤 Pioneer PRO DJ

Als bij MP3 de mapzoekfunctie wordt gebruikt, zal de mapnaam tijdens het zoeken getoond worden.

📄 Pioneer DJ

### Rimozione del foglio della manopola di comando

Togliere col cacciavite in dotazione le due viti e la piastrina della manopola di comando. Il foglio della manopola di comando può quindi venire sostituito con un altro o con un'immagine da voi scelta.

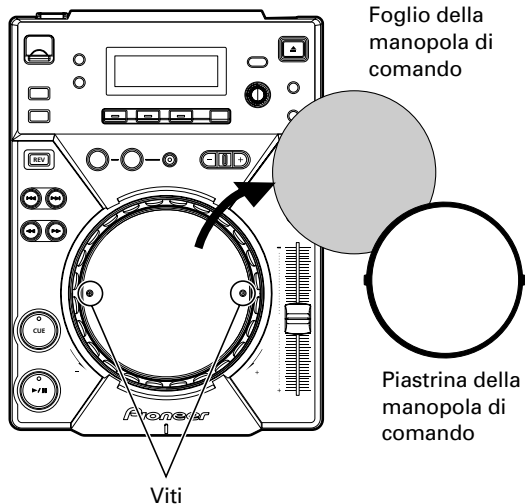

### Verwijderen van het jog-draaischijfblad

Verwijder de twee schroeven met de bijgeleverde schroevendraaier en verwijder dan de jog-draaischijfplaat. Het binnenste jog-draaischijfblad kan vervangen worden door een ander bijgeleverd jog-draaischijfblad of door een gewenste afbeelding.

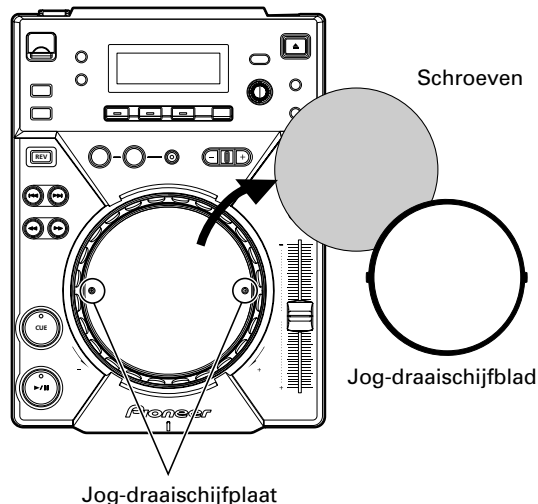

## INSERIMENTO ED ESTRAZIONE DEL DISCO

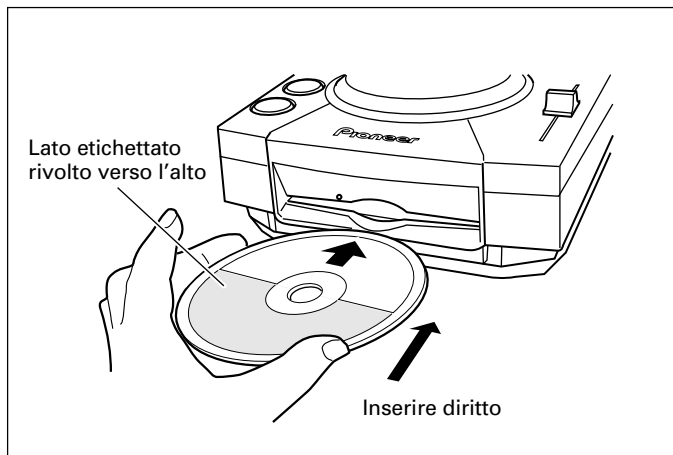

1. Portare l'interruttore di accensione POWER, ubicato sul pannello posteriore, su ON.

**Non forzare l'inserimento del disco quando l'interruttore di accensione si trova su OFF, per evitare possibili danni al disco ed all'apparecchio.**

2. Inserire il disco.

- Tenendo il disco con il lato etichettato rivolto verso l'alto inserirlo nella apposita fessura del lettore.
- Si può inserire solo un disco alla volta. Non tentare mai di inserire più di un disco contemporaneamente, o di inserire un secondo disco quando ve ne è già uno all'interno del lettore.
- Nel corso dell'inserimento non far ruotare il disco e non tentare di forzarlo nella fessura. Inoltre non tentare di interrompere o di fermare il movimento del disco quando l'apparecchio inizia a tirarlo al proprio interno o ad espellerlo, perché tali azioni possono causare danni al disco stesso o al lettore.

3. Per espellere il disco agire sul pulsante EJECT.

- Premendo il pulsante **EJECT**, la rotazione del disco si interrompe ed il disco viene espulso dalla fessura di inserimento.
- Se non si riesce ad espellere il disco agendo sul pulsante **EJECT**, inserire uno stilo nel foro per l'espulsione forzata, presente sul lato anteriore del lettore.

### ■ Cancellazione del comando di espulsione

Se il pulsante **EJECT** viene premuto per errore, premendo quello **PLAY/PAUSE** (▶/II) immediatamente (prima cioè che l'indicazione [EJECT] appaia), il comando di espulsione viene cancellato e la riproduzione riprende dalla posizione immediatamente precedente quella in cui il pulsante **EJECT** è stato premuto (durante questo periodo, la riproduzione audio cessa temporaneamente).

### AVVERTENZA:

**Non tentare di respingere il disco dentro il lettore dopo la comparsa dell'indicazione [EJECT]. Questa azione può causare l'arresto del lettore. Qualora ciò si dovesse verificare, premere di nuovo il pulsante EJECT ed attendere che l'indicazione [EJECT] si spenga prima di reinserire il disco.**

### Espulsione forzata del disco

Se il pulsante **EJECT** non funziona, o se comunque non si riesce a togliere il disco, spingendo con l'ago in dotazione dentro il foro per l'espulsione forzata, ubicato sul pannello anteriore, si può procedere all'espulsione del disco.

Nell'esecuzione dell'espulsione forzata attenersi alle seguenti precauzioni.

- ① Spegnere il lettore CD e verificare che il disco abbia smesso di ruotare. Occorrono circa 60 secondi perché il disco si fermi dopo aver spento il lettore.

**Se si effettua l'espulsione forzata mentre il disco sta ancora ruotando:**

- Il disco viene espulso ancora in rotazione, e può quindi urtare le dita dell'utente, con conseguenti possibili lesioni fisiche.
- Poiché in queste condizioni il disco ruota con la staffa di bloccaggio in posizione instabile, il disco stesso può subire rigature o altri danni.

**Per le suddette ragioni, non tentare mai di espellere forzatamente il disco mentre è ancora in movimento.**

- ② Per questa operazione usare sempre e solo l'ago in dotazione, e nessun altro attrezzo. **L'ago accessorio in dotazione per l'espulsione forzata si trova in una scanalatura ubicata sulla superficie inferiore del lettore.** Inserendo l'ago nel foro per l'espulsione forzata del pannello anteriore, e spingendolo in dentro **a fondo**, il disco fuoriesce dall'apertura di circa 5 mm o 10 mm, rendendone possibile l'estrazione a mano.

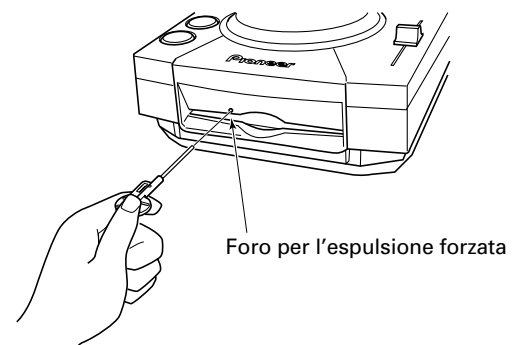

## PLAATSEN/UITNEMEN VAN DE CD

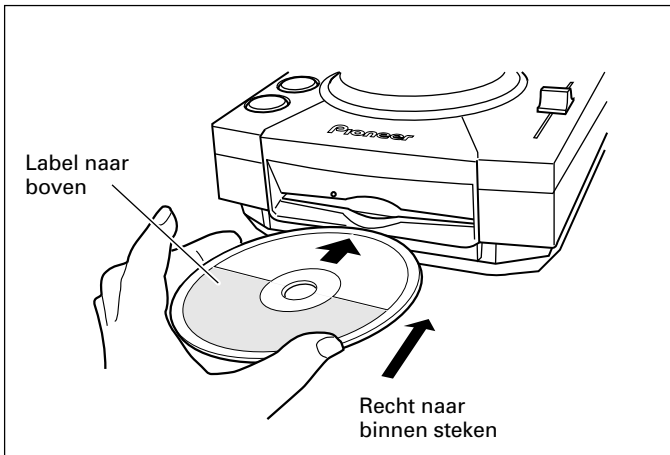

### 1. Zet de POWER schakelaar op het achterpaneel op ON.

**Steek de CD niet met geweld in de insteekgleuf wanneer de POWER schakelaar op OFF staat, aangezien dit kan resulteren in beschadiging van de CD en het apparaat.**

### 2. Plaats de CD.

- Steek de CD met het label naar boven in de insteekgleuf aan de voorzijde van het apparaat.
- U kunt slechts één CD in het apparaat steken. Probeer nooit twee CD's tegelijk in het apparaat te steken, of een CD in het apparaat te steken wanneer er reeds een CD in het apparaat is.
- Houd de CD niet schuin wanneer u deze naar binnen steekt en druk de CD ook nooit met geweld in de insteekgleuf. Probeer ook nooit om de beweging van de CD te onderbreken wanneer de speler de CD in het apparaat trekt of eruit verwijdert, aangezien dit kan resulteren in beschadiging van de speler of de CD.

### 3. Druk op de EJECT toets om de CD uit het apparaat te verwijderen.

- Wanneer u op de EJECT toets drukt, komt de CD tot stilstand waarna de CD via de insteekgleuf naar buiten komt.
- Als de CD niet met de EJECT toets kan worden uitgeworpen, steekt u een dun pennetje in het gat voor geforceerd uitwerpen in het voorpaneel van de CD-speler.

#### ■ Het uitwerpen annuleren

In het geval per ongeluk op de EJECT toets is gedrukt, moet u onmiddellijk (voordat [EJECT] wordt afgebeeld) op de PLAY/PAUSE toets (▶/||) drukken om het uitwerpen te annuleren en het afspeel te herstarten vanaf het punt vlak voordat op de EJECT toets werd gedrukt (in de tussenliggende tijd is de geluidsuitvoer onderbroken).

#### LET OP:

**Probeer niet om een CD terug in de insteekgleuf te drukken wanneer de [EJECT] indicator oplicht. Als u de CD opnieuw in de insteekgleuf drukt terwijl de [EJECT] indicator oplicht, kan het apparaat stoppen. Druk eerst nogmaals op de EJECT toets en wacht totdat de [EJECT] indicator dooft voordat de CD opnieuw in het apparaat steekt.**

### Geforceerd uitwerpen van de CD

Als de EJECT toets niet werkt of als de CD om een andere reden niet uit het apparaat kan worden verwijderd, kunt u de bijgeleverde uitwerp-pen in het gat in het voorpaneel van de speler steken om de CD uit het apparaat te verwijderen. Neem de onderstaande punten in acht wanneer u de CD op deze wijze uit het apparaat verwijdert.

- ① Schakel de CD-speler uit en controleer of de CD tot stilstand is gekomen. Na het uitschakelen van het apparaat duurt het ongeveer 60 seconden voordat de CD volledig tot stilstand is gekomen.

**Als u de CD uit het apparaat verwijdert terwijl deze ronddraait:**

- In dit geval wordt de CD al draaiende naar buiten geslingerd en kan deze uw hand e.d. raken met verwonding tot gevolg.
- Aangezien de CD ronddraait met de discklem niet stabiel aangebracht, kunnen er krassen op de CD komen.

**U mag de CD daarom nooit uit het apparaat verwijderen terwijl deze ronddraait:**

- ② Gebruik altijd de bijgeleverde uitwerp-pen wanneer u de CD op deze wijze uit het apparaat wilt verwijderen (gebruik nooit een ander voorwerp). **Deze pen bevindt zich in een uitsparing in de onderkant van de CD-speler.**

Wanneer u de bijgeleverde uitwerp-pen **volledig** in het hiervoor bestemde gat aan de voorzijde van het apparaat steekt, komt de CD ongeveer 5 mm tot 10 mm uit de CD-insteekgleuf, waarna u de CD met de hand kunt vastpakken en verwijderen.



## FUNZIONAMENTO DEL LETTORE PER DJ

## BEDIENING VAN DE DJ-SPELER

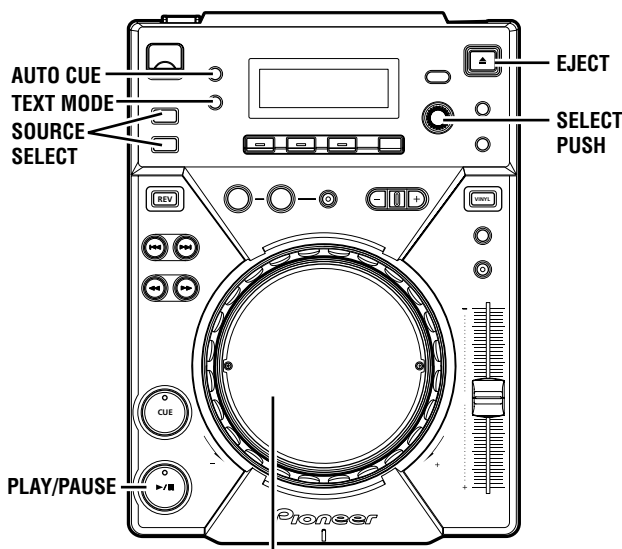

Manopola di comando/Jog-draaischijf

### Funzione di impostazione automatica di punti di attacco

Se un disco viene caricato o si effettua la ricerca di brani/cambiamento di brani, questa funzione automaticamente fissa un punto di attacco (es pag. 101) nel punto immediatamente prima che l'audio abbia inizio.

#### ● Attivazione e disattivazione

Tener premuto il pulsante AUTO CUE per attivare la funzione di impostazione automatica di punti di attacco. L'indicatore della funzione di impostazione automatica di punti di attacco [A. CUE] del display si illumina quando la funzione è attivata. Tener premuto il pulsante AUTO CUE di nuovo per disattivare la funzione.

- La stato di attivazione o disattivazione della funzione di impostazione automatica di punti di attacco rimane in memoria anche dopo spenta l'unità.
- Il livello della funzione di impostazione automatica di punti di attacco può venire variato.

#### ■ Cambiamento del livello della funzione di impostazione automatica di punti di attacco

##### 1. Tenere premuto il pulsante TEXT MODE/UTILITY MODE per un secondo o più.

La modalità delle impostazioni utility si attiva. Girare la manopola di controllo in modo che il display mostri l'indicazione [A.CUE LEVEL] e premerla per confermare quanto fatto.

Sul display appare l'indicazione [-60dB] (impostazione predefinita).

##### 2. Cambiare il valore impostando la manopola di comando.

I valori possibili sono -36 dB, -42 dB, -48 dB, -54 dB, -60 dB, -66 dB, -72 dB e -78 dB.

##### 3. Premere la manopola di comando per finalizzare la scelta.

La modalità delle impostazioni utility viene cancellata se non viene impartito alcun comando per 15 secondi. La modalità viene disattivata anche premendo il pulsante BACK.

### Auto Cue functie

Wanneer een disc wordt geplaatst of wanneer een muziekstuk wordt opgezocht/gekozen, stelt deze functie automatisch het cue-punt (es blz. 101) in op het punt meteen voordat de feitelijke muziek begint.

#### ● In/uitschakelen

Houd de AUTO CUE toets ingedrukt om de Auto Cue functie in te schakelen. De Auto Cue indicator [A. CUE] licht op het display op wanneer de Auto Cue functie ingeschakeld is. Houd de AUTO CUE toets opnieuw ingedrukt om de Auto Cue functie uit te schakelen.

- De aan/uit toestand van de Auto Cue functie blijft in het geheugen bewaard wanneer het apparaat wordt uitgeschakeld.
- Het Auto Cue niveau kan veranderd worden.

#### ■ Veranderen van het Auto Cue niveau

##### 1. Houd de TEXT MODE/UTILITY MODE toets langer dan 1 seconde ingedrukt.

De utility-instellingenmodus wordt ingeschakeld. Draai aan de keuzeknop totdat er [A.CUE LEVEL] op het displayscherm wordt aangegeven en druk dan op de knop om uw keuze te bevestigen. Het displayscherm toont [-60dB] (dit is de standaardinstelling).

##### 2. Draai aan de keuzeknop om de waarde te veranderen.

U kunt kiezen uit: -36 dB, -42 dB, -48 dB, -54 dB, -60 dB, -66 dB, -72 dB en -78 dB.

##### 3. Druk op de keuzeknop om de instelling te bevestigen.

De utility-instellingenmodus komt te vervallen als er gedurende 15 seconden geen bedieningshandeling wordt verricht. U kunt ook op de BACK toets drukken om de instellingenmodus te verlaten.

## Inizio della riproduzione

### 1. Inserire un disco nel lettore.

- Inserire i dischi ad etichetta rivolta in alto ed inserire nella fessura di caricamento del pannello anteriore un solo disco alla volta. (☞ pag. 94).
- Se un CD-ROM che non contiene file MP3 nella prima seduta viene inserito, il display porta il messaggio **[NO TRACK]** ed il CD-ROM non viene riprodotto.
- Quando un dispositivo di memoria di massa USB viene collegato alla porta USB, premere il pulsante **SOURCE SELECT** per scegliere la riproduzione da un disco (CD) o di file dal dispositivo di memoria di massa USB.

### 2. Se la funzione di inizio automatico è attivata, premere il pulsante **PLAY/PAUSE** (▶/II).

- Prima di premere il pulsante, attendere che il display del tempo appaia. La porzione non registrata all'inizio del brano visualizzato viene saltata e la riproduzione inizia istantaneamente. Quando la riproduzione del primo brano termina, il lettore ricerca automaticamente l'inizio del prossimo brano. L'indicatore del pulsante **CUE** si illumina, l'indicatore del pulsante **PLAY/PAUSE** (▶/II) lampeggia ed il lettore attende che il pulsante **PLAY/PAUSE** (▶/II) venga premuto prima dell'inizio della riproduzione del brano successivo.

### Se la funzione di avvio automatico viene disattivata, la riproduzione riprende automaticamente dal primo brano.

- Se la funzione di avvio automatico viene disattivata, essa continua dopo che il primo brano è stato riprodotto, con tutti i brani successivi riprodotti in ordine.

## Funzione di ripresa della riproduzione

Se uno stesso disco viene inserito dopo esser stato espulso, la sua riproduzione riprende dal punto di interruzione. Le funzioni Digital Job Break e Scratch Jog Effect però non riprendono. Se lo si desidera, il pulsante **TRACK SEARCH** può venire premuto prima dell'inizio della riproduzione per eseguire la ricerca di brani e la riproduzione normali.

## Per fermare la riproduzione

### 1. Premere il pulsante **EJECT**.

- La riproduzione cessa ed il disco viene espulso.
- Il CDJ-400 non possiede un pulsante di arresto convenzionale.
- Se il pulsante **EJECT** viene premuto accidentalmente, premere immediatamente (e prima che appaia l'indicazione **[EJECT]** sul display) il pulsante **PLAY/PAUSE** (▶/II) per cancellare il comando di espulsione; la riproduzione riprende dal punto immediatamente precedente quello in cui era stato premuto il pulsante **EJECT**. In questo periodo, la riproduzione audio non ha luogo.

## Per far fermare temporaneamente la riproduzione

### Premere il pulsante **PLAY/PAUSE** (▶/II) durante la riproduzione.

- L'indicatore del pulsante **PLAY/PAUSE** (▶/II) e quello del pulsante **CUE** lampeggiano e la riproduzione si porta in pausa.
- Se il pulsante **PLAY/PAUSE** (▶/II) viene premuto di nuovo, l'indicatore del pulsante si illumina e la riproduzione continua.
- In modalità **CDJ**, possono venire emessi suoni sconnessi anche durante la pausa. Se si desidera il silenzio completo, abbassare il livello di uscita del mixer.
- Dopo avere impostato la pausa, se nessuna operazione viene fatta per 100 minuti la rotazione del disco cessa automaticamente. In tal caso, premendo il tasto **PLAY/PAUSE** (▶/II) la riproduzione riprende.
- Se il display **[END]** viene lasciato acceso per 100 minuti senza fare alcuna operazione, quest'unità si ferma anche se si trova in riproduzione.

## Beginnen met afspelen

### 1. Plaats een disc in de speler.

- Houd bij het plaatsen van een disc de kant met het label naar boven gericht en plaats slechts één disc tegelijk in de steekgleuf op het voorpaneel van het apparaat. (☞ blz. 94)
- Als een CD-ROM, waarop in de eerste sessie geen MP3 bestand staat, wordt geplaatst, beeldt het display **[NO TRACK]** af en zal de CD-ROM niet worden afgespeeld.
- Wanneer een USB-geheugenapparaat op de USB-poort is aangesloten, drukt u op de **SOURCE SELECT** toets voor het omschakelen tussen afspelen van een disc (CD) of afspelen van bestanden op het USB-geheugenapparaat.

### 2. Als de Auto Cue functie is ingeschakeld, drukt u op de **PLAY/PAUSE** toets (▶/II).

- Wacht tot het tijdweergavedisplay wordt afgebeeld voordat u op de toets drukt. Het niet-opgenomen gedeelte aan het begin van het afgebeelde muziekstuk zal worden overgeslagen en de weergave zal onmiddellijk beginnen. Nadat de weergave van het eerste muziekstuk is afgelopen, zal de speler automatisch zoeken naar het begin van het volgende muziekstuk. De indicator in de **CUE** toets licht op, de **PLAY/PAUSE** toets (▶/II) knippert en de speler wacht vervolgens totdat op de **PLAY/PAUSE** toets (▶/II) wordt gedrukt alvorens te beginnen met het afspelen van het volgende muziekstuk.

### Wanneer de Auto Cue functie is uitgeschakeld, begint het afspelen automatisch vanaf het eerste muziekstuk.

- Wanneer de Auto Cue functie is uitgeschakeld, wordt nadat het eerste muziekstuk is afgespeeld, de weergave voortgezet, waarbij alle volgende muziekstukken op volgorde worden afgespeeld.

## Hervattingsfunctie

Als dezelfde disc wordt geplaatst nadat deze eerder werd uitgeworpen, wordt het afspelen hervat vanaf het punt vlak voordat de disc werd uitgeworpen. De Digital Jog Break en Scratch Jog Effect functies worden echter niet hersteld. Indien gewenst, kunt u op de **TRACK SEARCH** toets drukken voordat het afspelen begint om met de normale zoekfunctie een muziekstuk op te zoeken en af te spelen.

## Stoppen met afspelen

### 1. Druk op de **EJECT** toets.

- De weergave stopt en de disc wordt uitgeworpen.
- De CDJ-400 heeft geen conventionele stoptoets.
- In het geval per ongeluk op de **EJECT** toets is gedrukt, moet u onmiddellijk (voordat **[EJECT]** wordt afgebeeld) op de **PLAY/PAUSE** toets (▶/II) drukken om het uitwerpen te annuleren en het afspelen te herstarten vanaf het punt vlak voordat op de **EJECT** toets werd gedrukt (in de tussenliggende tijd is de geluidsuitvoer onderbroken).

## Tijdelijk onderbreken van het afspelen

### Druk tijdens het afspelen op de **PLAY/PAUSE** toets (▶/II).

- De indicator in de **PLAY/PAUSE** toets (▶/II) en de indicator in de **CUE** toets knipperen en de weergave wordt onderbroken.
- Wanneer nogmaals op de **PLAY/PAUSE** toets (▶/II) wordt gedrukt, licht de indicator in de toets op en wordt de weergave voortgezet.
- In de **CDJ** stand zal tijdens een pauze het geluid toch met onderbrekingen te horen zijn. Als u geen geluid wilt horen, verlaag dan het uitgangsniveau van het audiomengpaneel.
- Als het apparaat langer dan 100 minuten in de pauzestand staat zonder dat er een bedieningshandeling wordt verricht, zal de disc automatisch stoppen met draaien. In dit geval moet u op de **PLAY/PAUSE** (▶/II) toets drukken om het afspelen te hervatten.
- Als de **[END]** display-aanduiding langer dan 100 minuten oplicht zonder dat er een bedieningshandeling op de speler wordt verricht, zal het apparaat stoppen, ook als de weergavestand ingeschakeld is.

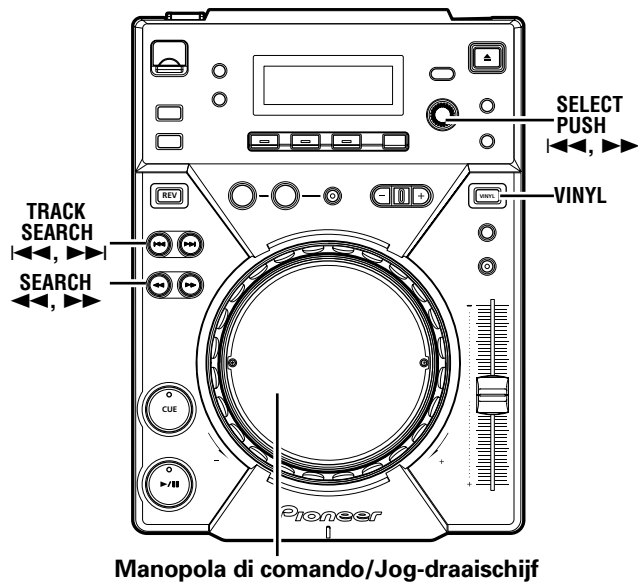

Manopola di comando/Jog-draaischijf

### Funzioni della manopola di comando

#### [Deviazione dell'altezza del suono]

##### Girare la manopola di comando durante la riproduzione.

Se la modalità di comando impostata è [VINYL], azionare la manopola di comando solo agendo sui suoi lati smussati. Toccando la sua sommità si avviano funzioni differenti.

- La riproduzione accelera (FWD +) o rallenta (REV -) in proporzione alla quantità di rotazione. In modalità di riproduzione in direzione inversa, la velocità di riproduzione aumenta se la manopola gira in direzione REV - ed accelera se gira in direzione FWD +.
- Quando la rotazione cessa, la riproduzione torna alla sua velocità normale.

#### [Riproduzione scratch]

##### Girare la manopola di comando durante la riproduzione.

Vedere la sezione "Riproduzione scratch" nelle OPERAZIONI AVANZATE.

#### [Ricerca di frame]

##### Girare la manopola durante la pausa.

Se la manopola di comando si trova su CDJ, la modalità di pausa udibile viene attivata, mentre se si trova su [VINYL], si ha una pausa inaudibile; l'audio viene riprodotto ad una velocità dipendente da quella di rotazione della manopola di comando.

- La posizione della pausa cambia in unità di 1 frame.
- Una rotazione della manopola di comando corrisponde ad 1,8 secondi di riproduzione (135 frame).

#### [Regolazione del punto di attacco]

☞ pag. 101 "Correzione del punto di attacco"

#### [Ricerca superveloce]

☞ pag. 97 "Ricerca superveloce"

#### [Ricerca di brani superveloce]

☞ pag. 98 "Ricerca di brani superveloce"

#### [Digital Jog Break]

☞ pag. 100 "Digital Jog Break"

#### [Scratch Jog Effect]

☞ pag. 100 "Scratch Jog Effect"

### Functies van de Jog-draaischijf

#### [Toonhoogte-verbuiging]

##### Draai de Jog-draaischijf tijdens afspelen rond.

Wanneer de jogfunctie op [VINYL] staat, bedient u de Jog-draaischijf door de schuine kant van de draaischijf aan te raken. Als u op de bovenkant drukt, zal een andere functie geactiveerd worden.

- De afspeelsnelheid wordt hoger (FWD+) of lager (REV-) overeenkomstig de afstand waarover de Jog-draaischijf wordt gedraaid. Als de achterwaarts-functie ingeschakeld is, wordt de afspeelsnelheid hoger wanneer de Jog-draaischijf in de REV-richting wordt gedraaid en lager wanneer de Jog-draaischijf in de FWD+ richting wordt gedraaid.
- Wanneer u stopt met draaien, wordt teruggekeerd naar de vorige snelheid.

#### [Scratch-weergave]

##### Draai de Jog-draaischijf tijdens afspelen rond.

Zie "Scratch-weergave" in GEAVANCEERDE BEDIENING.

#### [Frame zoeken]

##### Draai de Jog-draaischijf in de pauzestand rond.

Wanneer de jogfunctie op CDJ is ingesteld wordt de pauzefunctie met geluid ingeschakeld, en wanneer de jogfunctie op [VINYL] is ingesteld wordt de stille pauzefunctie ingeschakeld; het geluid wordt weergegeven met de snelheid die overeenkomt met de snelheid waarmee de Jog-draaischijf wordt rondgedraaid.

- De pauze positie verandert in stapjes van 1 frame.
- Eén omwenteling van de Jog-draaischijf komt overeen met 1,8 seconden muziek (135 frames).

#### [Cue-punt afstellen]

☞ blz. 101 "Wijzigen van het cue-punt"

#### [Supersnel zoeken]

☞ blz. 97 "Supersnel zoeken"

#### [Supersnel muziekstukzoeken]

☞ blz. 98 "Supersnel muziekstukzoeken"

#### [Digital Jog Break]

☞ blz. 100 "Digital Jog Break"

#### [Scratch Jog Effect]

☞ blz. 100 "Scratch Jog Effect"



**Avanzamento veloce/retroceSSIONE veloce****■ Pulsanti SEARCH (◀◀, ▶▶)**

Premere uno dei pulsanti SEARCH (◀◀, ▶▶) durante la riproduzione.

Mantenere premuto il pulsante ▶▶ per avanzare rapidamente sul disco; mantenere premuto il pulsante ◀◀ per tornare invece indietro.

- Durante la riproduzione di MP3, l'avanzamento e la retroceSSIONE veloci sono supportati solo per brani all'interno di una stessa cartella.

**■ Ricerca superveloce**

Girare la manopola di comando mentre si mantiene premuto uno dei pulsanti SEARCH (◀◀, ▶▶).

- Tener premuto un pulsante SEARCH (◀◀, ▶▶) mentre si gira la manopola di comando nella direzione desiderata per passare alla ricerca superveloce in avanti o all'indietro.
- Durante la ricerca superveloce, la direzione di ricerca viene determinata dalla direzione in cui la manopola di comando viene girata. La direzione del pulsante SEARCH (◀◀, ▶▶) premuto viene ignorata.
- Quando la rotazione della manopola di comando si ferma, l'unità torna alla modalità di riproduzione.
- Quando il pulsante SEARCH (◀◀, ▶▶) viene lasciato andare, la ricerca ultrarapida viene cancellata.
- Durante la riproduzione di MP3, l'avanzamento e la retroceSSIONE veloci sono supportati solo per brani all'interno di una stessa cartella.

**Ripasso dei brani****■ Pulsanti TRACK SEARCH (◀◀◀, ▶▶▶)**

Premere uno dei pulsanti TRACK SEARCH (◀◀◀, ▶▶▶).

- Ogni volta che il pulsante viene premuto, il brano viene ripassato nella direzione della freccia sul pulsante. Durante la riproduzione di un brano, per ripassare il brano precedente dall'inizio, premere il pulsante ◀◀◀ due volte. Durante la riproduzione di brani MP3, il primo brano trovato nella direzione premuta viene ripassato e solo i brani all'interno della stessa cartella vengono riprodotti.
- Se la funzione di avvio automatico viene attivata, il brano viene portato nella modalità di attesa di ripasso nella posizione all'inizio del brano dopo il ripasso.
- Se il pulsante TRACK SEARCH (◀◀◀, ▶▶▶) viene mantenuto premuto, il ripasso dei brani viene eseguito in modo continuo. Se il pulsante viene mantenuto premuto per due secondi o più, la velocità di ripasso aumenta.
- Premendo il pulsante ◀◀◀ due volte all'inizio del primo brano (Brano N° 1), viene ripassato l'ultimo brano. Durante la riproduzione di file MP3, quando il pulsante ◀◀◀ viene premuto, il brano dal numero più basso e l'ultimo della cartella vengono ripassati.
- Premendo il pulsante ▶▶▶ in corrispondenza del primo brano (brano N° 1), questo viene ripassato. Durante la riproduzione di file MP3, quando il pulsante ▶▶▶ viene premuto presso l'ultimo brano, il brano dal numero più basso nella stessa cartella viene ripassato.

**Snel vooruitspoelen/achteruitspoelen****■ SEARCH toetsen (◀◀, ▶▶)**

Druk tijdens de weergave op een van de SEARCH toetsen (◀◀, ▶▶).

Houd de ▶▶ toets ingedrukt om de disc snel vooruit te spoelen. Houd de ◀◀ toets ingedrukt om de disc snel achteruit te spoelen.

- Tijdens het afspelen van een MP3 disc is snel vooruitspoelen en snel achteruitspoelen alleen mogelijk voor muziekstukken binnen dezelfde map.

**■ Supersnel zoeken**

Draai de Jog-draaischijf en houd tegelijkertijd een van de SEARCH toetsen (◀◀, ▶▶) ingedrukt.

- Houd een van de SEARCH toetsen (◀◀, ▶▶) ingedrukt en draai tegelijkertijd de Jog-draaischijf in de gewenste richting om de voorwaartse of achterwaartse supersnelle zoekfunctie te gebruiken.
- Bij supersnel zoeken wordt de zoekrichting bepaald door de richting waarin de Jog-draaischijf wordt gedraaid. De richting van de ingedrukte SEARCH toets (◀◀, ▶▶) wordt genegeerd.
- Nadat het draaien van de Jog-draaischijf is gestopt, keert het apparaat terug naar de weergavefunctie.
- Nadat de SEARCH toets (◀◀, ▶▶) is losgelaten, stopt het supersnel zoeken.
- Tijdens het afspelen van een MP3 disc is snel vooruitspoelen en snel achteruitspoelen alleen mogelijk voor muziekstukken binnen dezelfde map.

**Muziekstuk klaarzetten****■ TRACK SEARCH toetsen (◀◀◀, ▶▶▶)**

Druk op een van de TRACK SEARCH toetsen (◀◀◀, ▶▶▶).

- Telkens als u op de toets drukt, wordt het volgende muziekstuk klaargezet in de richting van de pijl op de toets (om tijdens weergave van een muziekstuk terug te gaan naar het begin van het voorgaande muziekstuk, moet u tweemaal op de ◀◀◀ toets drukken). Tijdens het afspelen van een MP3 disc, wordt het eerste muziekstuk klaargezet in de richting aangegeven op de toets, en wordt alleen een muziekstuk in dezelfde map klaargezet.
- Wanneer de Auto Cue functie is ingeschakeld, wordt na de cue-bediening het muziekstuk in de standby-stand klaargezet aan het begin van het muziekstuk.
- Als de TRACK SEARCH toets (◀◀◀, ▶▶▶) ingedrukt wordt gehouden, wordt de cue-bediening continu uitgevoerd. Als de toets gedurende twee seconden of langer ingedrukt wordt gehouden, neemt de cue-snelheid toe.
- Door aan het begin van het eerste muziekstuk (muziekstuknummer 1) tweemaal op de ◀◀◀ toets te drukken, wordt het laatste muziekstuk klaargezet. Als bij een MP3 disc tijdens de weergave van het muziekstuk met het laagste nummer op de ◀◀◀ toets wordt gedrukt, wordt het laatste muziekstuk in dezelfde map klaargezet.
- Door in het laatste muziekstuk op de ▶▶▶ toets te drukken, wordt het eerste muziekstuk (muziekstuknummer 1) klaargezet. Als bij een MP3 disc tijdens de weergave van het laatste muziekstuk op de ▶▶▶ toets wordt gedrukt, wordt het muziekstuk met het laagste nummer in dezelfde map klaargezet.

## ■ Ricerca di brani superveloce

Girare la manopola di comando mentre si mantiene premuto uno dei pulsanti **TRACK SEARCH** (◀◀, ▶▶).

- Girando la manopola di comando nella direzione di ricerca desiderata premendo uno dei due pulsanti **TRACK SEARCH** (◀◀, ▶▶), il numero del brano viene cercato quando la manopola di comando viene girata.
- Durante la ricerca superveloce di brani, la direzione di ricerca è quella della rotazione della manopola di comando. La direzione del pulsante **TRACK SEARCH** (◀◀, ▶▶) premuto viene ignorata.
- Se un pulsante **TRACK SEARCH** (◀◀, ▶▶) viene lasciato andare, la ricerca superveloce di brani cessa.

### Ricerca con la manopola

#### 1. Girare la manopola (SELECT PUSH ◀◀, ▶▶).

- La ricerca si sposta di un brano per ogni unità di taratura per cui viene girata la manopola e nella direzione di rotazione. Se la ricerca giunge nella directory di base, viene visualizzato il nome della cartella **[ROOT]**.
- In modalità di testi, il nome della cartella viene visualizzato dopo la ricerca, seguito dal numero del brano iniziale della cartella e dal suo nome.
- Girare la manopola durante la riproduzione per scegliere il brano riprodotto. Girarla invece prima di inserire dischi o un dispositivo di memoria di massa USB per preselezionare un numero di brano.

#### 2. Premere la manopola (SELECT PUSH ◀◀, ▶▶).

- La riproduzione del brano scelto ha inizio. Se una cartella viene scelta, si nella gerarchia di tale cartella. Premere il pulsante **BACK** per tornare ad un livello superiore della gerarchia stessa.

## ■ Supersnel muziekstukzoeken

Draai de Jog-draaischijf en houd tegelijkertijd een van de **TRACK SEARCH** toetsen (◀◀, ▶▶) ingedrukt.

- Door de Jog-draaischijf in de gewenste richting te draaien en tegelijkertijd een van de **TRACK SEARCH** toetsen (◀◀, ▶▶) ingedrukt te houden, wordt een muziekstuknummer opgezocht overeenkomstig de draairichting van de Jog-draaischijf.
- Bij supersnel muziekstukzoeken wordt de zoekrichting bepaald door de richting waarin de Jog-draaischijf wordt gedraaid. De richting van de ingedrukte **TRACK SEARCH** toets (◀◀, ▶▶) wordt genegeerd.
- Wanneer de **TRACK SEARCH** toets (◀◀, ▶▶) wordt losgelaten, stopt het supersnel muziekstukzoeken.

### Draaizoeken

#### 1. Draai aan de keuzeknop (SELECT PUSH ◀◀, ▶▶).

- Telkens wanneer de keuzeknop één stapje wordt gedraaid, wordt er één muziekstuk verder gegaan in de corresponderende richting. Als de hoofddirectory wordt bereikt, wordt de mapnaam **[ROOT]** getoond.
- Wanneer de tekstfunctie is ingeschakeld, zal de mapnaam na elke zoekbewerking worden aangegeven, gevolgd door het nummer en de naam van het eerste muziekstuk in de map.
- Draai tijdens afspelen aan de keuzeknop om gedurende het afspelen een muziekstuk te kiezen. Draai vóór het plaatsen van een disc of USB-geheugenapparaat aan de keuzeknop om vooraf een muziekstuknummer in te stellen.

#### 2. Druk op de keuzeknop (SELECT PUSH ◀◀, ▶▶).

- Het afspelen van het gekozen muziekstuk begint. Als een map is gekozen, wordt er naar de hiërarchie van die map gegaan. Druk op de **BACK** toets om een niveau terug te gaan in de mappenhiërarchie.

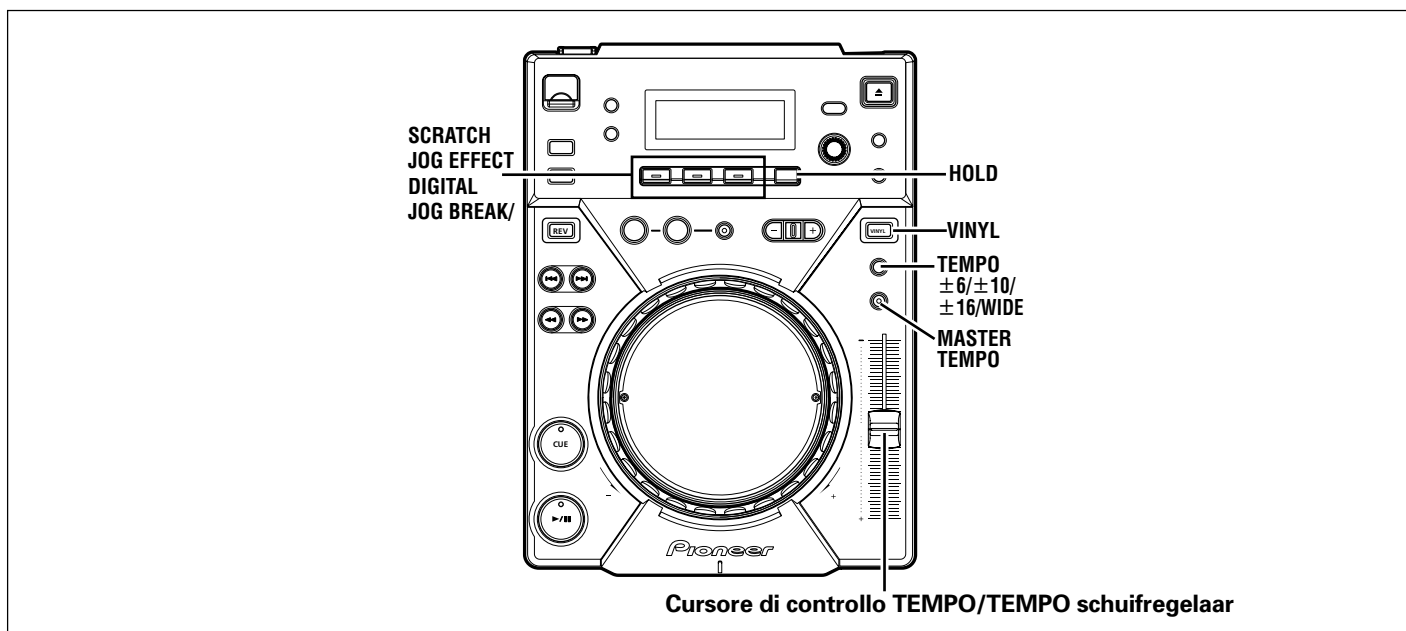

### Cambio della velocità di riproduzione

**Far scivolare il cursore di controllo TEMPO in una direzione o l'altra.**

Facendolo scivolare verso di sé (+) si aumenta il tempo; allontanandolo da sé (-) si diminuisce il tempo. La posizione centrale è quella della velocità normale.

- La velocità di cambiamento della velocità di riproduzione (tempo) viene indicata dal display.
- La velocità di riproduzione non può venire cambiata senza cambiare l'altezza dei suoni (※ "Utilizzazione del tempo principale").

### ■ Scelta della gamma di regolazione del tempo Premere il pulsante TEMPO (±6%/±10/±16%/WIDE).

Ad ogni pressione del pulsante, la gamma di variabilità del cursore di controllo TEMPO cambia da ±6% a ±10, ±16% e WIDE). Il tempo può venire regolato in unità dello 0,02% se regolato su ±6%, in unità dello 0,05% se regolato su ±10° ±16% e in unità dello 0,5% se regolato su WIDE.

La gamma di variabilità del tempo per file MP3 è dello ±6%, ±10, ±16%.

- La gamma di variabilità impostata viene visualizzata sul display.
- La gamma del tempo rimane in memoria anche quando questa unità viene spenta.

### Utilizzazione del tempo principale

**Premere il pulsante MASTER TEMPO durante la riproduzione.**

Il pulsante MASTER TEMPO e l'indicatore [MT] del display si accendono e la velocità (tempo) può venire cambiata usando il cursore TEMPO senza cambiare l'altezza (chiave) del brano.

- Il segnale viene in questo caso processato digitalmente, e la sua qualità quindi scade.
- L'impostazione rimane in memoria anche quando questa unità viene spenta.

### Wijzigen van de weergavesnelheid

**Schuif de TEMPO schuifregelaar omhoog en omlaag.**

Door de schuifregelaar naar u toe te schuiven (+) wordt het tempo verhoogd. Door de schuifregelaar van u af te schuiven (-) wordt het tempo verlaagd. De klikstand in het midden is de normale weergavesnelheid.

- De snelheid waarmee de weergavesnelheid (het tempo) verandert, wordt op het display afgebeeld.
- De weergavesnelheid kan worden veranderd zonder de toonhoogte te veranderen (※ "Gebruik van de hoofdtemporegeling").

### ■ Instellen van het temporegelingbereik Druk op de TEMPO ±6/±10/±16%/WIDE toets.

Bij enkele malen indrukken van de toets wisselt het variabele bereik van de TEMPO schuifregelaar tussen ±6 %, ±10 %, ±16 % en WIDE. Bij de ±6 % instelling kan het tempo worden ingesteld in eenheden van 0,02 %, bij de ±10 % of ±16 % instelling in eenheden van 0,05 %, en bij de WIDE instelling in eenheden van 0,5 %.

Het variabele temporegelingbereik voor MP3's is ±6 %/±10 %/±16 %.

- Het ingestelde variabele temporegelingbereik wordt op het display aangegeven.
- Het temporegelingbereik blijft in het geheugen bewaard wanneer het apparaat wordt uitgeschakeld.

### Gebruik van de hoofdtemporegeling

**Druk tijdens het afspelen op de MASTER TEMPO toets.**

De MASTER TEMPO toets en de [MT] indicator op het display lichten op, en de weergavesnelheid (het tempo) kan worden veranderd met de TEMPO schuifregelaar.

- Als gevolg van de digitale bewerking van het geluidssignaal, zal de geluidskwaliteit verslechteren.
- De instelling blijft in het geheugen bewaard wanneer het apparaat wordt uitgeschakeld.

## Scratch Jog Effect

Premere uno dei tre pulsanti **SCRATCH JOG EFFECT (BUBBLE, TRANS, WAH)** durante la riproduzione in modalità **VINYL**.

- L'effetto viene prodotto solo mentre si fa il movimento di "scratching".

### BUBBLE

Produce un suono simile a quella della tecnica "bubble scratch", che simula.

### TRANS

Produce un suono simile a quello silenziato con la dissolvenza incrociata del mixer.

### WAH

Produce un suono simile al pedale del wah-wah delle chitarre elettriche.

## Digital Jog Break

Premere uno dei tre pulsanti (**JET, ROLL, WAH**) durante la riproduzione in modalità **CDJ**.

- L'effetto scelto viene visualizzato sul display ed esso cambia a seconda della quantità di rotazione della manopola di comando.

### JET

Cambia il tempo di ritardo a seconda della rotazione della manopola di comando ed aggiunge un breve segnale ritardato all'originale, causando interferenze fra il suono originale e quello nuovo e creando quindi un effetto da "jet".

- Il tempo di ritardo corrisponde alla rotazione della manopola di comando e cambia fra 0 ms (a manopola di comando ferma) fino ad un massimo di 3 ms.
- Quando la mano viene tolta dalla manopola di comando, il suono torna gradualmente alla normalità.
- L'impostazione viene cancellata quando il disco viene espulso.

### ROLL

La riproduzione cambia di altezza e la sua durata dipende dalla rotazione della manopola di comando.

- Quando la manopola di comando viene toccata, l'audio viene riprodotto ciclicamente e quindi gli viene applicato l'effetto.
- Quando la mano viene tolta dalla manopola di comando, il suono torna gradualmente alla normalità.
- L'impostazione viene cancellata quando il disco viene espulso.
- ROLL non è eseguibile durante la riproduzione inversa.

### WAH

Aggiunge un filtro da con una frequenza di taglio che cambia in risposta alla rotazione della manopola di comando.

- Il filtro si comporta da filtro passa alto se la manopola di comando viene girata in senso orario e da filtro passa basso se essa viene girata in senso antiorario.
- Quando la mano viene tolta dalla manopola di comando, il suono torna gradualmente alla normalità.
- L'impostazione viene cancellata quando il disco viene espulso.

### [Funzione HOLD]

Viene usata per mantenere un effetto creato girando la manopola di comando anche dopo che questa è stata lasciata andare.

Premere il pulsante **HOLD** durante l'uso delle funzioni **Digital Jog Break** o **Scratch Jog Effect**.

- Se la mano viene tolta dalla manopola di comando, l'effetto a tale punto viene mantenuto.
- Se la funzione **HOLD** viene attivata anche se un altro effetto è stato scelto, l'impostazione precedente alla scelta del nuovo effetto rimane in memoria sintanto che quest'unità non viene spenta.

## Scratch Jog Effect

Druk op een van de **SCRATCH JOG EFFECT** toetsen (**BUBBLE, TRANS, WAH**) tijdens afspelen in de **VINYL** gebruiksstand.

- Het effect wordt alleen tijdens scratching geproduceerd.

### BUBBLE

Er wordt een borrelend geluidseffect geproduceerd, dat de borrelende scratch-techniek nabootst.

### TRANS

Er wordt een effect geproduceerd dat lijkt op geluid dat gedempt wordt met de kruisfader van het mengpaneel.

### WAH

Er wordt een effect geproduceerd dat lijkt op het effect van de wah-wah pedaal die gebruikt wordt bij gitaren.

## Digital Jog Break

Druk op een van de **DIGITAL JOG BREAK** toetsen (**JET, ROLL, WAH**) tijdens afspelen in de **CDJ** gebruiksstand.

- Het gekozen effect verschijnt op het display en het effect verandert overeenkomstig de afstand waarover de Jog-draaischijf wordt gedraaid.

### JET

Verandert de vertragingstijd als reactie op het draaien van de Jog-draaischijf en voegt een kort vertragingsgeluid toe aan het origineel, waardoor een interferentie tussen de geluiden ontstaat en een "swooshing" effect wordt gecreëerd.

- De vertragingstijd komt overeen met het draaien van de Jog-draaischijf en verandert van 0 ms (wanneer de Jog-draaischijf helemaal stil staat) naar maximaal 3 ms.
- Wanneer u uw hand van de Jog-draaischijf neemt, keert het geluid geleidelijk terug naar het oorspronkelijke geluid.
- Deze instelling wordt geannuleerd wanneer de disc wordt uitgeworpen.

### ROLL

Het weergavegeluid wordt beïnvloed door variatie van de toonhoogte en weergavetijd als reactie op het ronddraaien van de Jog-draaischijf.

- Wanneer de Jog-draaischijf wordt aangeraakt, wordt de audio via lus-weergave afgespeeld en dan gerold.
- Wanneer u uw hand van de Jog-draaischijf neemt, keert het geluid geleidelijk terug naar het oorspronkelijke geluid.
- Deze instelling wordt geannuleerd wanneer de disc wordt uitgeworpen.
- ROLL kan niet worden uitgevoerd tijdens achterwaartse weergave.

### WAH

Voegt een filter toe met een afsnijfrequentie die verandert als reactie op het draaien van de Jog-draaischijf.

- Het filter verandert in een hoogdoorlaatfilter wanneer de Jog-draaischijf rechtsom wordt gedraaid en in een laagdoorlaatfilter wanneer de Jog-draaischijf linksom wordt gedraaid.
- Wanneer u uw hand van de Jog-draaischijf neemt, keert het geluid geleidelijk terug naar het oorspronkelijke geluid.
- Deze instelling wordt geannuleerd wanneer de disc wordt uitgeworpen.

### [HOLD functie]

Deze functie wordt gebruikt om het effect gecreëerd met het draaien van de Jog-draaischijf, zelfs te behouden nadat het draaien van de Jog-draaischijf is gestopt.

Druk op de **HOLD** toets tijdens gebruik van de **Digital Jog Break** of **Scratch Jog Effect** functie.

- Als u uw hand van de Jog-draaischijf neemt, zal het effect op dat punt gehandhaafd blijven.
- Als de **HOLD** functie is ingeschakeld, zelfs als een ander effect is gekozen, zal de instelling voorafgaande aan het nieuw gekozen effect in het geheugen opgeslagen blijven zolang de **HOLD** functie niet wordt uitgeschakeld.

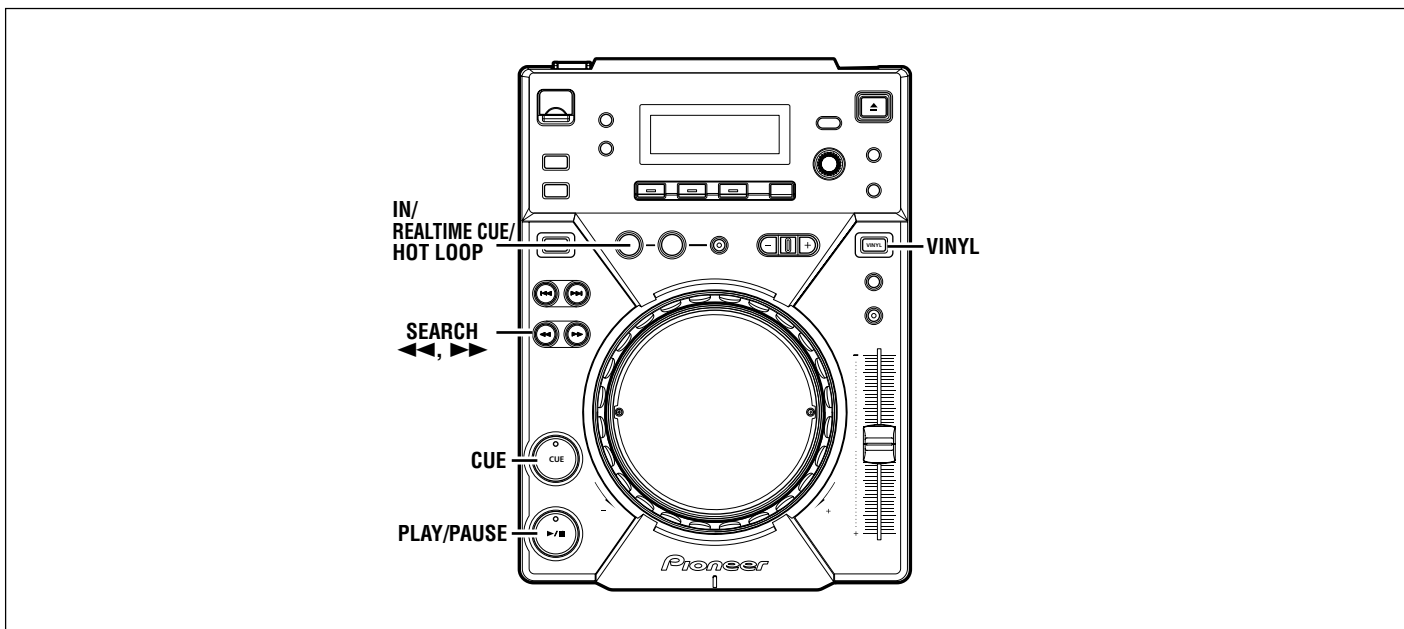

### Predisposizione di punti di attacco

Una volta che un punto di accesso è stato memorizzato, può venire usato durante la riproduzione per portare il lettore nella posizione di attesa di ripasso (pronto per iniziare la riproduzione dalla posizione di ripasso premendo il pulsante **CUE**).

#### ■ Impostazione di un punto di attacco in modalità CDJ

1. Durante la riproduzione, premere il pulsante **PLAY/PAUSE** (▶/||) per portare in pausa la riproduzione nel punto da rendere un punto di attacco.

2. Ricercare il punto preciso del punto di attacco.

##### ● Uso di numeri di frame per specificare punti di attacco.

I punti di attacco possono venire specificati in unità da 1 frame (dove 75 fotogrammi sono equivalenti ad un secondo).

Usare la manopola di comando o il pulsante di avanzamento o retrocessione pulsante **SEARCH** (◀◀, ▶▶) per portarsi al frame desiderato. Ciascuna rotazione della manopola di comando corrisponde a 135 frame nella direzione specificata; premendo il pulsante **SEARCH** (◀◀, ▶▶) si avanza di un frame alla volta nella direzione specificata. Durante la riproduzione di MP3, si possono ricercare solo file all'interno di una stessa cartella.

##### ● Ascolto del suono per scegliere un punto di attacco.

Mentre si gira lentamente la manopola di comando, riportare il brano al punto immediatamente prima il punto desiderato. Il punto di attacco è quello immediatamente dopo il suono che viene udito nella pausa di ripasso.

3. Premere il pulsante **CUE** quando il numero di frame o il suono hanno raggiunto il punto desiderato.

● La riproduzione tace ed il display del tempo rimane illuminato quando il punto di attacco è stato memorizzato.

● Ogni volta che un nuovo punto di attacco viene memorizzato, quello precedente viene cancellato.

#### [Correzione del punto di attacco]

1. Premere il pulsante **CUE** durante la riproduzione.

● In questo modo si ritorna alla posizione predisposta per quel brano.

2. Premere il pulsante **SEARCH** (◀◀, ▶▶) e impostare la modalità di pausa udibile.

3. Eseguire le fasi 2 e 3 di "Predisposizione di punti di attacco" vista qui sopra.

### Instellen van cue-punten

Wanneer een cue-punt in het geheugen is vastgelegd, kan dit tijdens de weergave worden gebruikt om de speler in de cue-standby-stand te zetten (klaar om vanaf het cue-punt met het weergeven te beginnen nadat op de **CUE** toets is gedrukt).

#### ■ Instellen van een cue-punt in de CDJ gebruiksstand

1. Druk tijdens de weergave op de **PLAY/PAUSE** toets (▶/||) om de weergave te onderbreken op het punt dat u wilt instellen als cue-punt.

2. Bepaal nauwkeurig de positie van het cue-punt.

##### ● Gebruiken van de frame-nummers voor het instellen van de cue-punten.

Cue-punten kunnen worden opgegeven in eenheden van 1 frame (75 frames komen overeen met 1 seconde).

Gebruik de Jog-draaischijf of de voorwaartse en achterwaartse **SEARCH** toetsen (◀◀, ▶▶) om naar het gewenste frame te gaan. Een volledige omwenteling van de Jog-draaischijf komt overeen met 135 frames in de opgegeven richting. Als u op de **SEARCH** toets (◀◀, ▶▶) drukt, gaat u 1 frame in de opgegeven richting. Tijdens het afspelen van een MP3 disc, kunt u alleen zoeken in de bestanden binnen dezelfde map.

##### ● Luister naar het geluid om het cue-punt te bepalen.

Draai langzaam aan de Jog-draaischijf en keer terug naar het punt vlak voor het punt waarvan u de weergave wilt starten. (Het cue-punt is het punt dat meteen na het geluid is dat gehoord kan worden tijdens de cue-pauze.)

3. Druk op de **CUE** toets wanneer het frame-nummer of geluid het gewenste cue-punt heeft bereikt.

● Het geluid wordt gedempt en de tijdweergave licht op zodra het cue-punt in het geheugen is vastgelegd.

● Telkens wanneer een nieuw cue-punt in het geheugen wordt vastgelegd, wordt het vorige cue-punt gewist.

#### [Wijzigen van het cue-punt]

1. Druk tijdens het afspelen op de **CUE** toets.

● Hierdoor keert u terug naar het ingestelde cue-punt.

2. Druk op de **SEARCH** toets (◀◀, ▶▶) en stel de hoorbare pauzefunctie in.

3. Voer de bovenvermelde stappen 2 en 3 uit van "Instellen van cue-punten".

## ■ Impostazione di un punto di attacco in modalità VINYL

### ■ Scelta di punti di attacco in tempo reale

Durante la riproduzione, premere il pulsante **IN/REALTIME CUE/HOT LOOP** nel punto desiderato.

- Questo punto viene scelto come nuovo punto di attacco.

### ■ Ritorno ad un punto di attacco (attacco a ritroso)

#### 1. Premere il pulsante **CUE** durante la riproduzione.

- In questo modo si ritorna alla posizione predisposta per quel brano.
- Durante la riproduzione di file MP3, questa funzione può venire eseguita solo all'interno di una stessa cartella. Se il nuovo punto di attacco non viene scritto, il punto di attacco viene salvato dopo la ricerca dopo la ricerca di cartelle.

#### 2. Premere il pulsante **PLAY/PAUSE** (▶/II).

- La riproduzione inizia istantaneamente dal punto di attacco impostato.

### ■ Verifica dei punti di attacco (campionamento dei punti di attacco)

Specificato un punto di attacco, premere il pulsante **CUE** in modalità di attesa della modalità di attacco.

- Il suono nel punto di attacco specificato continua a venire riprodotto fintanto che il pulsante **CUE** rimane premuto.
- Durante la riproduzione di file MP3, i suoni possono venire uditi solo per punti di attacco entro la stessa cartella.

## Missaggio di brani differenti

Esempio: Missare il brano B con quello A che è attualmente riprodotto dai diffusori.

- Collegare CD1 al CH-1 del DJ mixer e collegare CD2 a CH-2.
- Aumentare le impostazioni di TRIM, CHANNEL FADER e MASTER VOLUME in modo che CD1 produca suono.

#### 1. Portare il cursore **CROSS FADER** del DJ mixer sul lato sinistro (CH-1).

- Il brano A viene riprodotto dai diffusori.

#### 2. Caricare un CD nel lettore CD2.

#### 3. Premere il pulsante **TRACK SEARCH** (◀◀, ▶▶) sul lettore CD2 per trovare e scegliere il brano B.

#### 4. Azionare il pulsante **MONITOR SELECTOR** del DJ mixer per controllare CH-2.

#### 5. Girare la manopola **MONITOR LEVEL** del DJ mixer in modo che il brano B può venire riprodotto in cuffia.

- I diffusori principali riproducono solo il brano A.

#### 6. Impostare la posizione di attacco per il brano B in cuffia.

- ① Col lettore CD2 in modalità di riproduzione, premere il pulsante **PLAY/PAUSE** (▶/II) vicino al punto di attacco.
  - Il lettore si porta in pausa.
- ② Girare la manopola di comando del lettore CD2 e ricercare il punto di attacco del brano (prima battuta).
- ③ Trovato il punto di attacco, premere il pulsante **CUE** del lettore CD2.
  - L'audio del lettore viene silenziato e l'operazione di scelta dei punti di attacco viene completata.

#### 7. Simultaneamente, premere il pulsante **PLAY/PAUSE** (▶/II) del CD2 mentre si ascolta il brano A riprodotto dai diffusori.

- I diffusori principali riproducono solo il brano A.
- Il brano B viene riprodotto in cuffia.

## ■ Instellen van een cue-punt in de VINYL gebruiksstand

### ■ REAL-TIME CUE

Druk tijdens de weergave op het gewenste punt op de **IN/REALTIME CUE/HOT LOOP** toets.

- Dit punt wordt ingesteld als het nieuwe cue-punt.

### ■ Terug-naar-cue (terugkeren naar het cue-punt)

#### 1. Druk tijdens het afspelen op de **CUE** toets.

- Hierdoor keert u terug naar het ingestelde cue-punt.
- Tijdens het afspelen van MP3 bestanden, kan terug-naar-cue alleen binnen dezelfde map worden uitgevoerd. Zolang een nieuw cue-punt niet wordt overschreven, blijft het cue-punt ook na het mapzoeken bewaard.

#### 2. Druk op de **PLAY/PAUSE** toets (▶/II).

- De weergave begint onmiddellijk vanaf het ingestelde cue-punt.

### ■ Cue-punt monitor (bevestigen van cue-punten)

Nadat een cue-punt is vastgelegd, drukt u in de **cue-standby-stand** op de **CUE** toets.

- Het geluid op het ingestelde cue-punt blijft afspelen zolang de **CUE** toets ingedrukt wordt gehouden.
- Tijdens het afspelen van MP3 discs, kunt u alleen het geluid van cue-punten in dezelfde map horen.

## Mengen van twee muziekstukken

Voorbeeld: Meng muziekstuk B met muziekstuk A dat op dit moment wordt weergegeven via de luidsprekers.

- Verbind de CD1 speler met de CH-1 aansluiting van het DJ-mengpaneel en verbind de CD2 speler met de CH-2 aansluiting.
- Verhoog de TRIM, CHANNEL FADER en MASTER VOLUME instellingen zodat het geluid van de CD1 speler wordt weergegeven.

#### 1. Schuif de **CROSS FADER** schuifregelaar van het DJ-mengpaneel helemaal naar links (CH-1).

- Muziekstuk A wordt via de luidsprekers weergegeven.

#### 2. Plaats een CD in de CD2 speler.

#### 3. Druk op de **TRACK SEARCH** toetsen (◀◀, ▶▶) van de CD2 speler om muziekstuk B te zoeken en te kiezen.

#### 4. Bedien de **MONITOR SELECTOR** toets van het DJ-mengpaneel om CH-2 te monitoren.

#### 5. Draai de **MONITOR LEVEL** draaischijf van het DJ-mengpaneel zodat muziekstuk B via de hoofdtelefoon wordt weergegeven.

- Alleen muziekstuk A wordt weergegeven via de hoofd-luidsprekers.

#### 6. Stel het cue-punt in voor muziekstuk B dat u via de hoofdtelefoon hoort.

- ① Druk tijdens weergave van de CD2 speler op de **PLAY/PAUSE** toets (▶/II) vlakbij het gewenste cue-punt.
  - De speler komt in de pauzestand te staan.
- ② Draai de Jog-draaischijf van de CD2 speler en zoek het cue-punt van het muziekstuk (eerste maatslag).
- ③ Nadat het cue-punt is gevonden, drukt u op de **CUE** toets van de CD2 speler.
  - Het geluid van de speler wordt gedempt en het instellen van het cue-punt is voltooid.

#### 7. Druk nu, terwijl muziekstuk A via de luidsprekers wordt weergegeven, op de **PLAY/PAUSE** button (▶/II) van de CD2 speler.

- Alleen muziekstuk A wordt weergegeven via de hoofd-luidsprekers.
- Muziekstuk B wordt weergegeven via de hoofdtelefoon.

**8. Spostare il cursore di controllo TEMPO in modo che il tempo (BPM = battute per minuto) del brano B e del brano A coincida.**

Spostare il cursore di controllo TEMPO del lettore CD2 in modo che il parametro BPM del brano B sia uguale a quello del brano A.

- Se i due valori BPM sono uguali, la sincronizzazione BPM è completa.

**9. Premere il pulsante CUE del lettore CD2.**

- Il lettore CD2 si porta in pausa nel punto di attacco.

**10. Premere il pulsante PLAY/PAUSE (▶/II) del lettore CD2 all'inizio del brano A del lettore CD1 (il suono sentito dai diffusori).**

- Il brano B viene riprodotto.

**11. Ascoltando il brano in cuffia, spostare gradualmente il cursore CROSS FADER del DJ mixer da sinistra a destra.**

- Il suono del brano A dai diffusori viene missato gradualmente con quello del brano B.
- Se il cursore CROSS FADER del DJ mixer è del tutto a destra, il suono riprodotto dai diffusori è quello del brano B, e non del brano A, e l'operazione è completa.

**■ Long Mix Play**

Se il valore BPM è uguale, il suono missato del brano A e del brano B non stonano anche se il cursore CROSS FADER si trova al centro.

**■ Riproduzione con avvio con dissolvenza**

Usando la funzione Cross Fader Start del mixer DJ Pioneer, la fase 10 qui sopra può venire saltata per semplificare il missaggio.

Inoltre, se il cursore CROSS FADER viene riportato nella sua posizione originaria, lo stato dell'apparecchio torna ad essere quello della fase 9, e le stesse condizioni di riproduzione possono essere riottenute.

**8. Schuif de TEMPO schuifregelaar zodat het tempo (BPM = maatslagen per minuut) van muziekstuk B en A overeenkomt.**

Schuif de TEMPO schuifregelaar van de CD2 speler zodat de BPM van muziekstuk B overeenkomt met de BPM van muziekstuk A.

- Wanneer de twee BPM waarden overeenkomen, is de BPM synchronisatie voltooid.

**9. Druk op de CUE toets van de CD2 speler.**

- De CD2 speler wordt op het cue-punt in de pauzestand gezet.

**10. Druk op de PLAY/PAUSE toets (▶/II) van de CD2 speler terwijl muziekstuk A door de CD1 speler wordt afgespeeld (het geluid is hoorbaar uit de luidsprekers).**

- De weergave van muziekstuk B begint.

**11. Luister naar het geluid dat via de hoofdtelefoon wordt weergegeven en schuif dan geleidelijk de CROSS FADER schuifregelaar van links naar rechts.**

- Het geluid van muziekstuk A uit de luidsprekers wordt geleidelijk gemengd met het geluid van muziekstuk B.
- Wanneer de CROSS FADER schuifregelaar van het DJ-mengpaneel helemaal naar rechts is geschoven, is het geluid dat via de luidsprekers wordt weergegeven, veranderd van muziekstuk A naar muziekstuk B, en is de bediening voltooid.

**■ Lange mengweergave**

Als de BPM waarden overeenkomen, klinkt het gemengde geluid van muziekstuk A en muziekstuk B niet onnatuurlijk, zelfs niet wanneer de CROSS FADER schuifregelaar in de middenstand staat.

**■ Fader-start weergave**

Door de kruisfader-startfunctie van het Pioneer DJ-mengpaneel te gebruiken kan bovenstaande stap 10 worden overgeslagen en het mengen worden vereenvoudigd.

Bovendien zal bij het terugzetten van de CROSS FADER schuifregelaar in de oorspronkelijke stand, de toestand terugkeren naar die van stap 9, zodat dezelfde weergave kan worden herhaald.

## OPERAZIONI AVANZATE

## GEAVANCEERDE BEDIENING

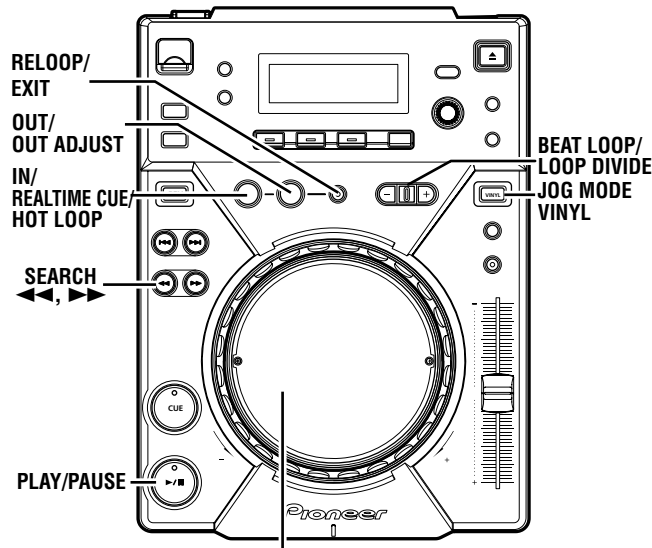

Manopola di comando / Jog-draaischijf

## Riproduzione a ciclo

## ■ Creazione di un ciclo

1. Premere il pulsante PLAY/PAUSE (▶/II) per dare inizio alla riproduzione.
2. Durante la riproduzione, premere il pulsante IN/REALTIME CUE/HOT LOOP nel punto di inizio desiderato.
  - Notare che questa operazione non è necessaria se un punto di attacco preregistrato viene usato come punto di inizio del ciclo.
3. Durante la riproduzione, premere il pulsante OUT/OUT ADJUST nel punto di fine del ciclo desiderato.
  - La riproduzione a ciclo inizia fra il punto di inizio ed il punto di fine del ciclo.
  - Utilizzando la ricerca a frame, il punto di fine del ciclo può venire regolato in unità di frame.
  - Durante la riproduzione di MP3, la riproduzione a ciclo è possibile solo entro un solo brano che contenga ambedue i punti di inizio e fine.

## ■ Per dare inizio alla riproduzione ciclica con dei punti impostati automaticamente (funzione di impostazione automatica del ciclo) (Auto BEAT LOOP)

Premere il pulsante BEAT LOOP/LOOP DIVIDE durante la riproduzione o la pausa.

- Il punto in cui il pulsante è stato premuto viene impostato come punto di inizio del ciclo, mentre quello di fine viene impostato automaticamente sulla base del parametro BPM del brano; la riproduzione a ciclo ha quindi inizio.
- Se il valore numerico BPM non viene visualizzato, la riproduzione ad anello inizia sulla base di un valore BPM = 130.

## ■ Divisione di cicli (LOOP DIVIDE)

Premere il pulsante BEAT LOOP/LOOP DIVIDE durante la riproduzione ciclica.

- Premendo il pulsante - si divide il ciclo di riproduzione, mentre premendo il pulsante + il ciclo torna alla sua lunghezza originale.

## Lus-weergave

## ■ Instellen van een lus

1. Druk op de PLAY/PAUSE toets (▶/II) om te beginnen met afspelen.
2. Druk tijdens de weergave op de IN/REALTIME CUE/HOT LOOP toets op het punt waar u de lus-weergave wilt beginnen.
  - Deze bedieningshandeling is niet nodig als een vooraf ingesteld cue-punt wordt gebruikt als beginpunt voor de lus-weergave.
3. Druk tijdens de weergave op de OUT/OUT ADJUST toets op het punt waar u de lus-weergave wilt stoppen.
  - De lus-weergave begint tussen het lus-beginpunt en het lus-eindpunt.
  - Door frame-zoeken te gebruiken, kan het lus-eindpunt worden ingesteld in eenheden van 1 frame.
  - Tijdens het afspelen van MP3 discs, is lus-weergave alleen mogelijk binnen hetzelfde muziekstuk met ingesteld cue-punt.

## ■ Beginnen van lus-weergave met automatisch ingesteld lus-eindpunt (Auto BEAT LOOP)

Druk tijdens de weergave of in de pausestand op de BEAT LOOP/LOOP DIVIDE toets.

- Het punt waarop op de toets wordt gedrukt, wordt ingesteld als lus-beginpunt. Het lus-eindpunt wordt automatisch ingesteld aan de hand van de BPM van het muziekstuk. Vervolgens begint de lus-weergave.
- Als de numerieke BPM waarde niet wordt afgebeeld, zal de lus-weergave beginnen gebaseerd op BPM=130.

## ■ Halveren van de lus-lengte (LOOP DIVIDE)

Druk tijdens lus-weergave op de BEAT LOOP/LOOP DIVIDE toetsen.

- Als u op de - toets drukt, wordt de weergavelus gehalveerd; als u daarna op de + toets drukt, keert de weergavelus terug naar de oorspronkelijke lengte.



### ■ Ritorno al punto di inizio durante la riproduzione di un ciclo per farne riprendere la riproduzione (HOT LOOP)

Premere il pulsante IN/REALTIME CUE/HOT LOOP durante la riproduzione a ciclo.

- Il lettore torna al punto di inizio del ciclo e riprende la riproduzione a ciclo.

### ■ Per cancellare la riproduzione a ciclo

Premere il pulsante RELOOP/EXIT durante la riproduzione a ciclo.

- Il brano continua a venire riprodotto in sequenza dal punto di fine del ciclo senza tornare al punto di inizio.

### ■ Modifica del punto di fine del ciclo

1. Premere il pulsante OUT/OUT ADJUST durante la riproduzione a ciclo.

- Il tempo in cui si trova il punto di fine del ciclo viene visualizzato, il pulsante OUT/OUT ADJUST inizia a lampeggiare rapidamente e l'indicatore del pulsante IN/REALTIME CUE/HOT LOOP si spegne.

2. Premere uno dei pulsanti SEARCH (◀◀, ▶▶) o girare la manopola di comando.

- Il punto di fine del ciclo viene spostato in avanti di un frame alla volta.
- Il punto di fine del ciclo non può trovarsi prima di quello di fine.
- Durante la riproduzione di MP3, la regolazione di un ciclo è possibile solo entro un solo brano che contenga ambedue i punti di inizio e fine.
- Premendo il pulsante OUT/OUT ADJUST o attendendo 30 secondi o più, il lettore esce dalla modalità di regolazione del ciclo e riprende la riproduzione a ciclo.

### ■ Ritorno alla riproduzione a ciclo (RELOOP)

Dopo che la riproduzione a ciclo è stata fermata, premere il pulsante RELOOP/EXIT durante la riproduzione.

- Si ritorna al punto di attacco del ciclo precedentemente impostato e si riprende la riproduzione ciclica. Se il ciclo è stato diviso con la funzione apposita, esso torna alla sua durata originale.
- Durante la riproduzione di MP3s, il ritorno alla riproduzione a ciclo è possibile solo all'interno di una stessa cartella.

## Riproduzione con avvio a dissolvenza

Il cavo di controllo in dotazione può venire usato per collegare il connettore CONTROL del CDJ-400 al connettore CONTROL corrispondente del mixer DJ Pioneer, rendendo possibile l'uscita dalla modalità di attesa della modalità di attacco e l'inizio immediato della riproduzione aumentando la dissolvenza del canale del mixer DJ. La dissolvenza incrociata può anche venire usata per eseguire avvii della riproduzione con dissolvenza anche col lettore. La dissolvenza può anche venire riportata alla sua posizione originale per riportare il lettore al punto di attacco (ritorno al punto di attacco). (Per informazioni sul collegamento delle unità, consultare pagina 82.)

### ■ Terugkeren naar het lus-beginpunt tijdens de lus-weergave (HOT LOOP)

Druk tijdens lus-weergave op de IN/REALTIME CUE/HOT LOOP toets.

- De weergave keert terug naar het lus-beginpunt en de lus-weergave begint opnieuw.

### ■ Stoppen van de lus-weergave

Druk tijdens de lus-weergave op de RELOOP/EXIT toets.

- Wanneer de weergave het lus-eindpunt bereikt, keert deze niet terug naar het lus-beginpunt, maar wordt de weergave van het muziekstuk op volgorde voortgezet.

### ■ Wijzigen van het lus-eindpunt

1. Druk tijdens de lus-weergave op de OUT/OUT ADJUST toets.

- De tijd van het lus-eindpunt wordt op het display afgebeeld, de OUT/OUT ADJUST toets begint snel te knipperen en de indicator in de IN/REALTIME CUE/HOT LOOP toets gaat uit.

2. Druk op een van de SEARCH toetsen (◀◀, ▶▶) of draai de Jog-draaischijf.

- Het lus-eindpunt wordt in eenheden van 1 frame naar voren of naar achteren verschoven.
- Het lus-eindpunt kan niet tot voorbij het lus-beginpunt worden verschoven.
- Tijdens het afspelen van MP3 discs, is het wijzigen van het lus-eindpunt alleen mogelijk binnen hetzelfde muziekstuk met ingesteld cue-punt.
- Door op de OUT/OUT ADJUST toets te drukken of 30 seconden of langer te wachten, zal de speler de functie voor het wijzigen van het lus-eindpunt verlaten en de lus-weergave voortzetten.

### ■ Terugkeren naar lus-weergave (RELOOP)

Nadat de lus-weergave is gestopt, drukt u tijdens de weergave op de RELOOP/EXIT toets.

- De speler keert terug naar het voorheen ingestelde lus-beginpunt en start de lus-weergave opnieuw vanaf dat punt. Als de lus gehalveerd is met de lus-halveringsfunctie, zal de lengte van de lus weer hetzelfde worden als de oorspronkelijk ingestelde lengte.
- Tijdens het afspelen van MP3 discs is terugkeren naar de lus-weergave alleen mogelijk binnen dezelfde map.

## Fader-start weergave

Het bijgeleverde bedieningssignaal snoer kan gebruikt worden om de CONTROL aansluiting van de CDJ-400 te verbinden met de overeenkomstige CONTROL aansluiting van een Pioneer DJ-mengpaneel, waardoor u de mogelijkheid krijgt de cue-paraatstand te verlaten en de weergave onmiddellijk te starten door de kanaalfader van het DJ-mengpaneel omhoog te halen. De crossfader kan tevens gebruikt worden om te starten met geleidelijk toenemend volume op de speler. De fader kan ook in de oorspronkelijke stand worden teruggebracht om de speler weer op het cue-punt te zetten (terug-naar-cue). (Zie blz. 82 voor instructies over het aansluiten van de apparaten.)

### Riproduzione scratch

Se la manopola di comando si trova su [VINYL], premendo la sua superficie superiore e girandola si fa sì che la riproduzione avvenga in proporzione alla velocità ed alla direzione della rotazione della manopola.

1. **Premere il pulsante JOG MODE VINYL in modo da farne accendere l'indicatore.**
2. **Durante la riproduzione, premere la superficie superiore della manopola di comando.**
  - La riproduzione normale si ferma e riprende in proporzione alla rotazione della manopola di comando (come spiegato nella fase 3).
3. **Girare la manopola di comando nella direzione e alla velocità di riproduzione che desiderate.**
  - La riproduzione avviene in proporzione alla velocità ed alla direzione della rotazione della manopola.
4. **Togliere la mano dalla manopola di comando.**
  - La riproduzione normale fa ritorno.

### Riproduzione con accelerazione

Durante la riproduzione in modalità VINYL, premere la superficie della manopola di ricerca o il tasto **PLAY/PAUSE** (▶/||) per portare in pausa la riproduzione, quindi girare rapidamente la manopola di ricerca; la riproduzione avviene nella direzione ed a velocità proporzionale alla rotazione della manopola di ricerca, anche se si lascia andare la manopola di ricerca stessa.

### Riproduzione a ritroso

**Premere il tasto DIRECTION REV. L'indicatore del tasto si illumina.**

La riproduzione inizia in direzione inversa.

- L'accelerazione o decelerazione della riproduzione prodotta con la rotazione della manopola di ricerca avviene al contrario.
- La ripetizione di un ciclo non può essere fatta durante la riproduzione a ritroso.
- La ripetizione di un ciclo senza giunture non è possibile con cicli da 15 secondi o più.
- Se si effettuano la ricerca di brani o la ricerca ciclica, le operazioni di riproduzione scratch o inversa possono venire temporaneamente disattivate.
- Nel caso di file MP3, la riproduzione a ritroso su più cartelle non è possibile.
- Durante la riproduzione di file MP3, la riproduzione a ritroso potrebbe non avvenire immediatamente nei casi di certi brani. (Il messaggio [Searching] (ricerca in corso) potrebbe apparire sul display mentre le informazioni sul tempo vengono lette nell'unità prima che la riproduzione abbia inizio.)

### Scratch-weergave

Als de jogfunctie op [VINYL] wordt ingesteld en u dan op de bovenkant van de Jog-draaischijf drukt en eraan draait, wordt de muziek weergegeven overeenkomstig de snelheid en de draairichting van de Jog-draaischijf.

1. **Druk op de JOG MODE VINYL toets zodat de indicator van de toets oplicht.**
2. **Druk tijdens afspelen op de bovenkant van de Jog-draaischijf.**
  - Het afspelen stopt en wordt dan uitgevoerd overeenkomstig de richting en de snelheid waarmee de Jog-draaischijf wordt gedraaid (zoals beschreven in stap 3).
3. **Draai de Jog-draaischijf in de richting en met de snelheid waarmee u de muziek wilt weergeven.**
  - De weergave wordt uitgevoerd overeenkomstig de richting en snelheid waarmee de Jog-draaischijf wordt rondgedraaid.
4. **Neem uw hand van de Jog-draaischijf af.**
  - Er wordt teruggekeerd naar de oorspronkelijke weergave.

### Spin-weergave

Tijdens afspelen in de VINYL stand kunt u op de bovenkant van de jog-draaischijf of op de **PLAY/PAUSE** toets (▶/||) drukken om het afspelen te pauzeren en daarna de jog-draaischijf snel ronddraaien; het afspelen blijft ook na het loslaten van de jog-draaischijf doorgaan in de richting en met de snelheid die overeenkomen met de richting en de snelheid waarin de jog-draaischijf ronddraait.

### Achterwaartse weergave

**Druk op de DIRECTION REV toets. De indicator van de toets licht op.** Het afspelen wordt in achterwaartse richting uitgevoerd.

- Het verhogen/verlagen van de afspeelsnelheid met de jog-draaischijf zal in de omgekeerde richting werken.
- De reloop-functie werkt niet tijdens achterwaartse weergave.
- Ononderbroken achterwaartse weergave is niet mogelijk bij lussen van langer dan 15 seconden.
- Als een muziekstuk wordt gezocht of lus-weergave wordt uitgevoerd, is het mogelijk dat scratch/achterwaartse weergave tijdelijk niet beschikbaar is.
- Bij MP3 is achterwaartse weergave over een bereik van meerdere mappen niet mogelijk.
- Tijdens MP3 weergave is het mogelijk dat achterwaartse weergave niet meteen gestart wordt bij sommige muziekstukken. (De melding [Searching] kan op het display verschijnen terwijl de speelduurinformatie in het apparaat wordt ingelezen voordat de weergave begint.)

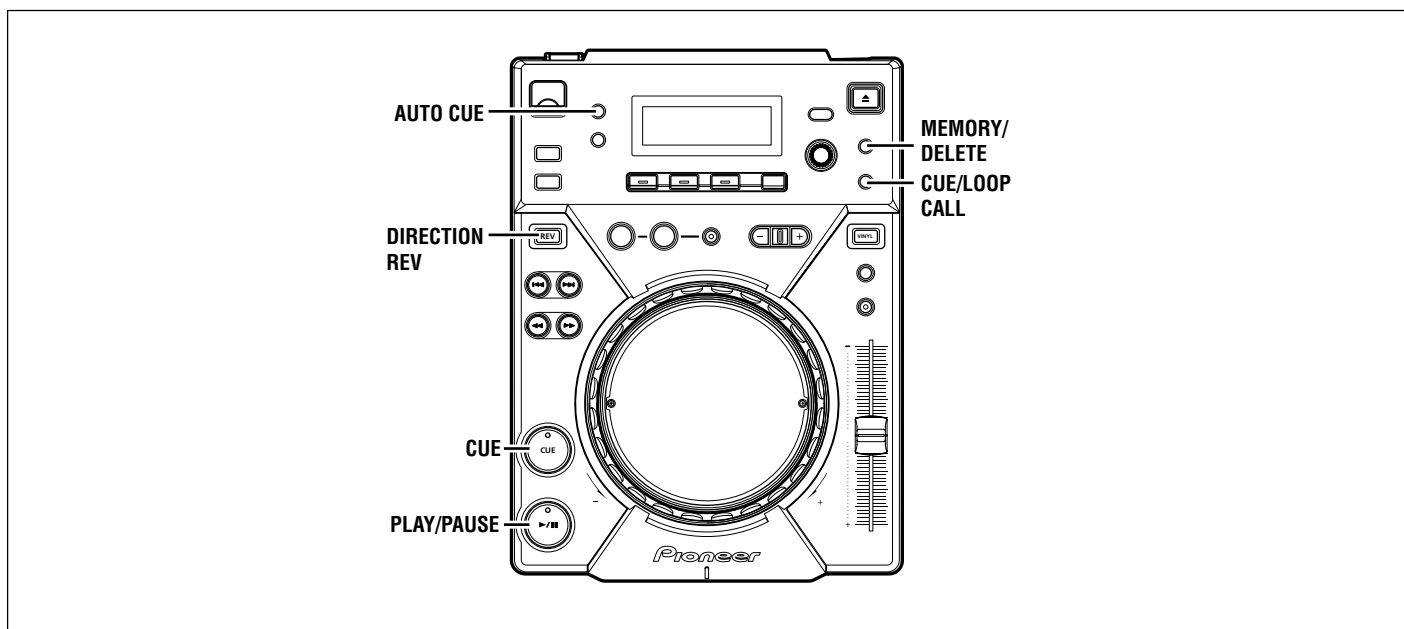

## Memoria di punti di attacco/di un ciclo

Il CDJ-400 è in grado di salvare in memoria sia punti di attacco che punti di un ciclo. È possibile salvare un punto di attacco o di ciclo per ciascun brano.

- Ciascun ciclo è costituito da due punti (IN e OUT).

### ■ Registrazione di un punto di attacco

1. Usare la funzione di impostazione automatica di punti di attacco o il pulsante CUE per registrare un punto di attacco.

2. Premere il pulsante CUE/LOOP MEMORY.

- L'indicatore [MEMORY] si illumina ad indicare che il punto di attacco è stato registrato.

### ■ Registrazione dei due punti di un ciclo

1. Impostare un punto di inizio ed uno di fine del ciclo ed iniziare la riproduzione del ciclo.

2. Durante la riproduzione del ciclo, premere il pulsante CUE/LOOP MEMORY.

- L'indicatore [MEMORY] si illumina ad indicare che il ciclo è stato registrato.

### ■ Richiamo di un punto di attacco/di un ciclo memorizzato

Se un punto di attacco/un ciclo è stato memorizzato, l'indicatore [MEMORY] è acceso.

1. Premere il pulsante CUE/LOOP CALL.

- Quando viene premuto il pulsante CALL, il punto di attacco/il ciclo viene richiamato dalla memoria ed il lettore si porta in pausa presso tale punto.

2. Premere il pulsante PLAY/PAUSE (▶/||).

- La riproduzione/riproduzione ciclica ha inizio.

### ■ Cancellazione di punti di attacco/di un ciclo

1. Premere il pulsante CUE/LOOP CALL.

- Quando il pulsante CALL viene premuto, il punto di attacco/il ciclo viene richiamato dalla memoria ed il lettore si porta in pausa presso tale punto.

2. Tener premuto per un secondo o più il pulsante MEMORY/DELETE presso il punto di attacco/il ciclo che volete cancellare.

- Il display mostra l'indicazione [DELETE] e il punto di attacco/il ciclo scelto viene cancellato.

## Geheugen voor cue-punten/lus-punten

De CDJ-400 kan cue-punten en lus-punten in het geheugen opslaan. Voor elk muziekstuk kan er 1 cue/lus-punt in het geheugen worden opgeslagen.

- Een enkele lus bestaat uit twee punten (IN/OUT).

### ■ Opnemen van een cue-punt

1. Gebruik de Auto Cue functie of de CUE toets om een cue-punt in te voeren.

2. Druk op de CUE/LOOP MEMORY toets.

- De [MEMORY] indicator licht op het display op waarmee wordt aangegeven dat het cue-punt is opgeslagen.

### ■ Opnemen van een lus-punt

1. Stel een lus-beginpunt en een lus-eindpunt in en begin met de lus-weergave.

2. Druk tijdens lus-weergave op de CUE/LOOP MEMORY toets.

- De [MEMORY] indicator licht op het display op waarmee wordt aangegeven dat de lusgegevens zijn opgeslagen.

### ■ Oproepen van een vastgelegd cue/lus-punt

Als er een cue/lus-punt is opgeslagen, licht de [MEMORY] indicator op.

1. Druk op de CUE/LOOP CALL toets.

- Wanneer de CALL toets wordt ingedrukt, wordt het cue/lus-punt uit het geheugen opgeroepen en komt de speler op dat punt in de paraatstand te staan.

2. Druk op de PLAY/PAUSE (▶/||) toets.

- De weergave/lus-weergave begint.

### ■ Wissen van cue/lus-punten

1. Druk op de CUE/LOOP CALL toets.

- Wanneer de CALL toets wordt ingedrukt, wordt het cue/lus-punt uit het geheugen opgeroepen en komt de speler op dat punt in de paraatstand te staan.

2. Houd de MEMORY/DELETE toets langer dan 1 seconde ingedrukt bij het cue/lus-punt dat u wilt wissen.

- Op het display verschijnt de melding [DELETE] en de gegevens van het gekozen cue-punt of lus-punt worden gewist.

## Riproduzione alternata con due lettori

Usando il cavo di controllo per collegare i connettori CONTROL di due CDJ-400 o altri lettori CD della serie CDJ, è possibile ottenere la riproduzione alternata. ☞ pag. 83

- Impostare la funzione di avvio automatico di ambedue i lettori su ON. Gli indicatori [A.CUE] si illuminano sui due display.
- Portare il controllo Cross Fader dei due DJ mixer nella posizione centrale.

1. **Iniziare la riproduzione con il primo lettore.**
2. **Quando la riproduzione finisce nel primo lettore, essa inizia automaticamente nel secondo.**
3. **Il primo lettore si porta in pausa all'inizio del successivo brano del disco.**

- Ripetendo quest'operazione, i due lettori possono venire usati per eseguire la riproduzione alternata continua.
- Caricando altri dischi e scegliendo i brani desiderati del lettore in modalità di attesa, un programma continuo di brani desiderati può venire riprodotto all'infinito.
- Impostando un punto di attacco sul lettore in attesa, è possibile fare una riproduzione alternata di qualsiasi punto di attacco del brano scelto.

☞ pag. 101 "Predisposizione di punti di attacco"

### Note:

- La riproduzione alternata potrebbe non funzionare se le prese AUDIO OUT dei due lettori non sono collegate allo stesso DJ mixer.
- Se uno dei due lettori viene spento durante la riproduzione, l'altro potrebbe iniziare la riproduzione.
- L'avvio con dissolvenza e la riproduzione alternata non possono aver luogo contemporaneamente dato che richiedono cavi di controllo differenti.

## Scrittura e lettura di dati

Facendo uso di un dispositivo di memoria di massa USB, i dati (punti di attacco/cicli) salvati nel CDJ-400 possono venire copiati in altri lettori.

### ■ Scrittura di dati su di un dispositivo di memoria di massa USB

1. **Tenere premuto il pulsante OUT/OUT ADJUST per cinque secondi o più senza che un dispositivo di memoria di massa USB o un disco siano nel lettore.**

Il pulsante OUT/OUT ADJUST si illumina e [WRITE MODE] appare nel display.

2. **Collegare un dispositivo di memoria di massa USB e premere il pulsante PLAY/PAUSE quando l'indicatore USB MEMORY si accende.**

La sezione dell'indirizzo di riproduzione inizia ad accendersi ed i dati iniziano a venir scritti nel dispositivo di memoria di massa USB. Alla fine della scrittura, l'indicazione [END] appare nel display e questa unità torna al modo di funzionamento normale.

- Se l'indicazione [ERROR] appare nel display, i dati non sono stati scritti correttamente. Spegnerla questa unità, riaccenderla e riprendere il processo descritto dalla fase 1.
- I dati precedentemente memorizzati nel dispositivo di memoria di massa USB vengono cancellati e quindi perduti irrimediabilmente.

## Relais-weergave met twee spelers

Relais-weergave wordt mogelijk nadat de CONTROL aansluitingen van twee CDJ-400 of andere CDJ-serie CD-spelers op elkaar zijn aangesloten met behulp van het bijgeleverde bedienings-signaalsnoer. ☞ blz. 83

- Schakel de Auto Cue functie van beide spelers in. (De [A.CUE] indicators lichten op de displays op.)
- Zet de CROSS FADER schuifregelaar van het DJ-mengpaneel in de middenstand.

1. **Begin met de weergave op de eerste speler.**
2. **Nadat het huidig weergegeven muziekstuk is afgelopen, wordt automatisch begonnen met de weergave op de speler die in de standby-stand staat.**
3. **De eerste speler wordt in de cue-pauzestand gezet aan het begin van het volgende muziekstuk op de disc.**

- Door deze bediening te herhalen, kunnen de twee spelers worden gebruikt voor continu relais-weergave.
- Door in de speler die in de standby-stand staat een nieuwe disc te plaatsen en het gewenste muziekstuk te kiezen, kunt u een ononderbroken programma van gekozen muziekstukken afspeelen.
- Door op de speler in de standby-stand een cue-punt in te stellen, kunt u de weergave overschakelen naar ieder gewenst cue-punt in het gekozen muziekstuk.

☞ blz. 101 "Instellen van cue-punten".

### Opmerkingen:

- Het is mogelijk dat de relais-weergave niet juiste werkt als de AUDIO OUT aansluitingen van de twee spelers niet zijn aangesloten op hetzelfde DJ-mengpaneel.
- Als tijdens de weergave de speler wordt uitgeschakeld, kan de weergave op de andere speler beginnen.
- Fader-start en relais-weergave kunnen niet tegelijkertijd worden uitgevoerd omdat voor beide een afzonderlijke aansluiting van het bedieningssignaalsnoer noodzakelijk is.

## Schrijven en aflezen van gegevens

Met behulp van een USB-geheugenapparaat kunt u gegevens (cue/lus-punten) die in de CDJ-400 zijn opgeslagen naar een andere speler kopiëren.

### ■ Schrijven van gegevens naar een USB-geheugenapparaat

1. **Houd de OUT/OUT ADJUST toets langer dan 5 seconden ingedrukt terwijl er geen USB-geheugenapparaat of disc in de speler is.**

De OUT/OUT ADJUST toets licht op en het bericht [WRITE MODE] verschijnt op het display.

2. **Sluit een USB-geheugenapparaat aan en druk eenmaal op de PLAY/PAUSE toets zodat de USB MEMORY indicator oplicht.**

Het afspeeladres-gedeelte licht op en de gegevens worden naar het USB-geheugenapparaat geschreven. Wanneer het schrijven van de gegevens is voltooid, licht [END] op het display op en keert het apparaat terug naar de normale gebruiksstand.

- Als [ERROR] op het display verschijnt, is het schrijven van de gegevens niet juist uitgevoerd. Schakel het apparaat uit en dan weer in en begin daarna opnieuw vanaf stap 1.
- Eventuele gegevens die reeds in het USB-geheugenapparaat zijn, zullen worden overschreven, dus alle voorheen opgeslagen gegevens gaan voorgoed verloren.

## ■ Lettura di dati da un dispositivo di memoria di massa USB

1. **Tenere premuto il pulsante IN/REALTIME CUE/HOT LOOP per cinque secondi o più senza che un dispositivo di memoria di massa USB o un disco siano nel lettore.**

Il pulsante **IN/REALTIME CUE/HOT LOOP** si illumina e **[READ MODE]** appare nel display.

2. **Collegare un dispositivo di memoria di massa USB e premere il pulsante PLAY/PAUSE quando l'indicatore USB MEMORY si accende.**

La sezione dell'indirizzo di riproduzione inizia ad accendersi ed i dati iniziano a venir letti dal dispositivo di memoria di massa USB. Alla fine della lettura, l'indicazione **[END]** appare nel display e questa unità torna al modo di funzionamento normale.

- Se l'indicazione **[ERROR]** appare nel display, i dati non sono stati letti correttamente. Spegnerla questa unità, riaccenderla e riprendere il processo descritto dalla fase 1.

- \* I dati precedentemente memorizzati nel CDJ-400 vengono cancellati e quindi perduti irreparabilmente.

## ■ Aflezen van gegevens uit een USB-geheugenapparaat

1. **Houd de IN/REALTIME CUE/HOT LOOP toets langer dan 5 seconden ingedrukt terwijl er geen USB-geheugenapparaat is aangesloten of disc in de speler is.**

De **IN/REALTIME CUE/HOT LOOP** toets licht op en het bericht **[READ MODE]** verschijnt op het display.

2. **Sluit het USB-geheugenapparaat aan en druk eenmaal op de PLAY/PAUSE toets zodat de USB MEMORY indicator oplicht.**

Het afspeeladres-gedeelte licht op en het aflezen van de gegevens begint. Wanneer het aflezen van alle gegevens is voltooid, licht **[END]** op het display op en keert het apparaat terug naar de normale gebruiksstand.

- Als **[ERROR]** op het display verschijnt, is het aflezen van de gegevens niet juist uitgevoerd. Schakel het apparaat uit en dan weer in en begin daarna opnieuw vanaf stap 1.

- \* Eventuele gegevens die reeds in de CDJ-400 zijn, worden overschreven, dus alle voorheen opgeslagen gegevens gaan verloren.

# IMPOSTAZIONI MIDI

MIDI (Musical Instrument Digital Interface) è uno standard unificato per lo scambio di dati fra strumenti elettronici e computer. Se si sceglie il computer col pulsante **SOURCE SELECT**, il CDJ-400 è in grado di mandare le sue informazioni operative ad applicativi che supportano lo standard MIDI.

## Impostazione del canale MIDI

Impostare e salvare il canale MIDI (da 1 a 16).

**1. Tenere premuto il pulsante TEXT MODE/UTILITY MODE per un secondo o più per impostare la modalità delle impostazioni utility.**

Girare la manopola in modo che sul display appaia l'indicazione **[MIDI CH]** e premerla per confermare l'operazione.

Sul display appare l'indicazione **[CH 1]** (se le impostazioni predefinite non sono state modificate).

**2. Cambiare il canale girando la manopola.**

I canali possono venire scelti fra quelli da **[CH 1]** a **[CH 16]**.

**3. Premere la manopola per confermare la scelta fatta.**

La modalità delle impostazioni utility viene cancellata se nessun pulsante viene premuto per 15 secondi. La modalità può venire abbandonata anche premendo il pulsante **BACK**.

Nome INT.	Tipo di INT.	Messaggio MIDI			Osservazioni
JOG (TOUCH)	Unità di controllo di uso generico	Bn	10	dd	Valore lineare per velocità fra l'arresto e x4, 64 in arresto; direzione FWD (oraria): da 65 (velocità x0,06) a 127 (velocità x4); direzione REV (antioraria): da 63 (velocità x0,06) a 0 (velocità x4)
TEMPO SLIDER	VR	Bn	1D	dd	0-127 0 sul lato -, 127 sul lato +, 64 al centro
JOG RING	Unità di controllo di uso generico	Bn	30	dd	Valore lineare per velocità fra x0,5 e x4, 64 in arresto (a velocità inferiori a x0,49); direzione FWD (oraria): da 65 (velocità x0,5) a 127 (velocità x4); direzione REV (antioraria): da 63 (velocità x0,5) a 0 (velocità x4)
ENCODER	Unità di controllo di uso generico	Bn	4F	dd	Trasferisce il valore del conteggio differenziale della volta precedente. 64 con nessuna differenza. In direzione oraria: 64+ cambiamento (massimo 127), direzione antioraria: 64 - cambiamento (minimo 0).
PLAY/PAUSE	SW	9n	00	dd	OFF=0, ON=127
CUE	SW	9n	01	dd	OFF=0, ON=127
SEARCH FWD	SW	9n	02	dd	OFF=0, ON=127
SEARCH REV	SW	9n	03	dd	OFF=0, ON=127
TRACK SEARCH Next	SW	9n	04	dd	OFF=0, ON=127
TRACK SEARCH Prev	SW	9n	05	dd	OFF=0, ON=127
LOOP IN	SW	9n	06	dd	OFF=0, ON=127
LOOP OUT	SW	9n	07	dd	OFF=0, ON=127
RELOOP	SW	9n	08	dd	OFF=0, ON=127
MEMORY	SW	9n	0A	dd	OFF=0, ON=127
CALL	SW	9n	0B	dd	OFF=0, ON=127
TIME/A.CUE	SW	9n	0E	dd	OFF=0, ON=127
TEXT	SW	9n	0F	dd	OFF=0, ON=127
TEMPO RANGE	SW	9n	10	dd	OFF=0, ON=127
MT	SW	9n	11	dd	OFF=0, ON=127
JOG MODE (VINYL)	SW	9n	12	dd	OFF=0, ON=127
LOOP DEVIDE +	SW	9n	16	dd	OFF=0, ON=127
LOOP DEVIDE -	SW	9n	17	dd	OFF=0, ON=127
JOG TOUCH	SW	9n	20	dd	OFF=0, ON=127
REVERSE	SW	9n	21	dd	OFF=0, ON=127
HOLD	SW	9n	22	dd	OFF=0, ON=127
WAH	SW	9n	23	dd	OFF=0, ON=127
TRANS/ROLL	SW	9n	24	dd	OFF=0, ON=127
BUBBLE/JET	SW	9n	25	dd	OFF=0, ON=127
EJECT	SW	9n	2F	dd	OFF=0, ON=127
BACK	SW	9n	32	dd	OFF=0, ON=127
ENCODER PUSH	SW	9n	33	dd	OFF=0, ON=127

# MIDI-INSTELLING

MIDI (digitaal interface voor muziekinstrumenten) is een gemeenschappelijke norm voor het uitwisselen van gegevens tussen elektronische muziekinstrumenten en computers. Door de computer met de **SOURCE SELECT** toets te kiezen, kan de CDJ-400 de bedieningsinformatie naar applicaties sturen die USB MIDI ondersteunen.

## Instellen van het MIDI kanaal

Instellen en opslaan van het MIDI kanaal (1 tot 16).

**1. Houd de TEXT MODE/UTILITY MODE toets langer dan 1 seconde ingedrukt voor het inschakelen van de utility-instellingenmodus.**

Draai aan de keuzeknop totdat er [MIDI CH] op het displayscherm wordt aangegeven en druk dan op de knop om uw keuze te bevestigen.

Op het displayscherm wordt [CH 1] aangegeven (als de fabrieksinstelling niet veranderd is).

**2. Draai aan de keuzeknop om het kanaal te veranderen.**

U kunt een kanaal kiezen uit [CH 1] tot [CH 16].

**3. Druk op de keuzeknop om de keuze te bevestigen.**

De utility-instellingenmodus komt te vervallen als er gedurende 15 seconden geen bedieningshandeling wordt verricht. U kunt ook op de **BACK** toets drukken om de instellingenmodus te verlaten.

Naam van schakelaar	Type schakelaar	MIDI-melding			Opmerkingen
JOG (TOUCH)	Regelaar voor algemene bediening	Bn	10	dd	Lineaire waarde voor snelheden tussen stop tot x4 snelheid, 64 bij stop, FWD (CW) richting: 65 (x0,06 snelheid) tot 127 (x4 snelheid). REV (CCW) richting: 63 (x0,06 snelheid) tot 0 (x4 snelheid).
TEMPO SLIDER	VR	Bn	1D	dd	0 tot 127 0 aan – zijde, 127 aan + zijde, 64 in het midden.
JOG RING	Regelaar voor algemene bediening	Bn	30	dd	Lineaire waarde voor snelheden tussen x0,5 tot x4,64 bij stop (beneden x0,49 snelheid), FWD (CW) richting: 65 (x0,5 snelheid) tot 127 (x4 snelheid). REV (CCW) richting: 63 (x0,5 snelheid) tot 0 (x4 snelheid).
ENCODER	Regelaar voor algemene bediening	Bn	4F	dd	Overdragen van differentiële tellingswaarde van vorige keer. 64 met geen verschil. In CW richting: 64 + hoeveelheid verandering (max. 127), CCW richting: 64 – hoeveelheid verandering (min. 0).
PLAY/PAUSE	SW	9n	00	dd	OFF=0, ON=127
CUE	SW	9n	01	dd	OFF=0, ON=127
SEARCH FWD	SW	9n	02	dd	OFF=0, ON=127
SEARCH REV	SW	9n	03	dd	OFF=0, ON=127
TRACK SEARCH Next	SW	9n	04	dd	OFF=0, ON=127
TRACK SEARCH Prev	SW	9n	05	dd	OFF=0, ON=127
LOOP IN	SW	9n	06	dd	OFF=0, ON=127
LOOP OUT	SW	9n	07	dd	OFF=0, ON=127
RELOOP	SW	9n	08	dd	OFF=0, ON=127
MEMORY	SW	9n	0A	dd	OFF=0, ON=127
CALL	SW	9n	0B	dd	OFF=0, ON=127
TIME/A.CUE	SW	9n	0E	dd	OFF=0, ON=127
TEXT	SW	9n	0F	dd	OFF=0, ON=127
TEMPO RANGE	SW	9n	10	dd	OFF=0, ON=127
MT	SW	9n	11	dd	OFF=0, ON=127
JOG MODE (VINYL)	SW	9n	12	dd	OFF=0, ON=127
LOOP DEVIDE +	SW	9n	16	dd	OFF=0, ON=127
LOOP DEVIDE –	SW	9n	17	dd	OFF=0, ON=127
JOG TOUCH	SW	9n	20	dd	OFF=0, ON=127
REVERSE	SW	9n	21	dd	OFF=0, ON=127
HOLD	SW	9n	22	dd	OFF=0, ON=127
WAH	SW	9n	23	dd	OFF=0, ON=127
TRANS/ROLL	SW	9n	24	dd	OFF=0, ON=127
BUBBLE/JET	SW	9n	25	dd	OFF=0, ON=127
EJECT	SW	9n	2F	dd	OFF=0, ON=127
BACK	SW	9n	32	dd	OFF=0, ON=127
ENCODER PUSH	SW	9n	33	dd	OFF=0, ON=127

# DIAGNOSTICA

Una non corretta utilizzazione dell'apparecchio viene spesso scambiata per problemi dovuti a guasti. Se si ritiene che vi siano dei problemi nel funzionamento dell'apparecchio, verificare il funzionamento stesso in base alla tabella qui sotto riportata. Alle volte il guasto, o problema, si trova in un altro componente del sistema. Controllare anche le altre apparecchiature elettriche usate in collegamento con questo lettore, ed altri eventuali dispositivi elettrici collegati. Se il problema persiste rivolgersi al più vicino rivenditore autorizzato o centro di servizio Pioneer.

Sintomo	Probabili cause	Rimedi
Non si riesce ad espellere il disco, anche premendo sul pulsante <b>EJECT</b> .	<ul style="list-style-type: none"> <li>● Il cavo di alimentazione è staccato.</li> </ul>	<ul style="list-style-type: none"> <li>● Provvedere al collegamento.</li> </ul>
La riproduzione non ha inizio pur avendo inserito il disco.	<ul style="list-style-type: none"> <li>● La funzione di attacco automatico è attivata.</li> </ul>	<ul style="list-style-type: none"> <li>● Premere il pulsante <b>AUTO CUE</b> per disattivare la funzione Auto Cue.</li> </ul>
La riproduzione si avvia, ma si arresta immediatamente. L'apparecchio si arresta, momentaneamente o definitivamente, durante la riproduzione.	<ul style="list-style-type: none"> <li>● Macchie, sporco, o altro, sul disco.</li> </ul>	<ul style="list-style-type: none"> <li>● Eliminare lo sporco e provare di nuovo a riprodurre il disco.</li> </ul>
Non è possibile riprodurre file MP3.	<ul style="list-style-type: none"> <li>● I file non sono del formato giusto.</li> </ul>	<ul style="list-style-type: none"> <li>● (pag. 76) "Riproduzione di file MP3."</li> </ul>
Non è possibile cercare file MP3.	<ul style="list-style-type: none"> <li>● Si è tentata la ricerca (avanzamento rapido/ ritorno rapido) di MP3 in una cartella differente.</li> </ul>	<ul style="list-style-type: none"> <li>● La ricerca di brani MP3 è possibile solo entro una stessa cartella.</li> </ul>
Nessun suono.	<ul style="list-style-type: none"> <li>● I cavi di uscita sono collegati in modo non corretto o sono allentati.</li> <li>● Uso scorretto del DJ mixer.</li> <li>● Le spine e/o i terminali dell'amplificatore sono sporchi.</li> <li>● Il lettore si trova in modalità di pausa.</li> </ul>	<ul style="list-style-type: none"> <li>● Controllare i collegamenti. Vedere in proposito il manuale di istruzioni. (pag. 82, 83, 84)</li> <li>● Controllare le impostazioni fatte col DJ mixer ed i comandi del volume principale.</li> <li>● Provvedere alla pulizia.</li> <li>● Premere il pulsante <b>PLAY/PAUSE (▶/  )</b>.</li> </ul>
Il suono è distorto o vi sono forti disturbi.	<ul style="list-style-type: none"> <li>● Collegamenti non corretti.</li> <li>● Le spine e/o i terminali dell'amplificatore sono sporchi.</li> <li>● Interferenze da un apparecchio TV.</li> </ul>	<ul style="list-style-type: none"> <li>● Il collegamento deve essere effettuato ai terminali LINE INPUT e NON ai terminali MIC del mixer audio.</li> <li>● Provvedere alla pulizia.</li> <li>● Smettere di usare il televisore o allontanarne il lettore.</li> </ul>
Con certi dischi, forte produzione di rumori o arresto della riproduzione.	<ul style="list-style-type: none"> <li>● Il disco ha graffi o deformazioni notevoli.</li> <li>● Il disco è molto sporco.</li> </ul>	<ul style="list-style-type: none"> <li>● Stato di fatto. Ascoltare qualcos'altro.</li> <li>● Pulirlo.</li> </ul>
Con la funzione di attacco automatico attivata, la ricerca dei brani non giunge a termine.	<ul style="list-style-type: none"> <li>● Se la porzione non registrata fra un brano e l'altro è troppo lunga, il tempo di ricerca si allunga.</li> <li>● Se il punto cercato non viene trovato entro dieci secondi, il punto di avvio viene registrato all'inizio del brano.</li> </ul>	<ul style="list-style-type: none"> <li>● Premere il pulsante <b>AUTO CUE</b> per disattivare la funzione Auto Cue.</li> </ul>
La funzione di attacco a ritroso non può aver luogo, pur premendo il pulsante <b>CUE</b> in modalità di riproduzione.	<ul style="list-style-type: none"> <li>● Il punto di attacco non è stato ancora fissato.</li> <li>● Il punto di attacco si trova in un file MP3 di una cartella differente.</li> </ul>	<ul style="list-style-type: none"> <li>● Provvedere a designare il punto di attacco (pag. 101).</li> <li>● Durante la riproduzione di MP3, il ritorno ad un punto di attacco è possibile solo all'interno di una stessa cartella.</li> </ul>
Pur premendo il pulsante <b>OUT/OUT ADJUST</b> , la riproduzione del ciclo non ha inizio.	<ul style="list-style-type: none"> <li>● Non sono stati fissati punti di attacco (punti di inizio di ciclo).</li> <li>● Nel caso di file MP3, il ciclo non può venire effettuato se il brano attuale non contiene alcun punto di avvio di ciclo.</li> </ul>	<ul style="list-style-type: none"> <li>● Provvedere a designare un punto di attacco (pag. 101).</li> <li>● Durante la riproduzione di brani MP3, la riproduzione a ciclo è possibile solo entro uno stesso brano che contiene un punto di attacco (inizio di ciclo).</li> </ul>
La manopola di ricerca non funziona come desiderato.	<ul style="list-style-type: none"> <li>● La modalità JOG MODE (VINYL/CDJ) impostata è scorretta.</li> </ul>	<ul style="list-style-type: none"> <li>● Premere il tasto <b>JOG MODE VINYL</b> per impostare la modalità JOG MODE desiderata (VINYL o CDJ).</li> </ul>
L'immagine sullo schermo TV è fluttuante o vi sono interferenze nelle trasmissioni FM.	<ul style="list-style-type: none"> <li>● Interferenze causate dal lettore CD.</li> </ul>	<ul style="list-style-type: none"> <li>● Portare su OFF l'interruttore <b>POWER</b> del lettore o allontanarlo dal televisore o dal sintonizzatore.</li> </ul>
L'apparecchio è acceso ma il disco non ruota.	<ul style="list-style-type: none"> <li>● La rotazione si interrompe automaticamente se, in modalità di pausa, non si esegue alcuna operazione per oltre 100 minuti.</li> </ul>	<ul style="list-style-type: none"> <li>● La riproduzione può venire fatta dal primo brano premendo il pulsante <b>PLAY/PAUSE (▶/  )</b>. Premere il pulsante <b>EJECT</b> per fare uscire il disco.</li> </ul>



- Elettricità statica o altre interferenze possono causare un funzionamento anomalo del lettore. Per ritornare alla normalità spegnere l'apparecchio, attendere che la rotazione del disco si sia completamente arrestata, e riaccenderlo.
- Questo apparecchio non può leggere dischi CD-R o CD-RW non finalizzati (parziali).
- I dischi di forma irregolare non possono venire riprodotti con il CDJ-400 (e possono causare guasti o incidenti). Usare solo dischi circolari da 12 cm di diametro.
- Il valore BPM misurato dal CDJ-400 può differire rispetto al valore BPM registrato su un CD oppure dal nostro mixer DJ, ma questa differenza dipende da differenze nel metodo di misurazione del BPM, non da un difetto del lettore.
- Se si riproducono dischi CD-R/RW, le prestazioni possono scadere a causa della qualità dei dati registrati.

### Visualizzazione dei messaggi di errore

Quando il lettore CDJ-400 non è in grado di funzionare correttamente, sul display viene visualizzato un codice di errore. Controllare il codice di errore visualizzato nella seguente tabella ed adottare l'intervento correttivo raccomandato. Qualora venga visualizzato un codice di errore non illustrato in questa tabella oppure si ripresenti lo stesso codice di errore dopo aver adottato l'intervento correttivo raccomandato, rivolgersi al centro di assistenza Pioneer più vicino oppure al negozio presso il quale è stato acquistato il lettore per l'assistenza.

Codice di errore	Tipo di errore	Descrizione	Possibile causa ed intervento raccomandato
E-72 01	TOC READ ERROR	Il lettore non riesce a leggere i dati TOC.	Il disco è rotto. → Intervento correttivo: sostituire il disco.
E-83 01 E-83 02 E-83 03	PLAYER ERROR	Il disco gira, ma la rotazione non è controllabile. Il lettore non è in grado di riprodurre il disco inserito.	Il disco è sporco. → Intervento correttivo: pulire il disco. Se gli altri dischi possono essere letti normalmente, il problema risiede nel disco stesso.
E-83 04	MP3 DECODE ERROR	Il disco caricato non è riproducibile correttamente.	Il formato del disco non è quello MP3. → Usare un disco di formato MP3.
E-83 05	DATA FORMAT ERROR		
E-91 01	MECHANICAL TIME OUT	Un'operazione meccanica non è stata completata entro il tempo definito.	Polvere o sporcizia sono penetrate nel lettore attraverso l'apertura di inserimento del disco. → Intervento correttivo: eliminare polvere, sporcizia ed altri corpi estranei.

Italiano

## DATI TECNICI

### 1. Generalità

Sistema ..... Sistema audio digitale a compact disc  
 Alimentazione ..... C.a. da 220 a 240 V, 50 Hz/60 Hz  
 Consumo ..... 19 W  
 Gamma delle temperature utili per il funzionamento ..... da +5° a +35°C  
 Gamma dell'umidità utile per il funzionamento ..... dal 5 % all'85 % (senza condensa)  
 Peso ..... 2,7 kg  
 Dimensioni ..... 217,9 mm (L) × 107,5 mm (A) × 296,3 mm (P)

### 2. Sezione audio

Risposta in frequenza ..... Da 4 a 20 kHz  
 Rapporto segnale/rumore ..... Oltre 115 dB (JEITA)  
 Distorsione ..... 0,006 % (JEITA)

### 3. Accessori

- Istruzioni per l'uso ..... 1
- Cavo di alimentazione ..... 1
- Cavo audio ..... 1
- Cavo di comando ..... 1
- Stilo per espulsione forzata (contenuto in una scanalatura ubicata sul lato inferiore dell'apparecchio) ..... 1
- Cacciavite (contenuto in una scanalatura ubicata sul lato inferiore dell'apparecchio) ..... 1
- Fogli per la manopola di comando (di ricambio) ..... 3

**NOTA:**

*I dati tecnici ed il disegno sono soggetti a variazioni senza preavviso.*

## VERHELPEN VAN STORINGEN

Storingen worden vaak veroorzaakt door een verkeerd gebruik van het apparaat. Raadpleeg daarom bij storingen eerst de onderstaande lijst. Het is eveneens mogelijk dat het probleem veroorzaakt wordt door een andere aangesloten component. Controleer daarom ook de andere componenten. Is het niet mogelijk om de storing aan de hand van de andere onderstaande lijst te verhelpen, neem dan contact op met een erkend Pioneer service-centrum of uw dealer om het apparaat te laten repareren.

Storing	Mogelijke oorzaak	Oplossing
De CD komt niet naar buiten bij indrukken van de <b>EJECT</b> toets.	<ul style="list-style-type: none"> <li>• Het netsnoer is niet aangesloten.</li> </ul>	<ul style="list-style-type: none"> <li>• Steek de stekker in het stopcontact.</li> </ul>
Het afspelen begint niet wanneer een CD wordt geplaatst.	<ul style="list-style-type: none"> <li>• De auto-cue functie is ingeschakeld.</li> </ul>	<ul style="list-style-type: none"> <li>• Druk op de <b>AUTO CUE</b> toets om de Auto Cue functie uit te schakelen.</li> </ul>
Het afspelen stopt meteen nadat het begonnen is. Ongewenst pauzeren of stoppen tijdens afspelen.	<ul style="list-style-type: none"> <li>• De disc is vuil e.d.</li> </ul>	<ul style="list-style-type: none"> <li>• Maak de disc schoon en speel hem opnieuw af.</li> </ul>
Kan geen MP3 discs afspelen.	<ul style="list-style-type: none"> <li>• De bestanden hebben het verkeerde formaat.</li> </ul>	<ul style="list-style-type: none"> <li>•  blz. 78 "Afspelen van MP3 bestanden".</li> </ul>
Kan niet in MP3 discs zoeken.	<ul style="list-style-type: none"> <li>• U hebt geprobeerd op een MP3 disc in een andere map te zoeken (snel vooruitspoelen/achteruitspoelen).</li> </ul>	<ul style="list-style-type: none"> <li>• Zoeken van muziekstukken bij MP3's is alleen mogelijk binnen dezelfde map.</li> </ul>
Geen geluid.	<ul style="list-style-type: none"> <li>• De uitgangssnoeren zijn verkeerd aangesloten of zitten los.</li> <li>• Verkeerde bediening van het DJ-mengpaneel.</li> <li>• De stekkers of de aansluitbussen op de versterker zijn vuil.</li> <li>• De CD-speler staat in de pauzestand.</li> </ul>	<ul style="list-style-type: none"> <li>• Controleer de aansluitingen. Zie het hoofdstuk "Aansluitingen". ( blz. 82, 83, 84)</li> <li>• Controleer de instellingen van de schakelaars en volumeregelaars van het DJ-mengpaneel.</li> <li>• Maak deze onderdelen schoon.</li> <li>• Druk op de <b>PLAY/PAUSE</b>-toets (/  ).</li> </ul>
Geluid is vervormd of er is veel ruis.	<ul style="list-style-type: none"> <li>• Verkeerde aansluitingen.</li> <li>• De stekkers of de aansluitbussen op de versterker zijn vuil.</li> <li>• Interferentie veroorzaakt door een televisie.</li> </ul>	<ul style="list-style-type: none"> <li>• Sluit aan op de LINE INPUT aansluitingen van het audiomengpaneel. (Gebruik niet de MIC aansluitingen.)</li> <li>• Maak deze onderdelen schoon.</li> <li>• Schakel de televisie uit, zet de CD-speler verder van de televisie vandaan of sluit de CD-speler op een stopcontact van een andere stroomkring aan.</li> </ul>
Bij bepaalde discs hoort u een luid stoorgeluid of stopt het afspelen.	<ul style="list-style-type: none"> <li>• De disc is erg bekrast of kromgetrokken.</li> <li>• De disc is erg vuil.</li> </ul>	<ul style="list-style-type: none"> <li>• Vervang de disc.</li> <li>• Maak de disc schoon.</li> </ul>
Als de "auto cue" functie ON wordt gesteld, is het fragmentzoeken nog niet afgelopen.	<ul style="list-style-type: none"> <li>• De zoektijd zal lang zijn als het geluidsloos segment tussen de fragmenten lang is.</li> <li>• Als het punt niet binnen 10 seconden kan worden gevonden, wordt het cue-punt aan het begin van het muziekstuk ingesteld.</li> </ul>	<ul style="list-style-type: none"> <li>• Druk op de <b>AUTO CUE</b> toets om de Auto Cue functie uit te schakelen.</li> </ul>
De terug-naar-cue functie werkt niet wanneer de <b>CUE</b> toets tijdens weergave wordt ingedrukt.	<ul style="list-style-type: none"> <li>• Er is geen cue-punt ingesteld.</li> <li>• Het cue-punt is ingesteld in een MP3 bestand in een andere map.</li> </ul>	<ul style="list-style-type: none"> <li>• Stel een cue-punt in. ( blz. 101)</li> <li>• Tijdens het afspelen van MP3 discs is terug-naar-cue alleen mogelijk binnen dezelfde map.</li> </ul>
Bij indrukken van de <b>OUT/OUT ADJUST</b> toets begint de lus-weergave niet.	<ul style="list-style-type: none"> <li>• Er zijn geen cue-punten (lus-beginpunt) ingesteld.</li> <li>• Bij MP3 kan de lus-functie niet gebruikt worden als er geen lus-beginpunt binnen het spelende muziekstuk is.</li> </ul>	<ul style="list-style-type: none"> <li>• Stel een cue-punt in. ( blz. 101)</li> <li>• Tijdens het afspelen van een MP3 disc, is lus-weergave alleen mogelijk binnen hetzelfde muziekstuk waarin het cue-punt (lus-beginpunt) is ingesteld.</li> </ul>
De jog-draaischijf werkt niet juist.	<ul style="list-style-type: none"> <li>• De verkeerde jogfunctie (VINYL/CDJ) is ingesteld.</li> </ul>	<ul style="list-style-type: none"> <li>• Druk op de <b>JOG MODE VINYL</b> toets om de gewenste jogfunctie (VINYL of CDJ) in te stellen.</li> </ul>
Het televisiebeeld of de FM-uitzending is gestoord.	<ul style="list-style-type: none"> <li>• De storing wordt door de CD-speler veroorzaakt.</li> </ul>	<ul style="list-style-type: none"> <li>• Schakel de CD-speler met de <b>POWER</b> schakelaar uit of plaats de speler verder van de TV of de tuner vandaan.</li> </ul>
De disc draait niet wanneer de spanning is ingeschakeld.	<ul style="list-style-type: none"> <li>• De disc stopt automatisch indien er voor 100 minuten of langer geen bediening in de pauzefunctie wordt uitgevoerd.</li> </ul>	<ul style="list-style-type: none"> <li>• De weergave kan worden gestart vanaf het eerste muziekstuk door op de <b>PLAY/PAUSE</b> toets (/  ) te drukken. Druk op de <b>EJECT</b> toets om de disc uit te werpen.</li> </ul>

- Statische elektriciteit of andere externe storingen kunnen een foutieve werking van het apparaat veroorzaken. Indien dit gebeurt, schakelt u het apparaat met de netschakelaar (**POWER**) uit en vervolgens schakelt u het apparaat weer in nadat de CD volledig tot stilstand is gekomen.
- Het apparaat kan geen CD-R of CD-RW discs afspelen die niet afgesloten zijn (d.w.z. discs die niet zijn gereedgemaakt voor gebruik in normale CD-spelers).
- Discs met een afwijkende vorm kunnen niet worden afgespeeld met de CDJ-400 (dit zou kunnen resulteren in beschadigingen of een foutieve werking). Gebruik alleen standaard ronde 12-cm discs.
- De BPM-waarde gemeten door de CDJ-400 kan verschillen van de BPM-waarde die opgeslagen is op een CD of die afkomstig is van ons DJ-mengpaneel, maar dit verschil is het resultaat van verschillen in de methode voor het meten van de BPM-waarde; dit is niet te wijten aan een fout van de CD-speler.
- Bij het afspelen van CD-R/RW discs kunnen de prestaties verslechteren als gevolg van de kwaliteit van de opgenomen gegevens.

## Foutmeldingen

Wanneer de CD-speler CDJ-400 niet behoorlijk werkt, wordt op het display een foutcode weergegeven. Zoek de betekenis van de weergegeven foutcode op aan de hand van de onderstaande tabel en verhelp de fout aan de hand van de aanbevolen remedies. Wanneer een foutcode wordt weergegeven die niet in de onderstaande tabel is opgegeven of als dezelfde foutcode zelfs na uitvoering van de opgegeven remedies blijft bestaan, gelieve u dan te richten tot uw dichtstbijzijnde Pioneer Service Center of naar de winkel waarin u uw CD-speler hebt gekocht.

Foutcode	Soort fout	Beschrijving	Mogelijke oorzaken en aanbevolen maatregelen
E-72 01	TOC READ ERROR	De CD-speler is niet in staat de TOC-gegevens te lezen.	De CD is gebarsten. → Aanbevolen maatregel: CD vervangen.
E-83 01 E-83 02 E-83 03	PLAYER ERROR	De disc draait, maar dat kan niet worden vastgesteld. De CD-speler kan de momenteel ingelegde CD niet weergeven.	De CD is vervuild. → Aanbevolen maatregel: CD reinigen. Als andere CD's wel normaal weergegeven worden, is de CD defect.
E-83 04	MP3 DECODE ERROR	De geplaatste disc kan niet goed worden afgespeeld.	Het discformaat komt niet overeen met MP3. → Wissel de disc met een disc die voldoet aan het MP3-formaat.
E-83 05	DATA FORMAT ERROR		
E-91 01	MECHANICAL TIME OUT	De mechanische beweging kon binnen de voorziene tijd niet worden afgesloten.	Stof of een andere vorm van vreemde deeltjes is in de CD-invoergleuf ingedrongen. → Aanbevolen maatregel: stof of andere vreemde deeltjes verwijderen.

## TECHNISCHE GEGEVENS

### 1. Algemeen

Systeem ..... Compact disc digitaal audiosysteem  
 Voeding ..... 220 V tot 240 V wisselstroom, 50 Hz/60 Hz  
 Opgenomen vermogen ..... 19 W  
 Bedrijfstemperatuur ..... +5°C tot +35°C  
 Bedrijfsvochtigheid ..... 5 % tot 85 %  
 (zonder condensatie)  
 Gewicht ..... 2,7 kg  
 Buitenafmetingen  
 ..... 217,9 mm (B) × 107,5 mm (H) × 296,3 mm (D)

### 2. Audiogedeelte

Frequentiebereik ..... 4 Hz tot 20 kHz  
 Signaal/ruis-verhouding ..... Meer dan 115 dB (JEITA)  
 Vervorming ..... 0,006 % (JEITA)

### 3. Toebehoren

- Handleiding ..... 1
- Netsnoer ..... 1
- Audiokabel ..... 1
- Bedieningssignalsnoer ..... 1
- Uitwerp-pen voor geforceerd uitwerpen  
(zit in een uitsparing in het onderpaneel) ..... 1
- Schroevendraaier  
(zit in een uitsparing in het onderpaneel) ..... 1
- Jog-draaischijfbladen (voor vervangen) ..... 3

#### OPMERKING:

Wijzigingen in ontwerp en specificaties op grond van verbeteringen voorbehouden.

Enhorabuena por la adquisición de este producto Pioneer.

Lea completamente este manual de instrucciones para aprender a operar correctamente el aparato. Después de haber terminado la lectura de las instrucciones, guarde el manual en un lugar seguro para poderlo consultar en el futuro.

En algunos países o regiones, la forma de la clavija de alimentación y del enchufe de corriente pueden ser diferentes de la mostrada en las ilustraciones de explicación. Sin embargo, el método de conexión y operación del aparato es el mismo.

K015 Sp

## ADVERTENCIA

Este aparato no es impermeable. Para evitar el riesgo de incendio y de descargas eléctricas, no ponga ningún recipiente lleno de líquido (como pueda ser un vaso o un florero) cerca del aparato ni lo exponga a goteo, salpicaduras, lluvia o humedad.

D3-4-2-1-3\_A\_Sp

## ADVERTENCIA

Antes de enchufar el aparato a la corriente, lea la sección siguiente con mucha atención.

La tensión de la red eléctrica es distinta según el país o región. Asegúrese de que la tensión de la alimentación de la localidad donde se proponga utilizar este aparato corresponda a la tensión necesaria (es decir, 230 V ó 120 V) indicada en el panel posterior.

D3-4-2-1-4\_A\_Sp

## ADVERTENCIA

Para evitar el peligro de incendio, no ponga nada con fuego encendido (como pueda ser una vela) encima del aparato.

D3-4-2-1-7a\_A\_Sp

## PRECAUCIÓN PARA LA VENTILACIÓN

Cuando instale este aparato, asegúrese de dejar espacio en torno al mismo para la ventilación con el fin de mejorar la disipación de calor (por lo menos 5 cm detrás, y 5 cm en cada lado).

## ADVERTENCIA

Las ranuras y aberturas de la caja del aparato sirven para su ventilación para poder asegurar un funcionamiento fiable del aparato y para protegerlo contra sobrecalentamiento. Para evitar el peligro de incendio, las aberturas nunca deberán taparse ni cubrirse con nada (como por ejemplo, periódicos, manteles, cortinas) ni ponerse en funcionamiento el aparato sobre una alfombra gruesa o una cama.

D3-4-2-1-7b\_A\_Sp

## ПРЕДУПРЕЖДЕНИЕ

Данное оборудование не является водонепроницаемым. Во избежание пожара или поражения электрическим током не помещайте рядом с оборудованием емкости с жидкостями (например, вазы, цветочные горшки) и не допускайте попадания на него капель, брызг, дождя или влаги.

D3-4-2-1-3\_A\_Ru

## ПРЕДУПРЕЖДЕНИЕ

Перед первым включением оборудования внимательно прочтите следующий раздел. Напряжение в электросети может быть разным в различных странах и регионах. Убедитесь, что сетевое напряжение в местности, где будет использоваться данное устройство, соответствует требуемому напряжению (например, 230 В или 120 В), указанному на задней панели.

D3-4-2-1-4\_A\_Ru

## ПРЕДУПРЕЖДЕНИЕ

Во избежание пожара не приближайте к оборудованию источники открытого огня (например, зажженные свечи).

D3-4-2-1-7a\_A\_Ru

## ОБЯЗАТЕЛЬНАЯ ВЕНТИЛЯЦИЯ

При установке устройства обеспечьте достаточное пространство для вентиляции во избежание повышения температуры внутри устройства (не менее 5 см сзади и по 5 см слева и справа).

## ПРЕДУПРЕЖДЕНИЕ

В корпусе устройства имеются щели и отверстия для вентиляции, обеспечивающие надежную работу изделия и защищающие его от перегрева. Во избежание пожара эти отверстия ни в коем случае не следует закрывать или заслонять другими предметами (газетами, скатертями и шторами) или устанавливать оборудование на толстом ковре или постели.

D3-4-2-1-7b\_A\_Ru

## IMPORTANTE



La luz intermitente con el símbolo de punta de flecha dentro un triángulo equilátero. Está convenido para avisar el usuario de la presencia de "voltaje peligrosa" no aislada dentro el producto que podría constituir un peligro de choque eléctrico para las personas.



**ATENCIÓN:**  
PARA PREVENIR EL PELIGRO DE CHOQUE ELÉCTRICO NO REMOVER LA TAPA NI LAS PARTES DENTRO NO UTILIZADAS, LLAMAR UNA PERSONA CUALIFICADA



El punto exclamativo dentro un triángulo equilátero convenido para avisar el usuario de la presencia de importantes instrucciones sobre el funcionamiento y la manutención en la libreta que acompaña el aparato.

D3-4-2-1-1\_Sp

## PRECAUCIÓN

Este aparato es un producto de láser de clase 1, pero contiene un diodo de láser de clase superior a 1.

Para mantener la seguridad en todo momento, no quite ninguna cubierta ni intente acceder al interior del aparato.

Solicite todo el servicio técnico a personal cualificado.

En su aparato encontrará la siguiente etiqueta de precaución.

Ubicación: Dentro del reproductor



<b>CAUTION</b>	CLASS 3B INVISIBLE LASER RADIATION WHEN OPEN, AVOID EXPOSURE TO BEAM.	<b>VORSICHT</b>	BEI GEÖFFNETER ABDECKUNG IST UNSICHTBARE LASERSTRAHLUNG DER KLASSE 3B IM GERÄTEINNEREN VORHANDEN. NICHT DEM LASERSTRAHLAUSSETZEN!
<b>ATTENTION</b>	RADIATIONS LASER INVISIBLES DE CLASSE 3B QUAND OUVERT. ÉVITEZ TOUT EXPOSITION AU FAISCEAU.	<b>PRECAUCIÓN</b>	CUANDO SE ABRE HAY RADIACIÓN LÁSER DE CLASE 3B INVISIBLE. EVITE LA EXPOSICIÓN A LOS RAYOS LÁSER.
<b>ADVARSEL</b>	KLASSE 3B USYNLIG LASERSTRÅLING VED ÅBNING. UNDGÅ UDSÆTTELSE FOR STRÅLING.	<b>VARO!</b>	AVATTAESSA OLET ALTTIINA NÄKYMÄTTÖMÄLLE LUOKAN 3B LASERSÄTELYLLE. ÄLÄ KATSO SÄTEESEEN.
<b>VARNING</b>	KLASS 3B OSYNLIG LASERSTRÅLNING NÄR DENNA DEL ÄR ÖPPNAD. UNDVIK ATT UTSÄTTA DIG FÖR STRÅLEN.		DRW2308-A

D3-4-2-1-8\_B\_Sp

Благодарим Вас за покупку изделия компании Pioneer.

Прочтите, пожалуйста, внимательно эту инструкцию, чтобы знать, как правильно обращаться с данной моделью. После прочтения инструкции положите ее в надежное место, поскольку в будущем она может вам пригодиться для получения необходимых справок.

В некоторых странах или регионах форма сетевой вилки и розетки могут отличаться от изображенных на пояснительных рисунках. Тем не менее, способ подключения и использования данного устройства будет одинаковым.

K015 Ru

## ВАЖНО



Символ молнии, заключенный в равнобедренный треугольник, используется для предупреждения пользователя об «опасном напряжении» внутри корпуса изделия, которое может быть достаточно высоким и стать причиной поражения людей электрическим током.



**ВНИМАНИЕ:**  
ВО ИЗБЕЖАНИЕ ПОРАЖЕНИЯ ЭЛЕКТРИЧЕСКИМ ТОКОМ НЕ СНИМАЙТЕ КРЫШКУ (ИЛИ ЗАДНЮЮ СТЕНКУ), ВНУТРИ НЕ СОДЕРЖАТСЯ ДЕАТЛИ, ПРЕДНАЗНАЧЕННЫЕ ДЛЯ РЕМОНТА ПОЛЬЗОВАТЕЛЕМ. ДЛЯ ОБСЛУЖИВАНИЯ ОБРАТИТЕСЬ К КВАЛИФИЦИРОВАННОМУ СОТРУДНИКУ СЕРВИСНОЙ СЛУЖБЫ.



Восклицательный знак, заключенный в равнобедренный треугольник, используется для предупреждения пользователя о наличии в литературе, поставляемой в комплекте с изделием, важных указаний по работе с ним и обслуживанию.

D3-4-2-1-1\_Ru-A

## ВНИМАНИЕ

Данное изделие является лазерным устройством класса 1, но содержит лазерный диод выше класса 1. Для обеспечения постоянной безопасности не снимайте крышки и не пытайтесь получить доступ внутрь изделия. По всем видам обслуживания обращайтесь к квалифицированным специалистам. На вашем изделии находится следующая предупредительная этикетка. Местоположение: внутри плеера



<b>CAUTION</b>	CLASS 3B INVISIBLE LASER RADIATION WHEN OPEN, AVOID EXPOSURE TO BEAM.	<b>VORSICHT</b>	BEI GEÖFFNETER ABDECKUNG IST UNSICHTBARE LASERSTRAHLUNG DER KLASSE 3B IM GERÄTEINNEREN VORHANDEN. NICHT DEM LASERSTRAHLAUSSETZEN!
<b>ATTENTION</b>	RADIATIONS LASER INVISIBLES DE CLASSE 3B QUAND OUVERT. ÉVITEZ TOUT EXPOSITION AU FAISCEAU.	<b>PRECAUCIÓN</b>	CUANDO SE ABRE HAY RADIACIÓN LÁSER DE CLASE 3B INVISIBLE. EVITE LA EXPOSICIÓN A LOS RAYOS LÁSER.
<b>ADVARSEL</b>	KLASSE 3B USYNLIG LASERSTRÅLING VED ÅBNING. UNDGÅ UDSÆTTELSE FOR STRÅLING.	<b>VARO!</b>	AVATTAESSA OLET ALTTIINA NÄKYMÄTTÖMÄLLE LUOKAN 3B LASERSÄTELYLLE. ÄLÄ KATSO SÄTEESEEN.
<b>VARNING</b>	KLASS 3B OSYNLIG LASERSTRÅLNING NÄR DENNA DEL ÄR ÖPPNAD. UNDVIK ATT UTSÄTTA DIG FÖR STRÅLEN.		DRW2308-A

D3-4-2-1-8\_B\_Ru



Si desea deshacerse de este producto, no lo mezcle con los residuos generales de su hogar. De conformidad con la legislación vigente, existe un sistema de recogida distinto para los productos electrónicos que requieren un procedimiento adecuado de tratamiento, recuperación y reciclado.

Las viviendas privadas en los estados miembros de la UE, en Suiza y Noruega pueden devolver gratuitamente sus productos electrónicos usados en las instalaciones de recolección previstas o bien en las instalaciones de minoristas (si adquieren un producto similar nuevo).

En el caso de los países que no se han mencionado en el párrafo anterior, póngase en contacto con sus autoridades locales a fin de conocer el método de eliminación correcto.

Al actuar siguiendo estas instrucciones, se asegurará de que el producto de desecho se somete a los procesos de tratamiento, recuperación y reciclaje necesarios, con lo que se previenen los efectos negativos potenciales para el entorno y la salud humana. **K058\_A\_Sp**

## Entorno de funcionamiento

Temperatura y humedad del entorno de funcionamiento +5 – +35°C; menos del 85% de humedad relativa (rejillas de refrigeración no obstruidas)

No instale este aparato en un lugar mal ventilado, ni en lugares expuestos a alta humedad o a la luz directa del sol (o de otra luz artificial potente). **D3-4-2-1-7c\_A\_Sp**

Este producto cumple con la Directiva de Bajo Voltaje 2006/95/EC y con la Directiva EMC 2004/108/EC. **D3-4-2-1-9a\_A\_Sp**

**Cuando emplee este producto, siga las instrucciones escritas en la parte inferior de la unidad, relacionadas con la tensión nominal, etc.** **D3-4-2-2-4\_Sp**

## PRECAUCIONES CONCERNIENTES A LA MANIPULACIÓN DEL CABLE DE ALIMENTACIÓN

Tome el cable de alimentación por la clavija. No extraiga la clavija tirando del cable. Nunca toque el cable de alimentación cuando sus manos estén mojadas, ya que esto podría causar cortocircuitos o descargas eléctricas. No coloque la unidad, algún mueble, etc., sobre el cable de alimentación. Asegúrese de no hacer nudos en el cable ni de unirlo a otros cables. Los cables de alimentación deberán ser dispuestos de tal forma que la probabilidad de que sean pisados sea mínima. Una cable de alimentación dañado podrá causar incendios o descargas eléctricas. Revise el cable de alimentación está dañado, solicite el reemplazo del mismo al centro de servicio autorizado PIONEER más cercano, o a su distribuidor. **5002\_Sp**

## Условия эксплуатации

*Изделие эксплуатируется при следующих температуре и влажности:*

**+5 °C до +35 °C; влажность менее 85 %**

(не заслоняйте охлаждающие вентиляторы)

Не устанавливайте изделие в плохо проветриваемом помещении или в месте с высокой влажностью, открытом для прямого солнечного света (или сильного искусственного света). **D3-4-2-1-7c\_A\_Ru**

Данное изделие соответствует Директиве по низкому напряжению (Low Voltage Directive) 2006/95/EC и EMC Directive 2004/108/EC. **D3-4-2-1-9a\_A\_Ru**

При эксплуатации данного изделия соблюдайте инструкции, касающиеся рабочего напряжения и т.п., расположенные на дне аппарата.

## МЕРЫ ПРЕДОСТОРОЖНОСТИ ПРИ ОБРАЩЕНИИ С КАБЕЛЕМ ПИТАНИЯ

Держите кабель питания за вилку. Вынимая вилку из электророзетки, никогда не тяните за сам кабель, никогда не дотрагивайтесь до кабеля питания влажными руками, так как это может стать причиной короткого замыкания и поражения электрическим током. Не допускайте установки на кабель питания самого проигрывателя, предметов мебели и т.п., а также его заземления. Не допускайте связывания кабеля в узел или его спутывания с другими кабелями. Кабели питания следует прокладывать в таких местах, где возможность наступить на них будет маловероятной. Поврежденный кабель питания может стать причиной возгорания или поражения электрическим током. Периодически проверяйте кабель питания. Если обнаружится его повреждение, обратитесь в ближайший сервисный центр, уполномоченный компанией Pioneer, или к своему дилеру по поводу его замены. **5002\_Ru**

Si la clavija del cable de alimentación de CA de este aparato no se adapta a la toma de corriente de CA que usted desea utilizar, deberá cambiar la clavija por otra que se adapte apropiadamente. El reemplazo y montaje de una clavija del cable de alimentación de CA sólo deberá realizarlos personal de servicio técnico cualificado. Si se enchufa la clavija cortada a una toma de corriente de CA, puede causar fuertes descargas eléctricas. Asegúrese de que se tira de la forma apropiada después de haberla extraído. El aparato deberá desconectarse desenchufando la clavija de la alimentación de la toma de corriente cuando no se proponga utilizarlo durante mucho tiempo (por ejemplo, antes de irse de vacaciones). **D3-4-2-2-1a\_A\_Sp**

## PRECAUCIÓN

El interruptor de la alimentación POWER de este aparato no corta por completo toda la alimentación de la toma de corriente de CA. Puesto que el cable de alimentación hace las funciones de dispositivo de desconexión de la corriente para el aparato, para desconectar toda la alimentación del aparato deberá desenchufar el cable de la toma de corriente de CA. Por lo tanto, asegúrese de instalar el aparato de modo que el cable de alimentación pueda desenchufarse con facilidad de la toma de corriente de CA en caso de un accidente. Para evitar correr el peligro de incendio, el cable de alimentación también deberá desenchufarse de la toma de corriente de CA cuando no se tenga la intención de utilizarlo durante mucho tiempo seguido (por ejemplo, antes de irse de vacaciones). **D3-4-2-2-2a\_A\_Sp**



Если вы желаете утилизировать данное изделие, не выбрасывайте его вместе с обычным бытовым мусором. Существует отдельная система сбора использованных электронных изделий в соответствии с законодательством, которая предполагает соответствующее обращение, возврат и переработку.

Частные клиенты в странах-членах ЕС, в Швейцарии и Норвегии могут бесплатно возвращать использованные электронные изделия в соответствующие пункты сбора или дилеру (при покупке сходного нового изделия).

В странах, не перечисленных выше, для получения информации о правильных способах утилизации обращайтесь в соответствующие учреждения.

Поступая таким образом, вы можете быть уверены в том, что утилизируемый продукт будет соответствующим образом обработан, передан в соответствующий пункт и переработан без возможных негативных последствий для окружающей среды и здоровья людей. **K058\_A\_Ru**

Если вилка шнура питания изделия не соответствует имеющейся электророзетке, вилку следует заменить на подходящую к розетке. Замена и установка вилки должны производиться только квалифицированным техником. Отсоединенная от кабеля вилка, подключенная к розетке, может вызвать тяжелое поражение электрическим током. После удаления вилки утилизируйте ее должным образом. Оборудование следует отключать от электросети, извлекая вилку кабеля питания из розетки, если оно не будет использоваться в течение долгого времени (например, если вы уезжаете в отпуск). **D3-4-2-2-1a\_A\_Ru**

## ВНИМАНИЕ

### Выключатель POWER

данного устройства не полностью отключает его от электросети. Чтобы полностью отключить питание устройства, вытащите вилку кабеля питания из электророзетки. Поэтому устройство следует устанавливать так, чтобы вилку кабеля питания можно было легко вытащить из розетки в чрезвычайных обстоятельствах. Во избежание пожара следует извлекать вилку кабеля питания из розетки, если устройство не будет использоваться в течение долгого времени (например, если вы уезжаете в отпуск). **D3-4-2-2-2a\_A\_Ru**

## Примечание:

В соответствии со статьей 5 Закона Российской Федерации "О защите прав потребителя" и Указанием Правительства Российской Федерации № 720 от 16 июня 1997 года корпорация Pioneer Europe NV устанавливает условие на следующую продолжительность срока службы официально поставляемых на Российский рынок товаров.

Аудио и видеооборудование: 7 лет  
Переносное аудиооборудование: 6 лет  
Другое оборудование (наушники, микрофон и т.д.): 5 лет  
Автомобильная электроника: 6 лет **D3-7-10-6\_A\_Ru**

# CARACTERÍSTICAS

El CDJ-400, diseñado para DJ profesionales, es un reproductor de discos compactos que ofrece todas las funciones y el rendimiento necesarios en las discotecas y, al mismo tiempo, ofrece un rendimiento, una calidad de sonido y una funcionalidad superiores a los reproductores analógicos.

## EFFECTO DE RASCADO DEL MANDO DE LANZADERA

Está equipado con el efecto de rascado del mando de lanzadera para obtener nuevos sonidos de rascado.

Está equipado con tres botones, [BUBBLE], [TRANS] y [WAH], para los nuevos sonidos de rascado. Pueden obtenerse efectos que son distintos del sonido de rascado normal, ampliando así las posibilidades de su interpretación de DJ.

## INTERRUPCIÓN DE MANDO DE LANZADERA DIGITAL

Está equipado con la función de interrupción de mando de lanzadera digital para obtener efectos de sonido originales.

Se han incorporado las funciones de asistencia a la mezcla individual [JET], [ROLL] y [WAH] de forma independiente en tres botones. Seleccionando una función y accionando el mando de lanzadera en sincronización con la música, podrá experimentarse un nuevo mundo de mezclas.

## MANDO DE LANZADERA

El mando de lanzadera de diámetro grande, de 115 mm, permite una mejor manipulación que un giradiscos analógico.

### ■ INFLEXIÓN DEL TONO

Esta función cambia el tempo de la música dependiendo de la dirección y velocidad con la que se gira el mando de lanzadera.

### ■ REPRODUCCIÓN RASCADA

En el modo VINYL, cuando se presiona la superficie del mando de lanzadera, se interrumpe la reproducción y luego continúa de acuerdo con la dirección y velocidad con la que se gira el mando.

### ■ BÚSQUEDA POR TRAMAS

Desplaza desde la posición de pausa en unidades de tramas (1/75 de seg.) cuando se gira el mando de lanzadera en el modo de pausa.

### ■ BÚSQUEDA SÚPER RÁPIDA

Girando el mando de lanzadera mientras se mantiene presionado el botón de búsqueda manual o el botón de búsqueda de pistas, podrá efectuarse la búsqueda del disco con más rapidez que con las funciones de búsqueda normal y búsqueda de pistas.

## CONTROL DEL TEMPO

Control deslizante de alta precisión de 100 mm que permite el libre ajuste de la velocidad.

Con un visualizador digital calibrado en unidades del 0,02 % (dentro de un margen del  $\pm 6\%$ ), los ajustes del tempo pueden hacerse con más facilidad y precisión.

### ■ MARGEN DE CONTROL DEL TEMPO

El margen variable máximo puede ajustarse a cuatro márgenes variables;  $\pm 6\%$ ,  $\pm 10\%$ ,  $\pm 16\%$ , WIDE, para facilitar el entorno de operación.

### ■ TEMPO PRINCIPAL

Mantiene el mismo tono del sonido mientras cambia el tempo de la música.

## REPRODUCCIÓN HACIA ATRÁS

Cuando se presiona el botón de inversión (DIRECTION REV) de modo que se encienda la lámpara indicadora del botón, la reproducción se lleva a cabo en la dirección de inversión.

## LOCALIZACIÓN

### ■ LOCALIZACIÓN REGRESIVA

Después de haber almacenado puntos de localización en la memoria, presione el botón CUE mientras reproduce una pista para volver al punto de localización almacenado y empezar desde este punto.

### ■ LOCALIZACIÓN AUTOMÁTICA

Salta la parte sin grabar que hay al principio de las pistas y se establece automáticamente en el modo de espera en el punto de inicio de la pista, permitiendo el inicio instantáneo de la reproducción al presionar el botón PLAY/PAUSE (▶/||).

### ■ MUESTREADOR DE PUNTOS DE LOCALIZACIÓN

La reproducción puede iniciarse de un accionamiento desde un punto de localización almacenado, lo cual es conveniente para confirmar los puntos de inicio y como muestreador.

## MEMORIA DE LOCALIZACIÓN/BUCLE

Este reproductor está provisto de una memoria interna que permite grabar el punto de localización o el punto de bucle, y los puntos grabados pueden activarse posteriormente cuando se desee.

## BUCLE CONTINUO EN TIEMPO REAL

Esta función simplifica el ajuste y la cancelación de bucles. El bucle puede ajustarse en el mismo momento que se inicia la reproducción de la pista. Ajustando un bucle justo antes de terminar la pista, puede prepararse la pista para que no termine. Adicionalmente, se ha añadido un modo ADJUST para permitir los ajustes de un accionamiento del punto de salida del bucle, facilitando así la operación con bucles.

## REPETICIÓN DE BUCLES

Permite el retorno a la posición del ajuste del bucle tantas veces como se desee. Presione el botón RELOOP/EXIT después de cancelar la reproducción de bucle para volver a la posición de inicio del bucle. Empleando la función de bucle ON y OFF en combinación con el ritmo de la pista, podrán crearse nuevos efectos de sonido.

## BUCLE DE TIEMPOS/DIVISIÓN DE BUCLE

Establece automáticamente un punto de salida de bucle de acuerdo con el valor de BPM de la pista y comienza la reproducción de bucle. Cada vez adicional que se presiona el botón, se divide el bucle y se produce un nuevo ritmo.

## DIRECCIÓN DE REPRODUCCIÓN

La barra gráfica proporciona una referencial visual del progreso de la reproducción de la pista que permite al usuario visualizar la posición actual de la reproducción, del mismo modo que cuando se hace con un disco analógico mirando la posición de la aguja. La posición actual puede confirmarse por la longitud de la gráfica y, además, la gráfica parpadea para indicarle el final de la pista.

# ÍNDICE

## INICIO CON FUNDIDO

Cuando se conecta una consola de mezcla para DJ Pioneer (vendida por separado), la operación de fundido de la consola de mezcla puede utilizarse para efectuar el inicio rápido y la localización regresiva.

## REPRODUCCIÓN POR RELEVOS

Pueden conectarse en tándem dos unidades CDJ-400 para efectuar la reproducción automática por relevos.

Cuando se detiene la reproducción de una pista en uno de los reproductores, se libera el modo de espera del otro reproductor y la reproducción se inicia automáticamente.

## FLOTADOR CON AMORTIGUADOR DE ACEITE

La construcción de FLOTADOR CON AMORTIGUADOR DE ACEITE ayuda a soportar las vibraciones y los golpes.

Esta unidad tiene un diseño de FLOTADOR CON AMORTIGUADOR DE ACEITE, para que sea más difícil que se produzcan distorsiones y saltos del sonido debido a los golpes de la operación y a las vibraciones del piso.

## LECTURA MÚLTIPLE

Es compatible con discos CD-R y CD-RW. (No obstante, es posible que algunos discos no se reproduzcan correctamente debido a ciertas características especiales de ciertos discos y grabadoras, así como a la suciedad o daños de los discos.)

## REPRODUCCIÓN DJ DE ARCHIVOS MP3

Los archivos MP3 grabados en discos CD-ROM o en dispositivos de memoria USB pueden reproducirse con las funciones de DJ.

## CONEXIÓN DE UN PC

Virtualmente, todas las funciones de los botones y controles deslizantes del CDJ-400 pueden enviarse a dispositivos externos.

Entonces, estas señales pueden utilizarse para controlar el software de DJ propio de Pioneer "DJS" así como otras aplicaciones de programas de ordenador. Adicionalmente, las pistas musicales reproducidas en el ordenador pueden emitirse como audio desde el CDJ-400.

### Limitación de responsabilidades

- Microsoft y Windows son marcas comerciales registradas de Microsoft Corporation, registradas en los EE.UU. y en otros países. Apple y Mac OS son marcas comerciales de Apple Inc., registradas en los EE.UU. y en otros países.
- Los tipos de caracteres incluidos han sido parcialmente desarrollados por DynaComware Taiwan Inc.
- ASIO es una marca comercial registrada de Steinberg Media Technologies GmbH.

## ANTES DE LA OPERACIÓN

CARACTERÍSTICAS .....	118
DISCOS UTILIZABLES CON ESTA UNIDAD .....	122
PRECAUCIONES RELATIVAS AL MANEJO .....	126
CONEXIONES .....	128
DISPOSITIVOS DEL PANEL .....	132

## OPERACIONES

INSERCIÓN/EXPULSIÓN DE DISCOS .....	138
OPERACIÓN DEL REPRODUCTOR PARA DJ .....	140
Función de localización automática .....	140
Inicio de la reproducción .....	141
Función de reanudación .....	141
Para detener la reproducción .....	141
Para interrumpir temporalmente la reproducción .....	141
Funciones del mando de lanzadera .....	142
Avance rápido/inversión rápida .....	143
Localización de pistas .....	143
Búsqueda por rotación .....	144
Cambio de la velocidad de reproducción .....	145
Aplicación del tempo principal .....	145
Efecto de rascado del mando de lanzadera .....	146
Interrupción de mando de lanzadera digital .....	146
Ajuste de puntos de localización .....	147
Mezcla de pistas distintas .....	148
OPERACIONES AVANZADAS .....	150
Reproducción de bucle .....	150
Reproducción con inicio de fundido .....	151
Reproducción rascada .....	152
Reproducción con rotación .....	152
Reproducción en inversión .....	152
Memoria de puntos de localización/puntos de bucle .....	153
Reproducción con relevo empleando dos reproductores .....	154
Escritura y lectura de datos .....	154
AJUSTES DE MIDI .....	156

## OTROS

SOLUCIÓN DE PROBLEMAS .....	158
Presentación de mensajes de error .....	159
ESPECIFICACIONES .....	159

## ФУНКЦИОНАЛЬНЫЕ ВОЗМОЖНОСТИ АППАРАТА

Проигрыватель компакт-дисков CDJ-400 специально разработан для профессиональных ди-джеев и поддерживает все функции, необходимые для проведения дискотек, обеспечивая характеристики, качество звука и функциональные возможности, превосходящие показатели аналогов.

### ФУНКЦИЯ SCRATCH JOG EFFECT

Пульт оснащен функцией **Scratch Jog Effect**, позволяющей создавать новые эффекты «скретч»-звуков.

Пульт оснащен тремя кнопками [BUBBLE], [TRANS] и [WAN], используемыми чтобы создавать новые «скретч»-звуки. Это позволяет получать новые эффекты, отличные от обычного «скретч»-звучания, что расширяет возможности игры ди-джея.

### Функция Digital Jog Break

[Цифровой регулятор прерывания]

Функция **Digital Jog Break** предназначена для манипулирования оригинальными звуковыми эффектами.

Функции [JET], [ZIP] и [WAN], используемые при микшировании, активизируются тремя отдельными кнопками. Выбрав необходимую функцию и используя во время звучания музыки регулятор Jog Dial, можно добиться потрясающих результатов при микшировании.

### Регулятор JOG DIAL

Сенсорный диск большого диаметра 115 мм обеспечивает повышенное удобство по сравнению с аналоговым проигрывателем грампластинок.

#### ■ Функция PITCH BEND [Изменение музыкального темпа]

Эта функция изменяет музыкальный темп в зависимости от направления и скорости вращения регулятора Jog Dial.

#### ■ ФУНКЦИЯ "SCRATCH PLAY" (ВОСПРОИЗВЕДЕНИЕ СО СКРЭТЧЕМ)

Если в режиме VINYL [Винил] нажать на поверхность сенсорного диска, воспроизведение прерывается, а затем возобновляется в соответствии с направлением и скоростью вращения диска.

#### ■ Функция FRAME SEARCH [Покадровый поиск]

При вращении регулятора Jog Dial в режиме паузы эта функция осуществляет «покадровое» воспроизведение (шаг – 1/75 секунды).

#### ■ Функция SUPERFAST SEARCH [Сверхбыстрый поиск]

Путем вращения регулятора Jog Dial при нажатой кнопке ручного поиска или кнопке поиска трека, поиск на диске можно производить быстрее по сравнению с обычным поиском или поиском трека.

### Регулятор TEMPO CONTROL [Контроль темпа]

Высокоточный 100-миллиметровый ползунковый регулятор, обеспечивающий управление скоростью.

Используя цифровой дисплей со шкалой, цена деления которого равна 0,02 % (в пределах диапазона  $\pm 6$  %), можно легко и точно регулировать темп.

#### ■ ДИАПАЗОН УПРАВЛЕНИЯ ТЕМПОМ

В качестве максимальных пределов регулировки можно установить один из четырех диапазонов:  $\pm 6$  %,  $\pm 10$  %,  $\pm 16$  %, WIDE, что упрощает управление системой.

#### ■ Функция MASTER TEMPO [Главный темп]

Изменяет темп музыки без изменения высоты тона.

### РЕЖИМ ОБРАТНОГО ВОСПРОИЗВЕДЕНИЯ

При нажатии кнопки реверса (DIRECTION REV) загорается индикатор кнопки и включается режим обратного воспроизведения.

#### Метки

##### ■ Функция BACK CUE [Возврат к метке]

Сохранив во время воспроизведения трека метку в памяти, вы сможете, нажав кнопку CUE [Метка], вернуться к этой метке и начать воспроизведение с помеченной точки.

##### ■ Функция AUTO CUE [Автоматическая метка]

Эта функция пропускает незаписанную часть в начале трека и автоматически переводит аппарат в режим ожидания в начале трека, что обеспечивает практически мгновенное начало воспроизведения при нажатии кнопки PLAY/PAUSE [▶/||].

##### ■ Функция CUE POINT SAMPLER [Сэмплер точки метки]

Можно начать воспроизведение с зафиксированной меткой позиции, что удобно для запоминания начальных точек воспроизведения и сэмплирования.

### CUE/LOOP MEMORY [Память меток/петель]

Данный плеер оснащен встроенной памятью, что позволяет записывать точки меток или точки петель; записанные точки позже можно вызвать по желанию пользователя.

### Бесшовная петля в реальном времени

Эта функция упрощает задание и отмену петель. Петля может быть задана в любой момент во время воспроизведения трека. Задав петлю непосредственно перед окончанием трека, можно сделать так, что трек будет воспроизводиться бесконечно. Кроме того, появился режим ADJUST [Настройка], обеспечивающий коррекцию положения точки окончания петли нажатием одной кнопки, что облегчает работу с петлями.

### Функция RELOOP

[Повторное воспроизведение петли]

Эта функция позволяет возвращаться к заданной петле любое число раз. Чтобы вернуться к началу петли, после отмены воспроизведения петли нажмите кнопку RELOOP/EXIT [Повторное воспроизведение петли/Возврат к нормальному воспроизведению]. Используя функции включения (ON) и выключения (OFF) петли в сочетании с регулировкой ритма трека, вы можете создавать новые звуковые эффекты.

### BEAT LOOP/LOOP DIVIDE

[Битовая петля/Разделение петли]

Автоматически устанавливает точку выхода из петли в соответствии с BPM трека и начинает воспроизведение петли. С каждым новым нажатием кнопки петля разделяется и создается новый ритм.

### Место воспроизведения

Полосковый график обеспечивает визуальную индикацию прогресса при воспроизведении трека, позволяя пользователю визуализировать текущее место воспроизведения аналогично тому, как это происходит при аналоговой записи, где можно оценить положение места записи по игле. Текущую позицию воспроизведения можно дополнительно проконтролировать по длине полосы и, кроме того, в конце воспроизведения полоса начинает мигать.



**ЗАПУСК ПЛЕЕРА ОТ ФЕЙДЕРА**

Если подсоединить микшерный пульт Pioneer (продается отдельно), то появится возможность с помощью фейдера пульта осуществлять быстрый старт воспроизведения и переход к метке.

**Функция RELAY PLAY****[Последовательное воспроизведение]**

Соединив вместе два аппарата CDJ-400, можно реализовать поочередное воспроизведение.

Когда на одном из проигрывателей воспроизведение трека прекращается, другой проигрыватель автоматически выходит из режима ожидания и начинает воспроизведение.

**OIL DAMPER FLOAT [Масляный демпфер]**

Система OIL DAMPER FLOAT способствует демпфированию ударов и толчков. Данный аппарат имеет систему OIL DAMPER FLOAT, которая не допускает возникновения искажений или прерывания звучания, вызываемых передающимися от пола толчками и вибрацией.

**Функция MULTI READ****[Воспроизведение дисков CD-R и CD-RW]**

Эта функция позволяет воспроизводить диски CD-R и CD-RW. (Тем не менее, некоторые диски, вследствие загрязнения или повреждения, а также из-за определенных характеристик самих дисков и записывающих устройств, могут не воспроизводиться корректно).

**MP3 DJ PLAY [Воспроизведение файлов MP3 с функциями игры ди-джея]**

Файлы MP3, записанные на CD-ROM или запоминающее устройство USB, могут воспроизводиться с функциями игры ди-джея.

**СОЕДИНЕНИЕ С КОМПЬЮТЕРОМ**

Практически все функции кнопок и ползункового регулятора CDJ-400 могут выводиться на внешние устройства. Этот сигнал позволяет управлять работой программного обеспечения на компьютере. Кроме того, музыкальные треки, воспроизводимые на компьютере, могут выводиться в качестве аудиосигналов через CDJ-400.

**Сообщение об авторских правах**

- Microsoft и Windows являются зарегистрированными товарными знаками корпорации Microsoft Corporation, зарегистрированными в США и других странах.  
Apple и Mac OS являются зарегистрированными товарными знаками компании Apple Inc., зарегистрированными в США и других странах.
- Гарнитуры шрифтов, включенные в комплект поставки, частично разработаны компанией DynaComware Taiwan Inc.
- ASIO является зарегистрированным торговым знаком компании Steinberg Media Technologies GmbH.

**СОДЕРЖАНИЕ****ПОДГОТОВКА К РАБОТЕ**

ФУНКЦИОНАЛЬНЫЕ ВОЗМОЖНОСТИ АППАРАТА .....	120
ДИСКИ, ПОДДЕРЖИВАЕМЫЕ ДАННЫМ ПЛЕЕРОМ .....	124
ЗАМЕЧАНИЯ ПО ЭКСПЛУАТАЦИИ .....	127
ПОДКЛЮЧЕНИЕ ПРОИГРЫВАТЕЛЯ .....	128
ПАНЕЛЬ УПРАВЛЕНИЯ .....	132

**ОСНОВНЫЕ ОПЕРАЦИИ**

ЗАГРУЗКА/ИЗВЛЕЧЕНИЕ ДИСКА .....	139
ОПЕРАЦИИ С DJ-ПЛЕЕРОМ .....	140
Функция автоматической метки .....	140
Начало воспроизведения .....	141
Функция возобновления .....	141
Остановка воспроизведения .....	141
Временная остановка воспроизведения .....	141
Функции дискового регулятора Jog Dial .....	142
Быстрое перемещение вперед/назад .....	143
Переход к меткам треков .....	143
Поиск с помощью поворотного регулятора .....	144
Изменение скорости воспроизведения .....	145
Использование функции Master Tempo [Главный темп] .....	145
Функция Scratch Jog Effect .....	146
Функция Digital Jog Break .....	146
Установка меток .....	147
Микширование разных треков .....	148
ДОПОЛНИТЕЛЬНЫЕ ОПЕРАЦИИ .....	150
Закольцованное воспроизведение .....	150
Начало воспроизведения с помощью фейдера .....	151
Воспроизведение со скретчем .....	152
Функция "Spin play" (Воспроизведение со спином) .....	152
Режим обратного воспроизведения .....	152
Память точек меток/точек петель .....	153
Поочередное воспроизведение на двух проигрывателях ..	154
Запись и считывание данных .....	154
НАСТРОЙКА MIDI-ИНТЕРФЕЙСА .....	157

**ПРОЧЕЕ**

УСТРАНЕНИЕ НЕПОЛАДОК .....	160
Сообщения об ошибках, выводимые на дисплее .....	161
ТЕХНИЧЕСКИЕ ХАРАКТЕРИСТИКИ .....	161

# DISCOS UTILIZABLES CON ESTA UNIDAD

## Tipos de discos reproducibles en esta unidad

- Las marcas y logotipos siguientes están indicados en las etiquetas, las envolturas, o las fundas de los discos.

Tipos y logotipos de los discos reproducibles			
CD	CD-TEXT <small>(Nota 1)</small>	CD-R <small>(Nota 2)</small>	CD-RW <small>(Nota 2)</small>
			

### Nota 1) Acerca de la visualización de TEXT:

El número de caracteres que podrán visualizarse es de un máximo de 48. Cuando una visualización sobrepase 8 caracteres, ésta se desplazará. Solamente podrán visualizarse caracteres alfanuméricos y un número limitado de símbolos (☞ P. 136)

### Nota 2) Acerca de los discos CD-R/CD-RW:

Este reproductor puede reproducir discos CD-R/CD-RW grabados en el formato CD de audio o MP3.

\* Con respecto a los detalles, consulte el Manual de instrucciones de su grabadora.

### Notas:

- Algunos discos CD-R/CD-RW grabados en grabadoras autónomas o unidades de ordenador pueden no reproducirse en este reproductor debido a gran variedad de razones, como las características de los discos, rayas, suciedad, suciedad en el objetivo del reproductor, condensación de humedad, etc.
- Algunos discos grabados en unidades de ordenador pueden no reproducirse en este reproductor dependiendo de la aplicación de grabación utilizada, los ajustes, y el entorno de operación. Cerciórese de utilizar el formato correcto para los discos que use. Con respecto a los detalles, consulte al autor de la aplicación.
- Este reproductor no podrá reproducir discos CD-R ni CD-RW parcialmente grabados que no se hayan finalizado.
- Con respecto a la información detallada sobre el manejo de los discos CD-R/CD-RW, consulte las precauciones de manejo suministradas con cada disco.

### ■ Acerca de los discos CD-R/RW

Debido a la fabricación particular de los discos CD-R/RW, si se dejan durante períodos prolongados de tiempo en el estado de pausa (o de espera de localización) en un mismo punto, es posible que se dificulte la reproducción del disco en dicho lugar. Puede producirse el mismo síntoma si se emplea la función de bucle para reproducir excesivamente un mismo punto del disco.

Como resultado, se aconseja a los usuarios que creen discos de copia de seguridad cuando reproduzcan discos que contengan datos importantes.

### ■ Acerca de la reproducción de discos DualDisc

Este aparato ha sido diseñado de acuerdo con las normas de discos CD de música. No se garantiza la operación ni el rendimiento cuando se emplea con discos que no cumplen las normas de discos CD de música.

## Reproducción de archivos MP3

Los archivos MP3 pueden tener dos formatos: Velocidad en bits constante (CBR) y velocidad en bits variable (VBR). Este componente es compatible con la reproducción normal y la reproducción de DJ de ambos tipos de archivos MP3, CBR y VBR, pero en comparación con los archivos CBR, los archivos grabados en el formato VBR mostrarán unas velocidades más lentas de búsqueda normal y de búsqueda súper rápida. Como resultado, cuando la velocidad de operación sea lo más importante, se recomienda emplear el formato de grabación CBR para los archivos MP3.

Los archivos MP3 deben cumplir los requisitos de formato que se enumeran a continuación.

Formato MP3	MPEG-1	Compatible con Audio Layer-3 con frecuencias de muestreo de 32 kHz, 44,1 kHz, 48 kHz, y velocidad en bits de 32 Kbps a 320 Kbps.
	MPEG-2	Compatible con Audio Layer-3 con frecuencias de muestreo de 16 kHz, 22,05 kHz, 24 kHz, y velocidad en bits de 16 Kbps (estéreo) a 160 Kbps.
	Etiqueta ID3	Es compatible con ID3 de las versiones 1.0/1.1/2.2/2.3/2.4. Visualiza el título, el álbum, y el artista. Solamente podrán visualizarse caracteres alfanuméricos y un número limitado de símbolos.
	Extensión de archivo	.mp3, .MP3, .mP3, .Mp3

■ **Reproducción de pistas desde la memoria USB**

Conectando un dispositivo de memoria USB al CDJ-400, pueden reproducirse los archivos MP3 de la memoria USB.

- Es posible que el CDJ-400 no sea compatible con la reproducción de todos los dispositivos de memoria USB o que no pueda suministrar suficiente alimentación eléctrica. Además, téngase presente que Pioneer no se hace responsable por ninguna pérdida de datos de un dispositivo de memoria USB que pueda ocurrir debido a la conexión del dispositivo al CDJ-400.
- La lectura del dispositivo de memoria USB puede tardar cierto tiempo si se manipulan grandes cantidades de datos.
- Si se emplea un concentrador de USB el funcionamiento puede ser errático.

■ **Desconexión de un dispositivo de memoria USB**

Emplee los botones SOURCE SELECT para cancelar la selección del dispositivo de memoria USB, y luego confirme que el indicador del dispositivo de memoria USB se haya apagado antes de quitar el dispositivo.

Formato de los dispositivos de memoria USB	Jerarquía de carpetas	Máximo de 8 niveles (los archivos ubicados en carpetas que exceden el octavo nivel de la jerarquía no pueden reproducirse)
	Carpetas máx.	10 000
	Archivos máx.	20 000 (10 000 como máximo en una misma carpeta)
	Formato de grabación	Dispositivos que conforman la clase de almacenamiento masivo USB (USB MSC), incluyendo discos duros externos, dispositivos de memoria flash portátiles, y dispositivos de reproducción de audio digital (compatibles con los formatos FAT16 y FAT32).

- \* No hay función de clasificación de archivos. La reproducción se lleva a cabo en el orden grabado en la memoria.
- \* Cuando hay muchos archivos, se alarga el tiempo de inicio necesario.

■ **Acerca de la reproducción de discos CD-ROM**

Los archivos MP3 grabados en discos CD-ROM pueden reproducirse en este aparato.

Formato del disco	Extensión de archivo	.mp3, .MP3, .mP3, .Mp3
	Capas de carpetas	Máximo de 8 capas; los archivos ubicados en carpetas que exceden de 8 capas no pueden reproducirse.
	Número máximo de carpetas	2 000
	Número máximo de archivos	3 000
	Multisesión	No es compatible con multisesión. Cuando el disco utilizado es un disco de multisesión, sólo se reproducirá la primera sesión.
	Método de grabación de discos CD-R	Grabe según el sistema de archivos de CD-ROM ISO9660. Sólo es compatible con "Disc At Once" o "Track At Once". El CDJ-400 no es compatible con discos grabados con el método de escritura por paquetes.

- \* No hay función de clasificación de archivos. La reproducción se lleva a cabo en el orden grabado en la memoria.
- \* Cuando hay muchos archivos, se alarga el tiempo de inicio necesario.

# ДИСКИ, ПОДДЕРЖИВАЕМЫЕ ДАННЫМ ПЛЕЕРОМ

## Типы дисков, воспроизводимые данным плеером

- На дисках и их упаковке представлены следующие виды маркировки.

Типы и маркировка воспроизводимых дисков			
CD	CD-TEXT (Примечание 1)	CD-R (Примечание 2)	CD-RW (Примечание 2)
			

### Примечание 1) Отображение текста:

Количество отображаемых символов – до 48. Если длина текста превышает 8 символов, осуществляется его прокрутка на дисплее. Отображаются только буквенно-цифровые символы (см. стр. 136).

### Примечание 2) Диски CD-R/CD-RW:

Плеер поддерживает воспроизведение дисков CD-R и CD-RW, записанных в формате Audio CD или MP3.

\* Подробная информация приведена в инструкции по эксплуатации записывающего устройства.

### Примечания:

- Некоторые диски CD-R/CD-RW, записанные на отдельных рекордерах или в компьютерных приводах, могут не воспроизводиться на данном плеере; это может быть обусловлено многими причинами, в том числе параметрами диска, наличием царапин и пятен на диске, загрязнением или образованием конденсата на линзе плеера и т.п.
- Некоторые диски, записанные в компьютерных приводах, могут не воспроизводиться на данном плеере, что может быть обусловлено программным обеспечением, использованным для записи, его настройками и окружающими условиями, при которых производилась запись. Используйте правильное форматирование для записи дисков. Для получения подробной информации обратитесь к разработчику программного обеспечения.
- Воспроизведение частично записанных дисков CD-R или CD-RW, которые не были финализированы, невозможно.
- Правила обращения с дисками CD-R/CD-RW прилагаются в комплекте к каждому диску.

### ■ Диски CD-R/-RW

Из-за конструктивных особенностей дисков CD-R/-RW, если их на долгое время оставить в режиме паузы (или в режиме ожидания старта в точке метки), то в дальнейшем воспроизведение в этом месте может стать затруднительным. Такой же эффект может иметь место, если функция петли используется для многократного воспроизведения одной и той же точки.

Поэтому рекомендуется создавать резервные копии воспроизводимых дисков, на которых содержатся важные данные.

### ■ Воспроизведение дисков DualDisc

Плеер соответствует требованиям стандартов, предъявляемых для музыкальных CD-дисков.

Надежность работы и соответствие характеристик не гарантируются при использовании дисков, не соответствующих стандартам музыкальных CD-дисков.

## Воспроизведение файлов MP3

Встречаются файлы MP3 двух форматов: с постоянным битрейтом (CBR) и переменным битрейтом (VBR). Данный плеер поддерживает воспроизведение и функции ди-джея для обоих форматов, однако по сравнению с файлами CBR для файлов VBR скорость выполнения операций быстрого и сверхбыстрого поиска (перехода) будет ниже. Поэтому, если вам важна скорость работы, рекомендуется использовать файлы MP3 формата CBR.

MP3-файлы должны соответствовать следующим требованиям формата.

Формат MP3	MPEG-1	Поддержка Audio Layer-3, частота дискретизации 32 кГц, 44,1 кГц, 48 кГц, битрейт от 32 кбит/с до 320 кбит/с.
	MPEG-2	Поддержка Audio Layer-3, частота дискретизации 16 кГц, 22,05 кГц, 24 кГц, битрейт от 16 кбит/с (стерео) до 160 кбит/с.
	Тэги ID3	Поддержка ID3 вер. 1.0/1.1/2.2/2.3/2.4. Отображение названий трека, альбома, имени исполнителя. Могут отображаться только буквы/цифры и ограниченное количество символов.
	Расширение файла	.mp3, .MP3, .mP3, .Mp3

**■ Воспроизведение треков с запоминающих устройств USB**

Подсоединив запоминающее устройство USB к CDJ-400, можно воспроизводить файлы MP3, хранящиеся на запоминающем устройстве USB.

- CDJ-400 может не поддерживать воспроизведение с некоторыми запоминающими устройствами USB или не обеспечивать устройство достаточным электропитанием. Кроме того, обратите внимание, что компания Pioneer не несет ответственности за потерю каких-либо данных на запоминающем устройстве USB, произошедшую в результате подключения устройства к CDJ-400.
- В случае работы с большим количеством данных для считывания с запоминающего устройства USB может потребоваться некоторое время.
- Использование USB-концентратора может привести к ошибкам в работе.

**■ Отсоединение запоминающего устройства USB**

С помощью SOURCE SELECT [Выбор источника] отмените выбор запоминающего устройства USB, затем убедитесь в том, что индикатор запоминающего устройства USB погас, перед отсоединением устройства.

Формат запоминающего устройства USB	Папочная структура	Максимально 8 уровней (воспроизведение файлов в папках ниже 8-го иерархического уровня невозможно)
	Макс количество папок	10 000
	Максимально количество файлов	20 000 (максимально 10 000 в одной папке)
	Формат записи	Устройства, соответствующие стандарту USB-устройств большой емкости (USB MSC), включая внешние жесткие диски, переносные накопители флэш-памяти и цифровые воспроизводящие аудиоустройства (поддерживающие форматы FAT16 и FAT32).

- \* Функция сортировки файлов отсутствует. Воспроизведение осуществляется в порядке записи на запоминающее устройство.
- \* С увеличением количества файлов требуется больше времени для начала воспроизведения.

**■ О воспроизведении с CD-ROM**

Данное устройство может воспроизводить файлы MP3, записанные на CD-ROM.

Формат диска	Расширение файла	.mp3, .MP3, .mP3, .Mp3
	Уровни папок	Максимально 8 уровней, файлы в папках ниже 8-го иерархического уровня воспроизводиться не могут.
	Максимальное количество папок	2 000
	Максимальное количество файлов	3 000
	Multi-session	Режим multi-session не поддерживается. Когда используется мультисессионный диск (записанный в режиме multi-session), воспроизводится только первая сессия.
	Метод записи на CD-R	Запись в соответствии с файловой системой CD-ROM ISO9660. Поддерживаются только записи, выполненные в режимах Disc At Once или Track At Once. CDJ-400 не поддерживает диски, записанные в "пакетном" режиме (Packet Write).

- \* Функция сортировки файлов отсутствует. Воспроизведение осуществляется в порядке записи на запоминающее устройство.
- \* С увеличением количества файлов требуется больше времени для начала воспроизведения.

# PRECAUCIONES RELATIVAS AL MANEJO

## Ubicación

Instale el reproductor en un lugar bien ventilado, donde no quede expuesto a gran temperatura ni humedad.

No instale el reproductor en un lugar expuesto a los rayos directos del sol, ni cerca de estufas o radiadores. El calor excesivo puede dañar la caja y los componentes internos. Además, la instalación en un ambiente húmedo o polvoriento puede resultar en mal funcionamiento o accidentes. No lo instale cerca de cocinas, etc., donde el aparato puede quedar expuesto a humos de aceite, vapor, o calor.

## Precuciones relativas a la instalación

- El rendimiento del aparato se verá afectado si éste se coloca y utiliza durante mucho tiempo sobre aparatos que generen calor, tales como amplificadores, o cerca de focos de luz, etc. Evite colocar el reproductor sobre aparatos que generen calor como, por ejemplo, amplificadores.
- Instale este reproductor de discos compactos lo más alejado posible de sintonizadores y aparatos de TV. Si se instala un reproductor de discos compactos cerca de tales equipos, puede producirse ruido o degradación de la imagen.
- El ruido puede ser especialmente notable cuando se emplee una antena interior. En tal caso, utilice una antena exterior, o desconecte la alimentación del reproductor de discos compactos.
- Si utiliza la unidad en un ambiente ruidoso, por ejemplo, cerca de un altavoz, es posible que se produzca salto de sonido. En tal caso, instale la unidad separada del altavoz, o reduzca el nivel de escucha.
- Coloque este aparato sobre una superficie plana y estable.
- Asegúrese de que el reproductor, incluyendo sus cables de audio y de alimentación eléctrica, no toquen materiales que vibren. Las vibraciones que los aisladores no puedan absorber podrán ser la causa de que salte el disco. Tenga cuidado especial cuando utilice el reproductor mientras está instalado en una caja para el transporte.

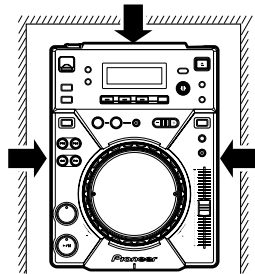

● Asegúrese de dejar un espacio para que pueda disiparse el calor.

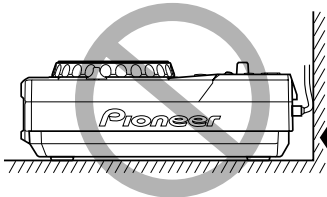

No lo ponga contra materiales que vibren.

## Limpieza del reproductor

Limpie el reproductor con un paño de limpieza suave y seco. Para las manchas difíciles de quitar, humedezca un paño suave en una solución compuesta de 5 partes de detergente suave y 6 partes de agua, escúrralo bien y luego quite la suciedad. Pase finalmente un paño seco para secar la superficie. No utilice líquidos volátiles, como bencina ni diluyentes de pintura, porque estropeará el aparato.

## Limpiador de lentes de reproductores de discos compactos

Las lentes del fonocaptor del reproductor no deben ensuciarse durante la reproducción normal, pero si por alguna que otra razón funciona mal debido a suciedad, lea la sección sobre solución de consulte al centro de servicio técnico PIONEER autorizado más cercano. Los limpiadores de lentes para reproductores de discos compactos están disponibles en las tiendas del ramo, pero debe tenerse mucho cuidado en su empleo porque algunos productos pueden causar daños en las lentes.

## Almacenamiento de los discos

- Los discos están hechos del mismo tipo de plástico que el que se utiliza para los discos de audio analógicos convencionales. Tenga cuidado de no permitir que se comben los discos. Ponga siempre los discos en sus cajas verticalmente, evitando lugares con mucho calor o humedad, o temperaturas extremadamente bajas. No deje los discos dentro de automóviles, porque el asiento de un automóvil bajo la luz directa del sol puede ponerse muy caliente.
- Lea y respete siempre las notas de precaución que se listan en las etiquetas de los discos.

## Condensación

Cuando el reproductor se desplaza de un lugar frío a otro cálido, o cuando la temperatura de la sala aumenta repentinamente, puede condensarse humedad en el interior, y es posible que el reproductor no rinda al máximo. En tal caso, deje el reproductor en reposo durante una hora o aumente gradualmente la temperatura de la sala.

## Limpieza de discos y manipulación de discos compactos

- La presencia de huellas dactilares o suciedad en la superficie de los discos no afectará directamente las señales grabadas, pero dependiendo del grado de suciedad, puede reducirse el brillo de la luz reflejada de la superficies de señal, ocasionándose degradación de la calidad del sonido. Mantenga siempre los discos limpios frotándolos con cuidado con un paño suave desde el borde interior hacia el borde exterior.



- Si un disco se ensucia demasiado, humedezca un paño suave en agua y, después de escurrirlo bien, limpie suavemente la suciedad, y después seque bien las gotas de agua con otro paño suave y seco.
- No emplee rociadores para limpieza de discos convencionales ni agentes antiestáticos. Además, no limpie nunca los discos con bencina, diluidor de pintura, ni ningún otro disolvente volátil, ya que podría dañar la superficie de los discos.

- Con este reproductor, emplee sólo discos que tengan la marca mostrada en la figura derecha. (Discos audio-digitales ópticos.)
- Los discos SACD híbridos no pueden reproducirse.



- Cuando manipule discos no toque las superficies de las señales (el lado con los colores del arco iris, el lado opuesto al de la etiqueta). Sujételos por los bordes, o por un borde y su orificio central.
- No pegue etiquetas ni cintas en la superficie del disco. Además, no raye ni dañe dicha etiqueta.
- Los discos giran a gran velocidad dentro del reproductor. No emplee discos dañados, rajados o alabeados.

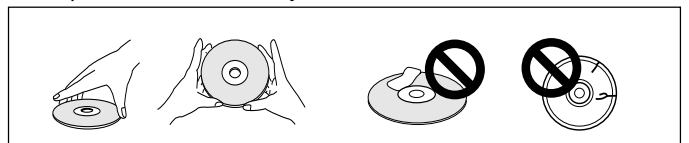

## No reproduzca discos CD que tengan una forma especial

No reproduzca discos CD que no tengan una forma circular, como por ejemplo discos en forma de corazón, porque podría producirse un mal funcionamiento.

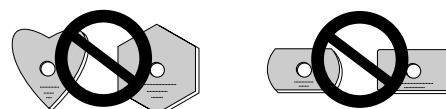

## ЗАМЕЧАНИЯ ПО ЭКСПЛУАТАЦИИ

### Место установки

Устанавливайте проигрыватель в хорошо вентилируемом месте, где он не будет подвергаться воздействию высоких температур и сырости.

Не устанавливайте проигрыватель в таком месте, где на него будет попадать прямой солнечный свет, а также вблизи нагревателей и радиаторов отопления. Избыточный нагрев может неблагоприятно повлиять на корпус и внутренние элементы аппарата. Установка проигрывателя в сыром или пыльном месте также может привести к порче аппарата. Избегайте установки аппарата вблизи кухонных плит, где на него могут воздействовать гарь, пар или высокая температура.

### Рекомендации по установке аппарата

- Установка и длительное использование проигрывателя компакт-дисков над такими источниками тепла, как усилители, или установка около прожекторов и т.п. может повлиять на работу аппарата. Избегайте установки проигрывателя на источниках тепла.
- Устанавливайте проигрыватель компакт-дисков на максимальном удалении от тюнеров и телевизоров. Проигрыватель компакт-дисков, установленный рядом с такими приборами, может вызвать появление шумов и ухудшение качества изображения на экране телевизора.
- Шумы могут быть заметны при использовании комнатной антенны. В таком случае следует использовать внешнюю антенну или выключать питание проигрывателя компакт-дисков.
- Если этот аппарат используется в шумных помещениях, например, около акустической системы, то возможно прерывание ее звучания. Устанавливайте аппарат на достаточном удалении от акустической системы или уменьшайте уровень громкости.
- Устанавливайте аппарат на устойчивой опоре с ровной поверхностью.
- Следите за тем, чтобы проигрыватель, в т.ч. его аудиокабели и шнур питания, не соприкасался с вибрирующими предметами и материалами. Любая вибрация, не поглощенная специальными демпферами аппарата, может вызывать прерывание звучания при воспроизведении диска. Принимайте особые меры предосторожности в этом отношении при эксплуатации проигрывателя, установленного в несущем корпусе.

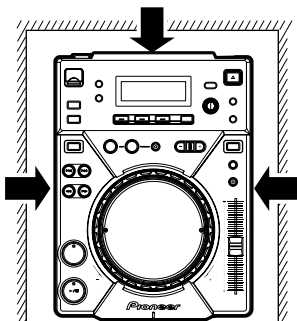

● Пожалуйста, оставьте свободное пространство для вентиляции аппарата.

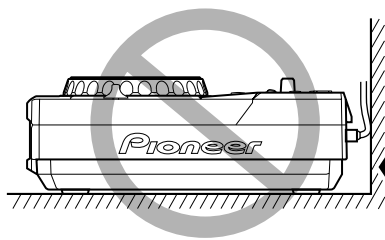

Не устанавливайте аппарат на вибрирующие поверхности или вплотную к ним!

### Уход за проигрывателем

При чистке проигрывателя протирайте его полирующей салфеткой или мягкой сухой тканью. Для удаления сильного загрязнения смочите мягкую ткань в слабом растворе нейтрального моющего средства (одна часть моющего средства на 5 – 6 частей воды), хорошо отожмите ткань и очистите ею загрязненную поверхность. Вытрите насухо поверхность аппарата сухой тканью. Не пользуйтесь летучими жидкостями, например, бензином или растворителем, которые способны повредить аппарат.

### Уход за линзой привода компакт-дисков

При нормальной эксплуатации проигрывателя линза считывающего устройства не должна загрязняться. Если по какой-либо причине линза все же загрязняется и не работает должным образом, обратитесь в ближайший официальный сервисный центр PIONEER. Средства для чистки линз CD-проигрывателей имеются в продаже, но при их использовании необходимо соблюдать особые меры предосторожности, так как некоторые из этих средств могут повредить линзу.

### Хранение дисков

- Диски изготовлены из тех же типов пластмассы, которые используются для обычных аналоговых грампластинок. Не допускайте деформации дисков. Храните диски только в футлярах в вертикальном положении. Избегайте мест с высокой температурой или влажностью, а также мест с чрезвычайно низкой температурой. Не оставляйте диски в автомобиле; внутри автомобиля, стоящего на под открытыми солнечными лучами, может стать слишком жарко.
- Обязательно читайте и соблюдайте предостережения, приведенные на этикетках дисков.

### Конденсация влаги

При переносе проигрывателя с холодного воздуха в теплое помещение, либо при резком повышении комнатной температуры внутри аппарата может произойти конденсация атмосферной влаги, негативно влияющая на его работу. В подобных ситуациях следует оставить аппарат в выключенном состоянии примерно на час или повышать комнатную температуру постепенно.

### Уход за дисками и обращение с ними

- Присутствие отпечатков пальцев или пятен на поверхности диска непосредственно не повлияет на записанные сигналы, но, в зависимости от степени загрязнения, может снижаться яркость света, отражаемого от сигнальных поверхностей, что приводит к ухудшению качества звучания. Поддерживайте чистоту своих дисков, осторожно протирая их мягкой тканью от внутреннего отверстия к внешнему краю.



- Если диск сильно загрязнился, смочите водой кусок мягкой ткани (необходимо тщательно отжать ткань) и осторожно сотрите им грязь. Все капли воды удалите другим, сухим куском мягкой ткани.
- Не используйте для очистки дисков антистатика или чистящие средства, предназначенные для виниловых пластинок. Ни в коем случае не протирайте диски бензином, растворителями или другими химикатами, поскольку они могут испортить поверхность диска.

- Данный проигрыватель предназначен только для компакт-дисков с маркировкой, показанной справа (оптические цифровые аудиодиски).
- Гибридные диски SACD не совместимы с данным аппаратом.



- Не касайтесь той поверхности диска, на которой содержится запись. Держите диск за края или за край и центральное отверстие.
- Не прикрепляйте наклейки или клейкую ленту к поверхности диска. Не царапайте и не повреждайте этикетку.
- Внутри проигрывателя диски вращаются на высокой скорости. Не следует использовать поврежденные, треснувшие или деформированные диски.

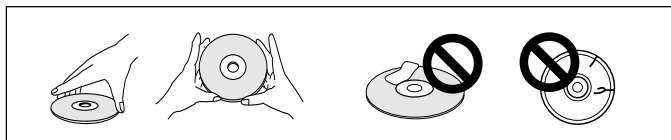

Не воспроизводите компактдиски нестандартной формы.

Воспроизводите только круглые компакт диски; не пользуйтесь дисками, например, в форме сердца. Это может привести к выходу аппарата из строя.

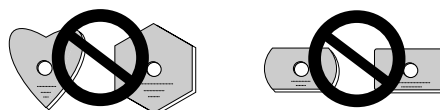

## CONEXIONES

Antes de realizar o cambiar conexiones, desconecte la alimentación y desenchufe el cable de alimentación del tomacorriente de CA.

### 1. Conexión de una consola de mezcla para DJ Pioneer (conector de salida de audio y de CONTROL)

Utilizando los cables de audio suministrados, conecte la clavija blanca en el terminal L (izquierdo), y la roja en el terminal R (derecho).

Conecte el cable de control suministro para habilitar el control de la unidad desde la consola de mezcla para realizar la reproducción de inicio con fundido y la localización regresiva.

## ПОДКЛЮЧЕНИЕ ПРОИГРЫВАТЕЛЯ

Прежде, чем подключать аппарат или изменять уже существующую схему подключения, выключите питание и отсоедините сетевой штепсель от розетки.

### 1. Подключение к микшерному пульту Pioneer (разъемы для подключения управляющего сигнала и выходного аудиосигнала (CONTROL))

Используя прилагаемые аудиокабели, подключите белый штекер к разъему L (левый канал) и красный штекер к разъему R (правый канал). Подключите прилагаемый кабель управления, обеспечивающий управление аппаратом с микшера при запуске воспроизведения с функцией FADER и при использовании функции возврата к метке.

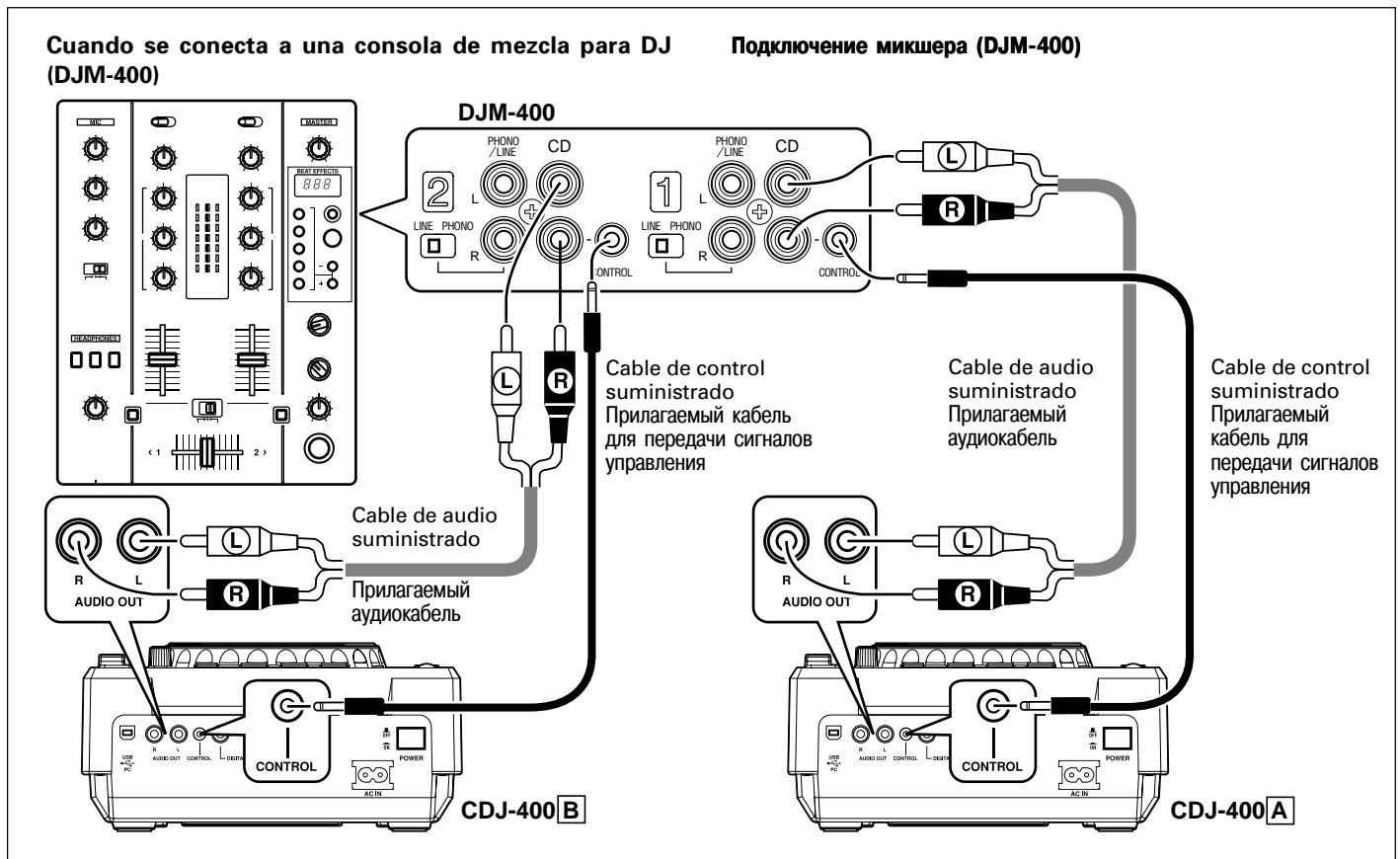

- Cuando lo conecte a una DJM-600, DJM-300 y DJM-500, efectúe la conexión como se muestra en la ilustración.
- Cuando lo conecte a una DJM-909 y DJM-707, efectúe la conexión de CH-1 CD con A PLAYER y de CH-2 CD con B PLAYER empleando los cables de audio suministrados.
- Cuando lo conecte a una DJM-3000, conecte A PLAYER a LINE 1 de CH-1, y B PLAYER a LINE 3 de CH-2.

- При подключении аппарата к микшеру DJM-600, DJM-300 и DJM-500 руководствуйтесь прилагаемой схемой.
- При подключении аппарата к микшеру DJM-909 и DJM-707 с помощью прилагаемых кабелей соедините разъем CH-1 CD с разъемом A PLAYER, а разъем CH-2 CD – с B PLAYER.
- При подключении аппарата к микшеру DJM-3000, соедините PLAYER A с разъемом LINE 1 CH-1 и PLAYER B с разъемом LINE 3 CH-2.



- Para conectarlo a la DJM-1000, emplee el cable de audio suministrado para conectar un juego de conectores CD/LINE al reproductor A (PLAYER A) y los otros conectores CD/LINE para el reproductor B (PLAYER B). Para la salida de señal de audio digital, emplee un cable de señal digital coaxial (vendido por separado) para conectar el conector DIGITAL OUT del CDJ-400 a uno de los conectores DIGITAL IN de la DJM-1000 (canal 4 a 6).
- Para conectarlo a la DJM-800, emplee el cable de audio suministrado para conectar un juego de conectores CD/LINE al reproductor A (PLAYER A) y el otro juego de conectores CD/LINE para el reproductor B (PLAYER B). Para la salida digital de señales de audio, emplee un cable de señal digital coaxial (vendido por separado) para conectar el conector DIGITAL OUT del CDJ-400 al conector DIGITAL IN de la DJM-800.
- Cuando lo conecte a la DJM-700, utilice los cables de audio suministrados para conectar un juego de conectores CD/LINE al reproductor A (PLAYER A) y el otro juego de conectores CD/LINE al reproductor B (PLAYER B).
- Cuando lo conecte a una consola de mezcla que no se haya mencionado anteriormente, conecte el terminal AUDIO OUT del aparato al terminal de entrada de línea de la consola de mezcla, o al terminal AUX (\* no lo conecte al terminal PHONO, porque podrían producirse distorsión u operación incorrecta).

## 2. Conexión del cable de control para reproducción por relevos

La reproducción alternada puede efectuarse automáticamente cuando los conectores de CONTROL de las dos unidades están conectados con el cable de control suministrado. (E3P.154)

- При подключении аппарата к DJM-1000, с помощью прилагаемого аудиокабеля подсоедините один набор разъемов CD/LINE к PLAYER A, а другой набор разъемов CD/LINE к PLAYER B. Для цифрового вывода аудиосигналов, с помощью цифрового коаксиального кабеля (продается отдельно) подсоедините разъем DIGITAL OUT на CDJ-400 к одному из разъемов DIGITAL IN на DJM-1000 (каналы с 4 по 6).
- При подключении аппарата к DJM-800, с помощью прилагаемого аудиокабеля подсоедините один набор разъемов CD/LINE к PLAYER A, а другой набор разъемов CD/LINE к PLAYER B. Для цифрового вывода аудиосигналов, с помощью цифрового коаксиального кабеля (продается отдельно) подсоедините разъем DIGITAL OUT на CDJ-400 к разъему DIGITAL IN на DJM-800.
- При подключении аппарата к DJM-700, с помощью прилагаемого аудиокабеля подсоедините один набор разъемов CD/LINE к PLAYER A, а другой набор разъемов CD/LINE к PLAYER B.
- При подключении аппарата к аудиомикшеру иной модели, нежели вышеперечисленные, соединяйте выходной разъем аппарата AUDIO OUT с линейным входом микшера, либо со входом AUX (\* не используйте вход PHONO, поскольку при таком подключении могут возникнуть искажения и нормальное воспроизведение будет невозможно).

## 2. Подключение кабеля управления для обеспечения поочередного воспроизведения на двух проигрывателях

Если разъемы CONTROL двух аппаратов соединить прилагаемым управляющим кабелем, то возможно автоматическое поочередное воспроизведение на двух проигрывателях. (E3P Стр. 154)

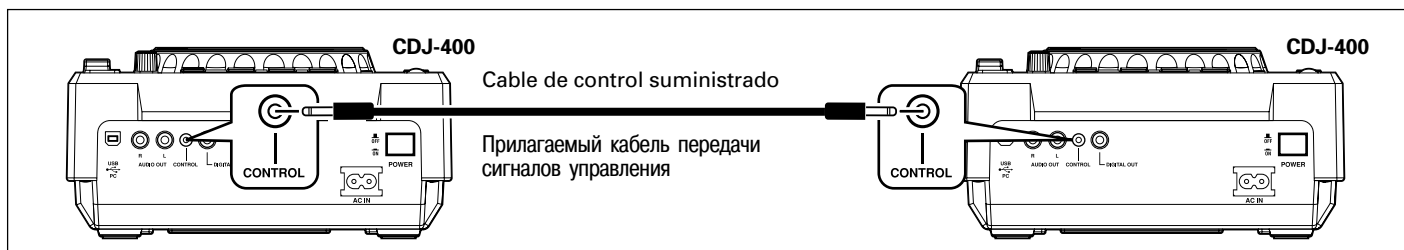

### 3. Conexión a otros dispositivos

Ⓐ **Conexión de un amplificador estéreo (cuando no se emplea una consola de mezcla para DJ)**

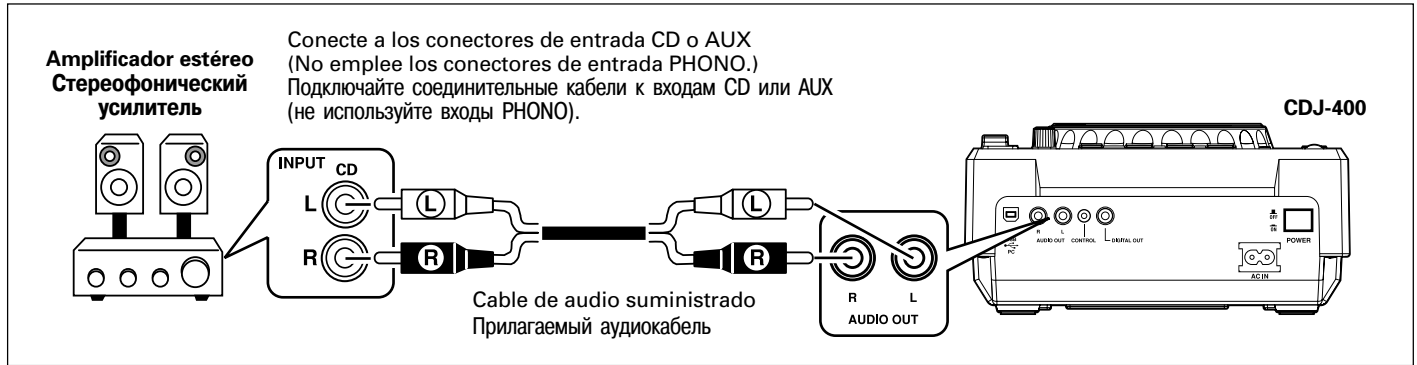

### 3. Подключение других устройств

Ⓐ **Подключение стереофонического усилителя (если микшер не используется)**

Ⓑ **Conexión de un componente con conectores de entrada digital**

Ⓑ **Подключение компонентов, имеющих цифровой вход**

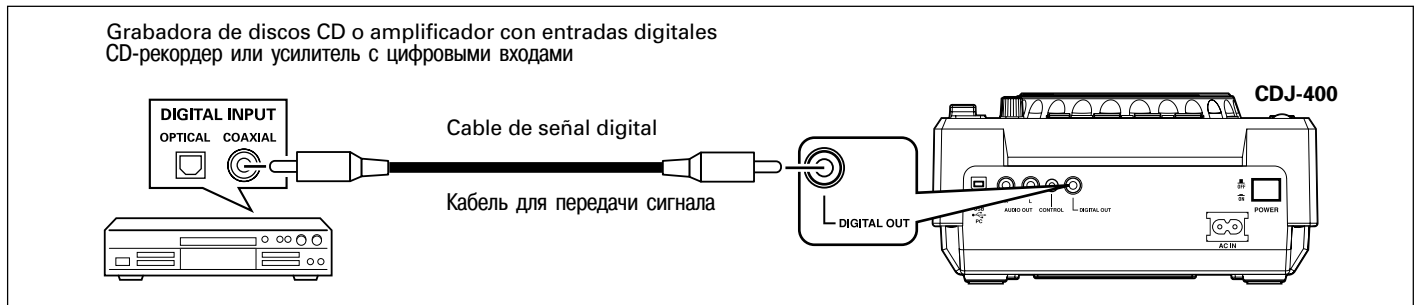

- Los conectores DIGITAL OUT sólo producen datos de audio (sin subcódigos; no hay compatibilidad con gráficos de CD).
- Dependiendo de la grabadora de discos CD u otro componente conectado, pueden limitarse algunas funciones de grabación u otras. Con respecto a los detalles, consulte el manual de instrucciones del componente conectado.

- На разъемы DIGITAL OUT подаются только аудиоданные (без субкодов; CD-графика не поддерживается).
- В зависимости от CD-рекордера или иного подключенного компонента некоторые функции записи и другие функции могут быть ограничены. Подробная информация приведена в инструкции по эксплуатации подключенного компонента.

© Conexión a un ordenador

© Подключение к компьютеру

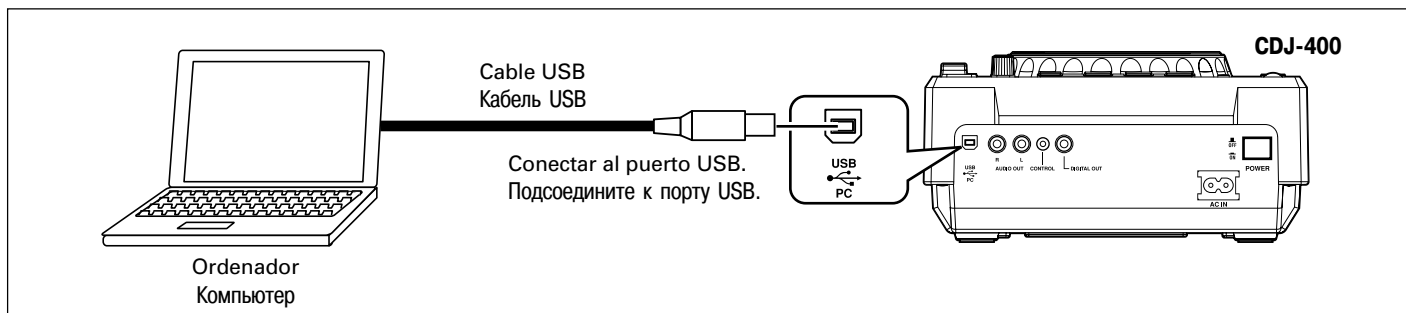

- Los sistemas operativos compatibles incluyen Windows Vista, Windows XP, Windows 2000, y Mac OS 10.3 o posterior.
- Cuando lo utilice con Windows 2000, deberá instalar un controlador MIDI especial antes de realizar las conexiones.
- También hay disponible un controlador ASIO para poder emitir las señales de audio desde un ordenador.
- Para la descarga de los controladores especiales y para encontrar más información sobre el programa informático de Pioneer DJ "DJS", visite el sitio Web siguiente.  
<http://www.prodjnet.com/support/>

**4. Conexión del cable de alimentación**

Después de haber terminado todas las otras conexiones, enchufe el cable de alimentación a la toma de entrada de CA del panel posterior del reproductor y enchufe la clavija de alimentación a la toma de corriente de CA de la pared o a un receptáculo de alimentación del panel posterior del amplificador.

- Поддерживаемые операционные системы включают в себя: Windows Vista, Windows XP, Windows 2000 и Mac OS 10.3 или более поздней версии.
- При использовании с Windows 2000, перед выполнением подсоединений необходимо установить специальный драйвер MIDI.
- Имеется также специальный драйвер ASIO, позволяющий выводить аудиосигналы с компьютера.
- Чтобы загрузить специальные драйверы, пожалуйста, посетите следующий веб-сайт.  
<http://www.prodjnet.com/support/>

**4. Подключение сетевого шнура**

После установки всех соединительных кабелей следует подключить шнур питания к гнезду на задней панели аппарата, после чего вставить штепсель питания в розетку или гнездо питания, расположенное на задней панели усилителя.

## DISPOSITIVOS DEL PANEL

## ПАНЕЛЬ УПРАВЛЕНИЯ

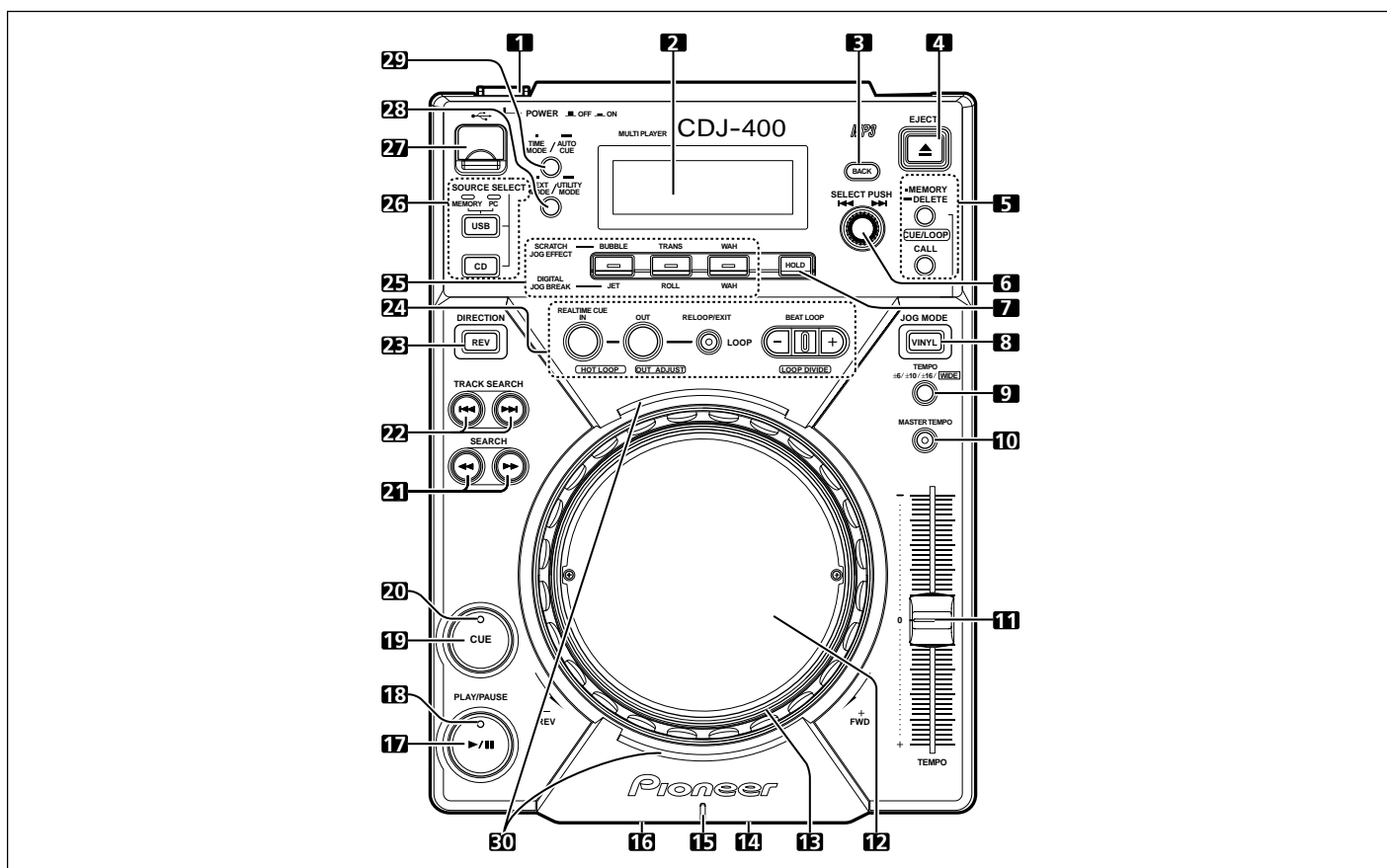

### 1. Interruptor de la alimentación (POWER OFF/ ON)

Este interruptor está situado en el panel posterior del aparato. Conecta y desconecta la alimentación del aparato.

### 2. Visualizador (P.136)

### 3. Botón de retroceso de carpeta (BACK)

Retorna al siguiente nivel más alto de la jerarquía de carpetas cuando se emplea un disco CD-ROM o una memoria USB con estructura jerárquica de carpetas (P. 144).

### 4. Botón de expulsión (EJECT)

Expulsa el disco. (P. 138)

### 5. Botón de localización/bucle (CUE/LOOP)

#### ■ Botón de la memoria de localización/bucle/borrado (CUE/LOOP MEMORY/DELETE)

Se emplea para grabar puntos de localización y puntos de bucle. (P. 153)

#### ■ Botones de llamada de localización/bucle (CUE/LOOP CALL) (◀, ▶)

Se emplean para llamar puntos de localización y puntos de bucle grabados. (P. 153)

### 6. Mando rotativo (SELECT PUSH ◀◀, ▶▶)

Se emplea para seleccionar pistas en la dirección de avance o de inversión (avance de pistas) y para seleccionar carpetas. (P. 144)

Presiónelo para confirmar las selecciones de carpetas/pistas.

### 7. Botón de retención (HOLD)

Conserva el efecto de la interrupción de mando de lanzadera digital y el efecto de rascado del mando de lanzadera. (P. 146)

### 1. Выключатель питания POWER (OFF/ ON)

Этот выключатель расположен на задней панели аппарата. Включает и выключает питание аппарата.

### 2. Дисплей (P.136)

### 3. Кнопка BACK [Назад] для папок

Возвращает на следующий более высокий уровень в папчной иерархии, когда используется CD-ROM или запоминающее устройство USB с иерархической папчной структурой (P.144).

### 4. Кнопка EJECT [Извлечение диска]

Служит для извлечения диска. (P.139)

### 5. Кнопка CUE/LOOP [Метка/Петля]

#### ■ Кнопка CUE/LOOP MEMORY /DELETE [Память/удаление меток/петель]

Используется для записи точек меток и петель. (P.153)

#### ■ Кнопка CUE/LOOP CALL [Вызов метки/петли] (◀, ▶)

Используется для вызова записанных точек меток и петель. (P.153)

### 6. Поворотный регулятор (SELECT PUSH ◀◀, ▶▶)

Используется для выбора треков в прямом или обратном направлении (переход к следующей дорожке) и выбора папок. (P.144)

Нажмите для подтверждения выбора папки/трека.

### 7. Кнопка HOLD [Удержание]

Сохраняет эффект Digital Jog Break [Прерывание цифрового регулятора] и Scratch Jog Effect [Цифровой эффект скретча]. (P.146)

## 8. Botón del modo de vinilo del mando de lanzadera (JOG MODE VINYL)

**Modo VINYL:** Se enciende el indicador del botón. Cuando se presiona la superficie del mando de lanzadera durante la reproducción, se detiene la reproducción, y si entonces se gira el mando de lanzadera, el sonido se producirá de acuerdo con el grado de rotación.

**Modo CDJ:** La acción arriba descrita no se produce al presionar el mando de lanzadera.

- El modo del mando de lanzadera actual permanecerá memorizado incluso aunque desconecte la alimentación.

## 9. Botón de margen de control del tempo (TEMPO) (±6/±10/±16/WIDE)

Cambia el margen variable de control del tempo. (☞P. 145)

- El margen del tempo se guardará en la memoria aunque desconecte la alimentación.

## 10. Botón/indicador de tempo principal (MASTER TEMPO)

Activa y desactiva la función del tempo principal (se enciende cuando se activa). (☞P. 145)

## 11. Control deslizable del tempo (TEMPO)

Controla el tempo de la pista (velocidad de reproducción). (☞P. 145)

## 12. Mando de lanzadera (-REV/+FWD) (☞P. 142)

Podrá insertar una fotografía o cualquier otra imagen que desee. (☞P. 137)

## 13. Indicador del mando de lanzadera

- El indicador se enciende cuando se inserta un disco en el modo normal, o cuando se selecciona la memoria USB en el modo normal.

- Podrá cambiarse el patrón de iluminación del indicador del mando de lanzadera.

## ■ Cambio del patrón de iluminación del indicador del mando de lanzadera.

1. Mantenga presionado el botón TEXT MODE/UTILITY MODE durante 1 o más segundos para establecer el modo de ajuste de utilidad. Gire el mando rotativo de modo que la pantalla del visualizador muestre [JOG ILLUMI], y presiónelo luego para confirmar la selección.

La pantalla del visualizador mostrará [PATTERN 1].

2. Gire el mando rotativo para cambiar el patrón de iluminación. Podrá seleccionar patrones de PATTERN 1 a PATTERN 6.

3. Presione el mando rotativo para confirmarlo.

Si no se introduce ningún comando durante 15 segundos, se cancelará el modo de ajuste de utilidad. Si se presiona el botón BACK también se cerrará el modo de ajuste.

## 14. Ranura de carga del disco

Está situada en el panel frontal. (☞P. 138)

## 15. Indicador del disco

- Cuando no hay ningún disco insertado, el indicador está apagado.
- Cuando se ha terminado la carga del disco, se enciende el indicador.

## 16. Orificio de expulsión forzada

Está situado en el panel frontal del aparato. (☞P. 138)

## 17. Botón de reproducción/pausa (PLAY/PAUSE) (▶/||)

(☞P. 141)

## 18. Indicador de reproducción/pausa (PLAY/PAUSE) (▶/||)

Se enciende durante la reproducción y parpadea en el modo de pausa.

## 19. Botón de localización (CUE)

Se utiliza para ajustar y confirmar el punto de localización. (☞P. 147)

## 20. Indicador de localización (CUE)

Se enciende cuando se ajusta el punto de localización y parpadea en el modo de pausa.

## 8. Кнопка JOG MODE VINYL [Режим «вертушки» регулятора]

**Режим VINYL:** Индикатор кнопки горит. Когда поверхность дискового регулятора (Jog Dial) нажимается во время воспроизведения, воспроизведение останавливается, и при последующем повороте диска звук воспроизводится в соответствии со степенью поворота.

**Режим CDJ:** Описанных выше действий не происходит при нажатии дискового регулятора.

- Текущий режим дискового регулятора сохраняется в памяти даже при отключении питания.

## 9. Кнопка диапазона управления темпом TEMPO (±6/±10/±16/WIDE)

Используется для изменения диапазона переменных настроек управления темпом. (☞ Стр.145)

- Текущий диапазон регулировки темпа сохраняется в памяти при отключении питания.

## 10. Кнопка/индикатор главного темпа MASTER TEMPO

Включает и выключает функцию главного темпа (индикатор горит, когда функция включена). (☞ Стр.145)

## 11. Ползунок регулировки темпа TEMPO

Используется для регулировки темпа трека (скорости воспроизведения). (☞ Стр.145)

## 12. Дисковый регулятор Jog Dial (-REV/+FWD) (☞ Стр.142)

Можно вставить фотографию или другую картинку по вашему выбору (☞ Стр.137)

## 13. Индикатор регулятора

- Индикатор горит, если диск вставлен во время нормального режима или если запоминающее устройство USB выбирается во время нормального режима.

- Режим свечения индикатора регулятора может изменяться.

## ■ Изменения режима свечения индикатора регулятора.

1. Нажмите и удерживайте кнопку TEXT MODE/UTILITY MODE в нажатом положении в течение 1 секунды или дольше, чтобы войти в режим настройки программы.

Поверните поворотный регулятор таким образом, чтобы на экране дисплея отобразилась индикация [JOG ILLUMI], затем нажмите, чтобы подтвердить выбор.

На экране дисплея отобразится индикация [PATTERN 1].

2. Поверните поворотный регулятор, чтобы изменить режим свечения.

Можно выбрать один из режимов с PATTERN 1 по PATTERN 6.

3. Нажмите на поворотный регулятор, чтобы подтвердить.

Режим настройки программы будет отменен, если в течение 15 секунд не будет введено никакой команды. Нажатие кнопки BACK также выполняет выход из режима настройки.

## 14. Слот для загрузки диска

Находится на передней панели. (-☞ Стр.139)

## 15. Индикатор диска

- Когда диск не загружен, индикатор отключен.
- Когда загрузка диска завершена, индикатор включается.

## 16. Гнездо принудительного извлечения диска

Находится на передней панели аппарата. (☞ Стр.139)

## 17. Кнопка PLAY/PAUSE [Воспроизведение/Пауза] (▶/||)

(☞ Стр.141)

## 18. Индикатор PLAY/PAUSE [Воспроизведение/Пауза] (▶/||)

Горит во время воспроизведения и мигает в режиме паузы.

## 19. Кнопка CUE [Метка]

Используется для установки и подтверждения точки метки. (☞ Стр.147)

## 20. Индикатор CUE [Метка]

Горит когда задана точка метки и мигает в режиме паузы.

## 21. Botones de búsqueda (SEARCH) (◀◀, ▶▶)

Se emplean para efectuar el avance rápido y la inversión rápida (con sonido) durante el modo de reproducción. (P. 143)

## 22. Botones de búsqueda de pistas (TRACK SEARCH) (◀◀, ▶▶)

Cambian de pista en la dirección de avance/inversión. (P. 143)

## 23. Botón de inversión (DIRECTION REV) (P. 152)

Cuando se presiona este botón, se enciende su indicador y la unidad se establece en el modo de reproducción en inversión.

## 24. Botones de bucle (LOOP)

### ■ Botón/indicador de entrada de bucle/localización en tiempo real/bucle rápido (IN/REALTIME CUE/HOT LOOP)

Se utiliza para introducir el punto de entrada de bucle. (IN P.150)

Se utiliza para ajustar el punto actual de reproducción como el punto de localización. (REALTIME CUE P.150)

Cuando se presiona durante la reproducción de bucle, la reproducción retorna al punto de entrada de bucle y se reinicia la reproducción. (HOT LOOP P. 151)

### ■ Botón/indicador de salida de bucle/ajuste de salida (OUT/OUT ADJUST)

Se utiliza para introducir el punto de salida de bucle. (OUT P. 151)

Cuando se presiona durante la reproducción de bucle, ajusta el punto de salida de bucle. (OUT ADJUST P. 151)

### ■ Botón de repetición de bucle/salida (RELOOP/EXIT)

Después de terminar la reproducción de bucle, la información de entrada/salida de bucle almacenada puede utilizarse para iniciar de nuevo la reproducción del bucle. (RELOOP P. 151)

Cuando se presiona durante la reproducción de bucle, se detiene la reproducción de bucle y la reproducción vuelve al modo de reproducción normal. (EXIT P. 151)

### ■ Botones indicadores de bucle de tiempos/división de bucle (BEAT LOOP/LOOP DIVIDE)

Si se presiona durante los modos de reproducción o de pausa de una pista, se calcula el final del bucle basándose en el valor de BPM (tiempos por minuto) de la pista, y entonces se inicia la reproducción de bucle (BEAT LOOP P. 150).

Si se presiona el botón – durante la reproducción de bucle se dividirá el bucle de reproducción, y si se presiona el botón +, el bucle de reproducción volverá a su duración original (LOOP DIVIDE P. 150).

Durante la reproducción de bucle, el indicador se enciende para indicar que se ha habilitado el botón LOOP DIVIDE).

## 25. Botones de efecto de rascado del mando de lanzadera/interrupción de mando de lanzadera digital (SCRATCH JOG EFFECT/DIGITAL JOG BREAK)

La función del botón cambia dependiendo del modo JOG.

### ■ Botones de efecto de rascado del mando de lanzadera (SCRATCH JOG EFFECT)

Activan/desactivan cada uno de los efectos BUBBLE, TRANS, y WAH durante el modo VINYL (P. 146).

### ■ Botones de interrupción de mando de lanzadera digital (DIGITAL JOG BREAK)

Activan/desactivan cada uno de los efectos JET, ROLL, y WAH durante el modo CDJ (P. 146).

## 26. Botón de selección de fuente (SOURCE SELECT)

### ■ Botón de selección de USB

Selecciónelo para reproducir archivos de un dispositivo de memoria USB que haya conectado. Cada vez que se presiona el botón, la función alterna entre USB y PC.

### ■ Botón de selección de CD

Selecciónelo para reproducir discos CD o archivos de un disco CD-ROM.

## 21. Кнопки SEARCH [Поиск] (◀◀, ▶▶)

Используется для выполнения быстрого сканирования (перемотки) вперед или назад (со звуком) в режиме воспроизведения. (Стр.143)

## 22. Кнопки TRACK SEARCH [Поиск трека] (◀◀, ▶▶)

Сменяет треки (дорожки) в направлении вперед/назад. (Стр.143)

## 23. Кнопка реверса (DIRECTION REV) (Стр.152)

При нажатии кнопки ее индикатор загорается и аппарат переключается в режим обратного воспроизведения (реверс).

## 24. Кнопка LOOP [Петля]

### ■ Кнопка/индикатор IN/REALTIME CUE/HOT LOOP [Ввод точки начала петли/Установка метки в реальном времени/Быстрый доступ к петле]

Используется для ввода начальной точки петли. (IN P.150)

Используется для задания точки текущего воспроизведения в качестве точки метки. (REALTIME CUE P.150)

При нажатии кнопки во время воспроизведения петли выполняется возврат к точке начала петли и воспроизведение начинается с нее.

(HOT LOOP P.151)

### ■ Кнопка/индикатор OUT/OUT ADJUST [Ввод конечной точки петли/Коррекция конечной точки]

Используется для ввода конечной точки петли. (OUT P.151)

При нажатии кнопки во время воспроизведения петли выполняется коррекция конечной точки петли. (OUT ADJUST P.151)

### ■ Кнопка RELOOP/EXIT [Повторное воспроизведение петли/Выход]

После окончания воспроизведения петли сохраненная в памяти информация о точках начала/окончания петли может использоваться для воспроизведения петли снова. (RELOOP P.151)

При нажатии кнопки во время воспроизведения петли воспроизведение петли останавливается и воспроизведение возвращается в режим нормального воспроизведения. (EXIT P.151)

### ■ BEAT LOOP/LOOP DIVIDE [Петля такта/Разделение петли]

При нажатии этой кнопки во время воспроизведения или паузы воспроизведения трека, конечная точка петли рассчитывается на основании BPM (Beat Per Minute – ударов в минуту) трека, затем начинается воспроизведение петли (BEAT LOOP P.150).

Нажатие кнопки – в режиме воспроизведения петли разделяет петлю воспроизведения к ее исходной длине (LOOP DIVIDE P.150).

Во время воспроизведения петли индикатор кнопки горит, указывая на то, что включена кнопка LOOP DIVIDE.

## 25. Кнопка SCRATCH JOG EFFECT/DIGITAL JOG BREAK [Прерывание цифрового регулятора/Цифровой эффект скретча]

Функция кнопки зависит от режима регулятора JOG.

### ■ Кнопки SCRATCH JOG EFFECT [Цифровой эффект скретча]

Включают/выключают каждый из эффектов BUBBLE, TRANS, и WAH в режиме VINYL (Стр.146).

### ■ Кнопки DIGITAL JOG BREAK [Прерывание цифрового регулятора]

Включают/выключают каждый из эффектов JET, ROLL и WAH в режиме CDJ (Стр.146).

## 26. Кнопки выбора источника SOURCE SELECT

### ■ Кнопка выбора USB

Служит для выбора воспроизведения файлов с подсоединенного запоминающего устройства USB.

Каждый раз с нажатием этой кнопки функция переключается между USB и компьютером.

### ■ Кнопка выбора CD

Служит для выбора воспроизведения компакт-дисков или файлов на CD-ROM.

## 27. Puerto USB

Utilícelo para conectar un dispositivo de memoria USB.

## 28. Botón del modo de texto/modo de utilidad (TEXT MODE/UTILITY MODE)

Cambia la visualización de texto (TEXT) (P. 137)

Mantenga presionado el botón para establecer el modo de ajuste de utilidad.

## 29. Botón de modo de tiempo/localización automática (TIME MODE/AUTO CUE)

Cambia la visualización entre la del tiempo transcurrido y la del tiempo remanente de la pista (P. 137).

Mantenga presionado el botón para activar/desactivar la función de localización automática (P. 140).

## 30. Indicadores de toque del mando de lanzadera

Durante el modo VINYL, se enciende cuando se pulsa la parte superior del mando de lanzadera.

## 27. Порт USB

Используется для подключения запоминающих устройств USB.

## 28. Кнопка TEXT MODE/UTILITY MODE [Режим текстового дисплея/Режим настройки программы]

Изменяет отображение текстового дисплея (Стр.137)

Удерживайте кнопку в нажатом положении, чтобы войти в режим настройки программы.

## 29. Кнопка TIME MODE/AUTO CUE [Режим индикации времени/Автоматическая метка]

Переключает отображение на дисплее между индикацией истекшего времени и индикацией оставшегося времени трека (Стр.137).

Удерживайте кнопку в нажатом положении, чтобы включить/выключить функцию автоматической метки (Стр.140).

## 30. Индикатор прикосновения к регулятору Jog Dial

В режиме VINYL горит при нажатии сверху на дисковый регулятор.

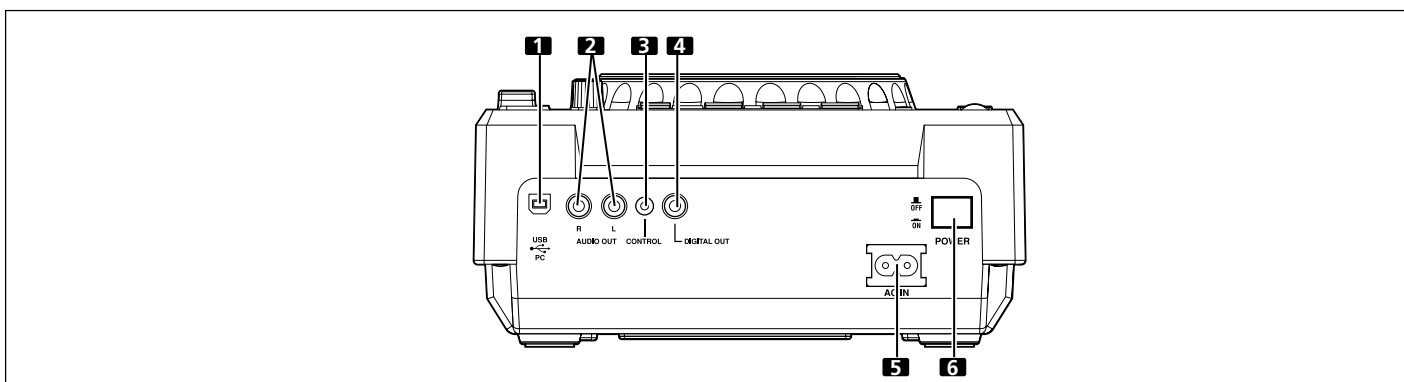

## Panel posterior

### 1. Puerto USB

Se emplea para conectar un ordenador.

### 2. Conectores de salida de audio izquierdo y derecho (AUDIO OUT L, R)

Tomas de salida de audio analógico de tipo RCA.

### 3. Conector de control (CONTROL)

Cuando se emplea el cable de control accesorio para conectar este conector con el conector de CONTROL correspondiente de una consola de mezcla para DJ Pioneer, podrá utilizarse la consola de mezcla para DJ para controlar el reproductor de discos CD para la reproducción de inicio con fundido y localización regresiva. Adicionalmente, conectando este conector al conector de CONTROL de otro reproductor de discos CD para DJ Pioneer, podrá realizarse la reproducción por relevos automáticamente (P. 154).

### 4. Conector de salida digital (DIGITAL OUT)

Los conectores de salida digitales coaxiales del tipo RCA se emplean para conectar una consola de mezcla para DJ o un amplificador audiovisual, reproductor de discos CD, etc., provistos de conectores de entrada digitales. Las salidas digitales son compatibles con todas las funciones de DJ y otras, pero sólo se emiten datos de audio (sin subcódigos; no hay compatibilidad con gráficos de CD).

### 5. Entrada de CA (AC IN)

Emplee el cable de alimentación accesorio para conectar esta toma de entrada a una toma de corriente de CA normal.

### 6. Interruptor de desconexión/conexión de la alimentación (POWER OFF/ON)

## Задняя панель

### 1. Порт USB

Используется для подключения к компьютеру.

### 2. Разъемы AUDIO OUT L, R [Аудиовыход Левый, Правый]

Выходные RCA-разъемы аналогового аудиосигнала.

### 3. Разъем CONTROL [Управление]

Если воспользоваться дополнительным кабелем управления для соединения этого разъема с соответствующим разъемом CONTROL, расположенном на микшерном пульте Pioneer, то микшерный пульт можно использовать для управления CD-плеером (функции включения воспроизведения от фейдера и возврата к метке). Также, соединив разъемы управления двух DJ CD-плееров Pioneer, можно выполнять операцию автоматического последовательного воспроизведения (Стр.154).

### 4. Разъем DIGITAL OUT [Цифровой выход]

Выходные цифровые разъемы типа RCA предназначены для подсоединения микшерного пульта или AV-усилителя, CD-плеера и т.п., оснащенных входными цифровыми разъемами. Данные цифровые разъемы поддерживают все функции ди-джея и другие функции, однако на них подаются только аудиоданные (без субкодов; CD-графика не поддерживается).

### 5. Разъем для подключения питания (AC IN)

С помощью шнура питания соедините этот разъем со стандартной сетевой розеткой.

### 6. Выключатель POWER OFF/ON [Питание ВЫКЛ./ВКЛ.]

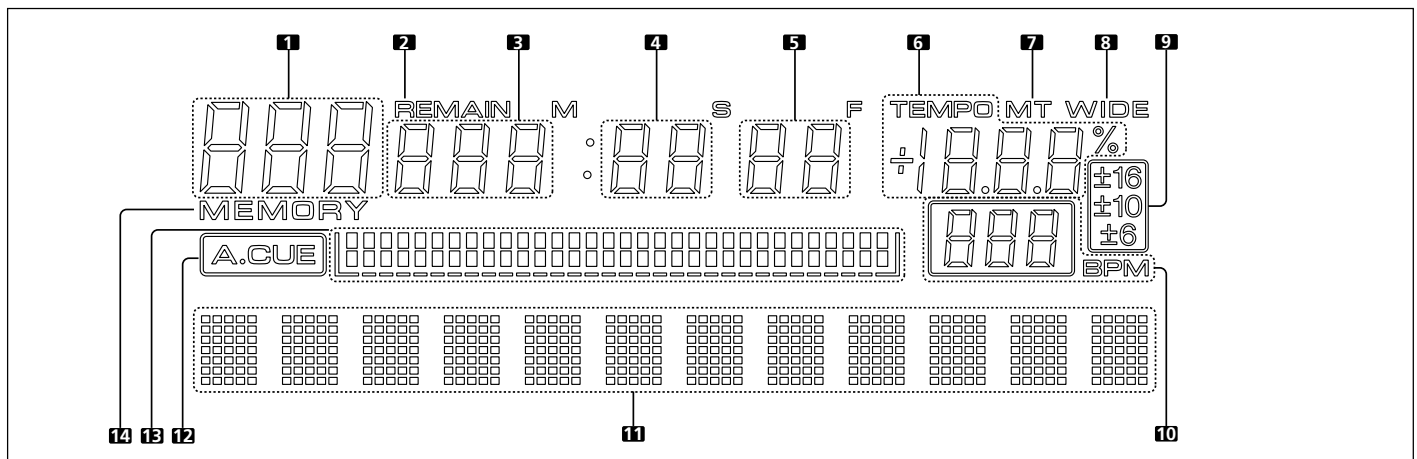

## Visualizador

### 1. Visualización de segmentos x 3

Visualiza el número de carpeta, el número de pista, o datos alfanuméricos.

### 2. Tiempo remanente (REMAIN)

Se enciende cuando se visualiza el tiempo remanente de la pista.

### 3. Visualización de segmentos x 3

Visualiza el tiempo (minutos) o datos alfanuméricos.

### 4. Visualización de segmentos x 2

Visualiza el tiempo (segundos) o datos alfanuméricos.

### 5. Visualización de segmentos x 2

Visualiza el tiempo (tramas) o datos alfanuméricos.

### 6. TEMPO

Visualiza el margen de cambio del tempo.

### 7. MT

Se enciende cuando se activa la función de tempo principal.

### 8. Ancho (WIDE)

Se enciende cuando el botón del margen de control del TEMPO se ajusta en WIDE.

### 9. ±6, ±10, ±16

Se enciende para visualizar el margen del tempo.

### 10. BPM

Visualiza el valor BPM de la pista visualizada.

### 11. Visualizador de matriz de puntos (7x5) x 12

Visualiza el texto.

### 12. Localización automática (A.CUE)

Se enciende cuando se activa la función de localización automática.

### 13. Visualizador de dirección de reproducción

Visualiza la posición actual de reproducción en un gráfico de escala completa de una pista.

Cuando se visualiza el tiempo transcurrido, el gráfico se enciende desde la izquierda, y cuando se visualiza el tiempo remanente, la luz del gráfico se apaga desde la izquierda.

Cuando el tiempo remanente es de menos de 30 segundos, el gráfico parpadea lentamente, y cuando el tiempo remanente es de menos de 15 segundos, el gráfico parpadea rápidamente.

### 14. Memoria (MEMORY)

Se enciende cuando se guarda un punto de localización/bucle.

## Дисплей

### 1. Сегментный дисплей x3

Показывает номер папки, номер трека или буквенно-цифровую информацию.

### 2. Индикатор REMAIN [Оставшееся время]

Мигает при отображении оставшегося времени трека.

### 3. Сегментный дисплей x3

Показывает время (минуты) или буквенно-цифровую информацию.

### 4. Сегментный дисплей x2

Показывает время (секунды) или буквенно-цифровую информацию.

### 5. Сегментный дисплей x2

Показывает время (кадр) или буквенно-цифровую информацию.

### 6. Индикатор TEMPO [Темп]

Показывает скорость измерения темпа.

### 7. Индикатор MT [Главный темп]

Светится, когда функция Master Tempo [Главный темп] включена.

### 8. WIDE

Горит, когда кнопка диапазона регулировки темпа TEMPO установлена в положение WIDE.

### 9. Индикатор ±6, ±10, ±16

Показывает диапазон регулировки темпа.

### 10. Дисплей BPM [Битов в минуту]

Показывает BPM текущего трека.

### 11. Точечный дисплей матричного типа (7x5) x12

Отображает текст.

### 12. Индикатор A.CUE [Автоматическая метка]

Мигает при включении функции Auto Cue.

### 13. Индикатор места воспроизведения

Отображает текущую позицию воспроизведения на полномасштабной полосе, соответствующей одному треку.

При отображении истекшего времени полоса увеличивается от начала в правую сторону, а при отображении оставшегося времени – уменьшается с левого края до конца.

Когда времени воспроизведения остается меньше 30 секунд, полоса начинает медленно мигать, а когда времени воспроизведения остается меньше 15 секунд, частота, с которой мигает полоса, возрастает.

### 14. MEMORY

Горит, когда сохранена точка метки/петли.



### Visualización del tiempo

- Presione el botón **TIME MODE** para alternar entre el tiempo transcurrido (TIME) y el tiempo remanente de la pista (REMAIN).
- El modo de visualización se guarda cuando se desconecta la alimentación.

### Acerca de la visualización de texto (TEXT)

Presione el botón **TEXT MODE** para cambiar la visualización entre la del nombre de la pista/nombre del álbum/nombre del artista para CD-TEXT. Durante la reproducción de archivos MP3, la visualización mostrará el nombre de la pista de la etiqueta ID3 (si no está grabada la etiqueta ID3, la visualización mostrará el nombre de archivo)/nombre de álbum de la etiqueta ID3/nombre del artista de la etiqueta ID3.

- Pueden visualizarse hasta 48 caracteres de texto de cada elemento; el texto con más de 10 caracteres se desplaza.
- El texto puede incluir caracteres alfanuméricos y algunos símbolos.
- Si no hay texto disponible, se visualizará el mensaje [NO TEXT].

Cuando se selecciona un nombre de pista en el visualizador de TEXT, se visualizará el icono [♪] seguido del nombre de pista (en caso de MP3, se visualizará el nombre de título o el nombre de archivo de la etiqueta ID3).

Además, durante la reproducción de archivos MP3, se visualizará la velocidad en bits después del nombre de pista.

♪ CDJ-400 [128 Kbps]

Cuando se selecciona un nombre de álbum en el visualizador de TEXT, se visualizará el icono [🎵] seguido del nombre de álbum.

🎵 Pioneer

Cuando se selecciona un nombre de artista en el visualizador de TEXT, se visualizará el icono [👤] seguido del nombre de artista.

👤 Pioneer PRO DJ

Cuando se efectúa la búsqueda de carpetas con archivos MP3, se visualizará el nombre de la carpeta durante la búsqueda.

📁 Pioneer DJ

### Дисплей индикации времени

- Нажимайте кнопку **TIME MODE**, чтобы переключать между индикацией истекшего времени (TIME) и индикацией оставшегося времени (REMAIN) трека.
- Текущий режим индикации сохраняется при отключении питания.

### Дисплей текстовой информации (TEXT)

Нажимайте кнопку **TEXT MODE**, чтобы переключать режим отображения между индикацией названия трека/названия альбома/имени исполнителя для текста CD-TEXT. При воспроизведении MP3 на дисплее отображается информация, записанная в теге ID3: название трека (если тег ID3 не записан, то отображается имя файла)/название альбома/имя исполнителя.

- Отображается до 48 символов текста; текст длиной более 10 символов прокручивается.
- Текст может включать в себя буквенно-цифровые и некоторые другие символы.
- Если текст недоступен, отображается сообщение [NO TEXT].

Если в текстовом дисплее выбрано название трека, то перед названием трека отображается символ [♪] (для MP3 отображается название тега ID3 или имя файла). Кроме того, при воспроизведении MP3 вслед за названием трека отображается значение битрейта.

♪ CDJ-400 [128 Kbps]

Если в текстовом дисплее выбрано название альбома, то перед названием альбома отображается символ [🎵].

🎵 Pioneer

Если в текстовом дисплее выбрано имя исполнителя, то перед именем исполнителя отображается символ [👤].

👤 Pioneer PRO DJ

При осуществлении поиска внутри папки MP3 отображается имя этой папки.

📁 Pioneer DJ

### Extracción de la lámina del mando de lanzadera

Empleando el destornillador suministrado, extraiga los dos tornillos y la placa del mando de lanzadera. La lámina del mando de lanzadera puede reemplazarse por otra lámina del mando de lanzadera suministrada o por una imagen que usted prefiera.

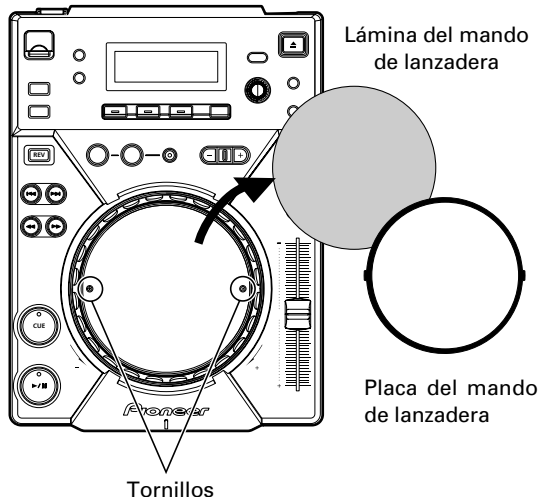

### Снятие пластинки дискового регулятора

С помощью прилагаемой отвертки снимите два винта и тарелку регулятора. Теперь вы можете заменить внутреннюю пластинку другой прилагаемой пластинкой регулятора или картинкой по вашему выбору.

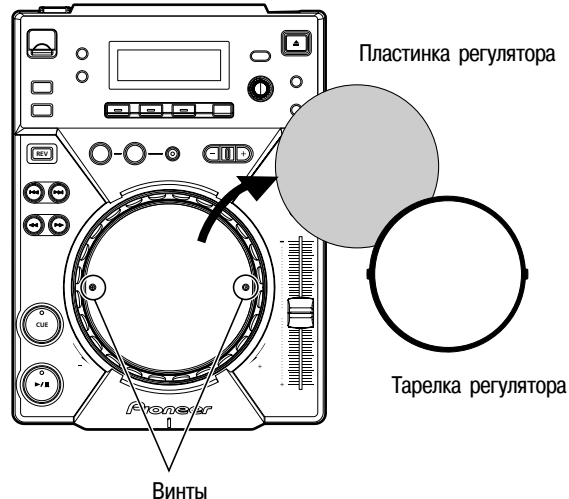

# INSERCIÓN/EXPULSIÓN DE DISCOS

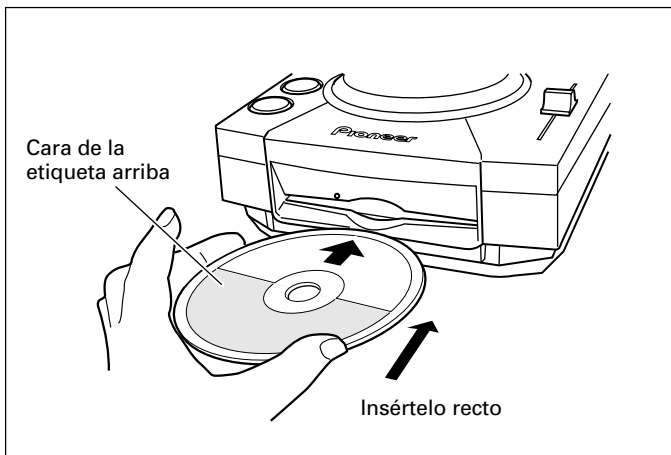

1. Ajuste el interruptor **POWER** del panel posterior a la posición **ON**.

**No fuerce un disco adentro del aparato cuando el interruptor **POWER** esté en la posición **OFF** porque podría dañar el disco y el aparato.**

2. Inserte un disco.

- Tome el disco con la etiqueta arriba, e insértelo en la ranura de inserción de discos del panel frontal.
- Sólo puede insertarse un disco a un mismo tiempo. No intente nunca introducir más de un disco al mismo tiempo ni de insertar otro disco cuando ya haya insertado un disco en el reproductor.
- Cuando inserte el disco, no aplique fuerza en el disco ni trate de forzarlo adentro de la ranura. No intente tampoco interrumpir ni de cancelar el movimiento del disco cuando el reproductor empieza a insertar un disco en la ranura o a expulsar un disco, porque podría ocasionarse daños al disco o al reproductor.

3. Presione el botón **EJECT** para extraer el disco.

- Cuando se presiona el botón **EJECT**, se detiene la rotación del disco y el disco se expulsa por la ranura de inserción.
- Si el disco no puede expulsarse con el botón **EJECT**, inserte un pasador en el orificio de expulsión forzada del panel frontal del reproductor.

### ■ Cancelación del comando de expulsión

En el caso de presionar por error el botón **EJECT**, si se presiona inmediatamente el botón **PLAY/PAUSE** (▶/⏸) (antes de que se visualice [**EJECT**]), se cancelará el comando de expulsión y la reproducción se reiniciará desde el lugar inmediatamente anterior al momento en que se presionó el botón **EJECT** (durante este tiempo, la salida de sonido quedará temporalmente interrumpida).

### PRECAUCIÓN:

**No intente presionar un disco de nuevo adentro de la ranura cuando haya aparecido el indicador [**EJECT**]. Si se presiona un disco hacia la ranura mientras aparece el indicador [**EJECT**] puede causar la parada del reproductor. En este caso, presione de nuevo el botón **EJECT** y espere a que se apague el indicador [**EJECT**] antes de reinsertar el disco.**

## Expulsión forzada del disco

Si el botón **EJECT** no funciona o el disco no puede extraerse, presionando el pasador incorporado en el orificio de expulsión forzada del panel frontal, podrá extraerse el disco.

Cuando efectúe la expulsión forzada, tenga presente las precauciones siguientes.

- ① Asegúrese de haber desconectado la alimentación del reproductor de CD y de haber comprobado que el disco haya dejado de girar. El disco tarda unos 60 segundos en pararse después de haber desconectado la alimentación.

**Si se efectúa la expulsión forzada mientras el disco está girando:**

- Puesto que el disco saldrá expulsado fuera del reproductor de CD, puede golpearle un dedo y causarle heridas.
- Puesto que el disco está girando con la retención inestable, puede rayarse.

**Por estas razones, no intente nunca sacar el disco con expulsión forzada mientras esté girando.**

- ② Emplee siempre el pasador suministrado (no emplee otros objetos). **Encontrará el pasador suministrado en una ranura de la parte inferior del reproductor.**

Cuando se inserta a fondo el pasador de expulsión forzada suministrado en el orificio de expulsión forzada del panel frontal, el disco insertado sale de 5 mm a 10 mm de la ranura de carga, haciendo posible su extracción con la mano.

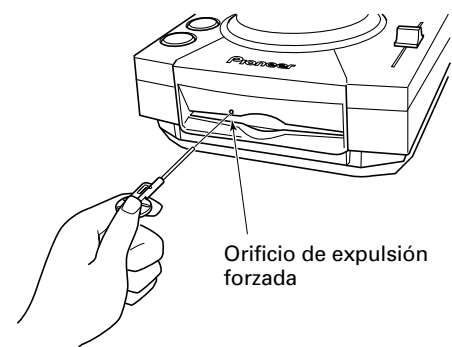

## ЗАГРУЗКА/ИЗВЛЕЧЕНИЕ ДИСКА

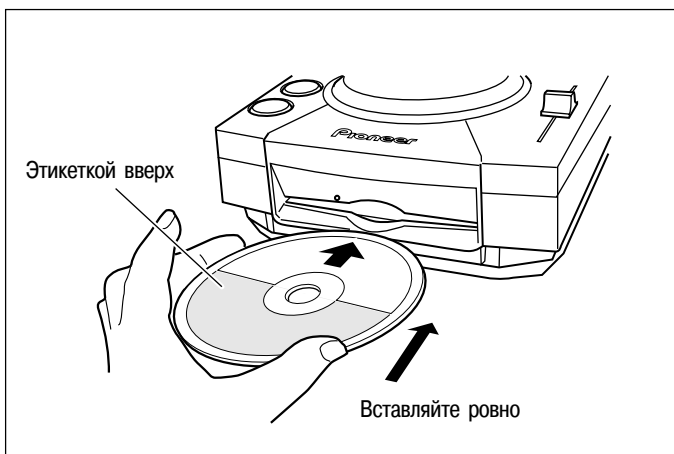

1. Установите переключатель POWER [Питание], находящийся на задней панели, в положение ON [Включено].

Не вставляйте диск в аппарат с применением силы, если переключатель POWER [Питание] находится в положении OFF [Выключено], поскольку это может привести к порче аппарата и диска.

2. Вставьте диск.

- Держа диск этикеткой вверх, вставьте его в загрузочную щель, находящуюся на передней панели.
- За один раз можно загрузить только один диск. Не пытайтесь за один раз загрузить несколько дисков и не загружайте в аппарат второй диск, если в него диск уже загружен.
- При загрузке диска не изгибайте его и не толкайте диск в щель с большим усилием. Кроме того, не пытайтесь остановить или помешать движению диска, когда проигрыватель начинает затягивать диск в щель или выводить диск, поскольку это может повредить диск или сам проигрыватель.

3. Для извлечения диска нажмите кнопку EJECT.

- При нажатии кнопки EJECT вращение диска прекращается, и диск выдвигается из загрузочной щели.
- Если диск невозможно извлечь с помощью кнопки EJECT, вставьте шпильку в отверстие аварийного извлечения, находящееся на передней панели проигрывателя.

### ■ Отмена команды на извлечение

Если при ошибочном нажатии кнопки EJECT сразу же нажать кнопку PLAY/PAUSE (▶/||) (до того, как будет выведено сообщение [EJECT] (Извлечение)), то команда на извлечение диска будет отменена, и воспроизведение будет продолжено с того места, на котором была нажата кнопка EJECT (в это время звучание будет временно прервано).

### Предупреждение:

Не пытайтесь вставить диск назад в отверстие, когда на индикаторе уже появилось сообщение [EJECT]. Нажатие на диск с целью вставить его обратно во время вывода сообщения [EJECT] может привести к остановке проигрывателя. В этом случае нажмите еще раз кнопку EJECT и, прежде чем снова вставить диск, подождите, пока сообщение [EJECT] не погаснет.

### Аварийное извлечение диска

Если кнопка EJECT не функционирует или диск не извлекается, то, вставив имеющуюся в комплекте шпильку в отверстие аварийного извлечения, находящееся на передней панели, вы сможете извлечь застрявший диск.

При аварийном извлечении обязательно следуйте приведенным ниже мерам предосторожности.

- ① Обязательно выключите питание CD-проигрывателя и убедитесь в том, что вращение диска прекратилось. Для остановки вращения диска после выключения питания требуется около 60 секунд.

#### Если аварийное извлечение производится при вращающемся диске:

- если диск будет извлечен из CD-проигрывателя во время вращения, то он может ударить по пальцу и привести к травме;
- если диск будет вращаться при плохом зажиме, то он может быть поцарапан.

Учитывая сказанное выше, никогда не пытайтесь извлечь диск во время его вращения.

- ② Обязательно используйте прилагаемую шпильку (не используйте другие предметы).

#### Прилагаемая шпилька находится в пазу на нижней поверхности проигрывателя.

Если прилагаемая шпилька вставлена полностью в отверстие для аварийного извлечения, которое находится на передней панели, то загруженный диск выбрасывается на 5 мм до 10 мм из загрузочной щели, после чего его можно вытащить пальцами.



## OPERACIÓN DEL REPRODUCTOR PARA DJ

## ОПЕРАЦИИ С DJ-ПЛЕЕРОМ

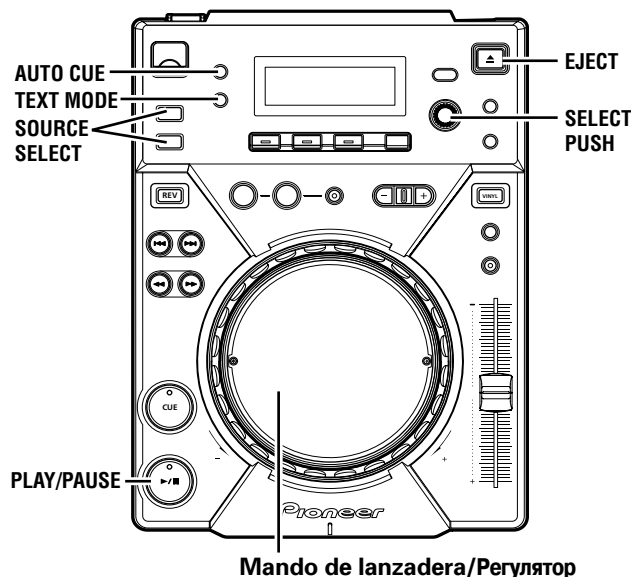

### Función de localización automática

Cuando se carga un disco o se efectúa la búsqueda de una pista/cambio de pista, esta función ajusta automáticamente el punto de localización (☞ P. 147) en el punto justo de antes de empezar a sonar realmente el audio.

#### ● Activación/desactivación

Mantenga presionado el botón AUTO CUE para activar la función de localización automática. Cuando la localización automática esté activada, se encenderá el indicador de localización automática [A. CUE] en el visualizador. Mantenga presionado el botón AUTO CUE para desactivar la función de localización automática.

- El estado de activación/desactivación de la función de localización automática quedará guardado aunque se desconecte la alimentación.
- Podrá variar el nivel de la localización automática.

#### ■ Cambio del nivel de la localización automática

##### 1. Mantenga presionado el botón TEXT MODE/UTILITY MODE durante 1 o más segundos.

Se habilitará el modo de ajuste de utilidad. Gire el mando rotativo de modo que la pantalla del visualizador muestre [A.CUE LEVEL], y presiónelo luego para confirmarlo.

La pantalla del visualizador mostrará [-60dB] (en el estado predeterminado).

##### 2. Cambie el valor girando el mando rotativo.

Pueden seleccionarse los valores de -36 dB, -42 dB, -48 dB, -54 dB, -60 dB, -66 dB, -72 dB, y -78 dB.

##### 3. Presione el mando rotativo para efectuar la selección.

Si no se introduce ningún comando durante 15 segundos, se cancelará el modo de ajuste de utilidad. Si se presiona el botón BACK también se cerrará el modo de ajuste.

### Функция автоматической метки

Когда диск загружается или когда выполняется поиск трека/изменение трека, эта функция автоматически устанавливает метку (☞ Стр.147) на точку непосредственно перед началом фактической аудиозаписи.

#### ● Включение/выключение

Удерживайте кнопку AUTO CUE в нажатом положении, чтобы включить функцию автоматической метки.

Индикатор автоматической метки [A. CUE] на дисплее горит, когда автоматическая метка включена. Снова нажмите и удерживайте кнопку AUTO CUE в нажатом положении, чтобы выключить функцию автоматической метки.

- Текущий режим включения/выключения функции автоматической метки сохраняется при отключении питания.
- Уровень автоматической метки может изменяться.

#### ■ Изменение уровня автоматической метки

##### 1. Нажмите и удерживайте кнопку TEXT MODE/UTILITY MODE в нажатом положении в течение 1 секунды или дольше.

Включится режим настройки программы. Поверните поворотный регулятор таким образом, чтобы на экране дисплея отобразилась индикация [A.CUE LEVEL], затем нажмите, чтобы подтвердить. На экране дисплея отобразится индикация [-60dB] (в состоянии по умолчанию).

##### 2. Измените значение, поворачивая поворотный регулятор.

Можно выбрать одно из следующих значений: -36 dB, -42 dB, -48 dB, -54 dB, -60 dB, -66 dB, -72 dB и -78 dB.

##### 3. Нажмите на поворотный регулятор, чтобы выбрать.

Режим настройки программы будет отменен, если в течение 15 секунд не будет введено никакой команды. Нажатие кнопки BACK также выполняет выход из режима настройки.

## Inicio de la reproducción

### 1. Inserte el disco en el reproductor.

- Cuando inserte un disco, mantenga el lado de la etiqueta arriba, e inserte un solo disco en la ranura de carga del disco situada en el panel frontal de la unidad. (P. 138)
- Si se inserta un disco CD-ROM que no tiene archivos MP3 en la primera sesión, el visualizador mostrará **[NO TRACK]** y no se reproducirá el CD-ROM.
- Cuando se haya conectado un dispositivo de memoria USB al puerto USB, presione el botón **SOURCE SELECT** para alternar entre la reproducción del disco (CD) o de archivos de la memoria USB.

### 2. Cuando la función de localización automática está activada, presione el botón **PLAY/PAUSE** (▶/||).

- Espere a que aparezca la visualización del tiempo en el visualizador antes de presionar el botón. La parte sin grabar del principio de la pista visualizada se saltará y la reproducción se iniciará instantáneamente. Cuando se termina la reproducción de la primera pista, el reproductor busca automáticamente el principio de la pista siguiente. El indicador del botón **CUE** se enciende, el indicador del botón **PLAY/PAUSE** (▶/||) parpadea y luego el reproductor espera a que se presione el botón **PLAY/PAUSE** (▶/||) antes de iniciar la reproducción de la pista siguiente.

### Cuando se desactiva la función de localización automática, la reproducción se inicia automáticamente desde la primera pista.

- Cuando la función de localización automática está desactivada, después de haberse reproducido la primera pista la reproducción continúa reproduciendo todas las otras pistas en secuencia.

## Función de reanudación

Cuando se inserta el mismo disco después de haberlo expulsado una vez, el disco se reiniciará desde el lugar inmediatamente anterior en el que se expulsó con anterioridad.

Sin embargo, no se restaurarán las funciones de interrupción de mando de lanzadera digital ni del efecto de rascado del mando de lanzadera. Si lo desea, podrá presionar el botón **TRACK SEARCH** antes de iniciarse la reproducción para efectuar la búsqueda y la reproducción normales de las pistas.

## Para detener la reproducción

### 1. Presione el botón **EJECT**.

- Se detendrá la reproducción y se expulsará el disco.
- El CDJ-400 no está provisto del botón de parada convencional.
- En el caso de presionar por error el botón **EJECT**, presione inmediatamente el botón **PLAY/PAUSE** (▶/||) (antes de que se visualice **[EJECT]** en el visualizador) para cancelar el comando de expulsión; la reproducción se reiniciará desde el lugar inmediatamente anterior al momento en que se presionó el botón **EJECT** (durante este tiempo, la salida de sonido quedará temporalmente interrumpida).

## Para interrumpir temporalmente la reproducción

### Durante la reproducción, presione el botón **PLAY/PAUSE** (▶/||).

- Los indicadores del botón **PLAY/PAUSE** (▶/||) y del botón **CUE** parpadearán y la reproducción se pausará.
- Cuando se presiona el botón **PLAY/PAUSE** (▶/||), el indicador del botón se encenderá y la reproducción continuará.
- En el modo **CDJ**, saldrá sonido distorsionado de reproducción incluso durante la pausa. Si no desea que salga sonido, reduzca el nivel de salida de la consola de mezcla de audio.
- Después de establecer la unidad en el modo de pausa, si no se efectúa ninguna otra operación durante 100 minutos, la rotación del disco se detendrá automáticamente. En este caso, presione el botón **PLAY/PAUSE** (▶/||) para reanudar la reproducción.
- Si se deja encendida la visualización **[END]** durante 100 minutos sin efectuar ninguna otra operación en el reproductor, se parará la unidad, aunque esté en el modo de reproducción.

## Inicio de reproducción

### 1. Coloque el disco en el reproductor.

- При установке диска держите его этикеткой вверх и вставляйте в загрузочную щель, находящуюся на передней панели аппарата, только один диск. (Стр. 139)
- Если вставлен диск CD-ROM, не содержащий в первой сессии MP3-файлов, то на дисплее будет выведено сообщение **[NO TRACK]** (Треки отсутствуют), и диск CD-ROM воспроизводиться не будет.
- Когда к порту USB подключено запоминающее устройство USB, нажимайте кнопку **SOURCE SELECT**, чтобы переключать между диском (CD) и файлами на запоминающем устройстве USB.

### 2. Если функция **Auto Cue** включена, нажмите кнопку **PLAY/PAUSE** (▶/||).

- Перед нажатием кнопки подождите, пока на дисплее отобразится время. Незаписанная часть в начале показанного трека будет пропущена, и воспроизведение начнется немедленно. Когда закончится воспроизведение первого трека, проигрыватель будет автоматически искать начало следующего трека. Загорится индикатор кнопки **CUE**, индикатор кнопки **PLAY/PAUSE** (▶/||) будет мигать, и перед началом воспроизведения следующего трека проигрыватель будет ожидать нажатия кнопки **PLAY/PAUSE** (▶/||).

### Если функция **Auto Cue** выключена, то воспроизведение начнется автоматически с первого трека.

- Если функция **Auto Cue** выключена, то после первого трека воспроизведение будет продолжаться; все остальные треки будут воспроизводиться по очереди.

## Функция возобновления

При новой загрузке однажды выгруженного диска воспроизведение диска возобновится с места, непосредственно предшествующего месту, на котором оно остановилось при выгрузке диска. Однако функции **Digital Jog Break** и **Scratch Jog Effect** перед началом воспроизведения, чтобы выполнить поиск дорожки и воспроизведение в нормальном режиме.

## Остановка воспроизведения

### 1. Нажмите кнопку **EJECT**.

- Воспроизведение прекратится, и диск будет извлечен.
- Аппарат CDJ-400 не снабжен обычной кнопкой остановки.
- Если на кнопку **EJECT** нажали случайно, то сразу же после этого нажмите кнопку **PLAY/PAUSE** (▶/||) (до того, как будет выведено сообщение **[EJECT]** (Извлечение)), тогда команда на извлечение диска будет отменена, и воспроизведение будет продолжено с того места, на котором была нажата кнопка **EJECT** (в это время звук будет временно прерван).

## Временная остановка воспроизведения

### Нажмите во время воспроизведения кнопку **PLAY/PAUSE** (▶/||).

- Воспроизведение будет приостановлено, индикаторы кнопок **PLAY/PAUSE** (▶/||) и **CUE** будут мигать.
- При повторном нажатии кнопки **PLAY/PAUSE** (▶/||) воспроизведение продолжится, а индикатор кнопки будет гореть постоянно.
- В режиме **CDJ** во время паузы на выход подается искаженный звук. Если вы не хотите, чтобы звук подавался на выход, уменьшите уровень громкости аудиомикшера.
- Если после перевода плеера в режим паузы в течение 100 минут операции не выполняются, то вращение диска автоматически прекращается. В этом случае для возобновления воспроизведения необходимо нажать кнопку **PLAY/PAUSE** (▶/||).
- Если при отсутствии операций управления на дисплее в течение 100 минут отображается индикация **[END]**, то плеер останавливается, даже если он находится в режиме воспроизведения.

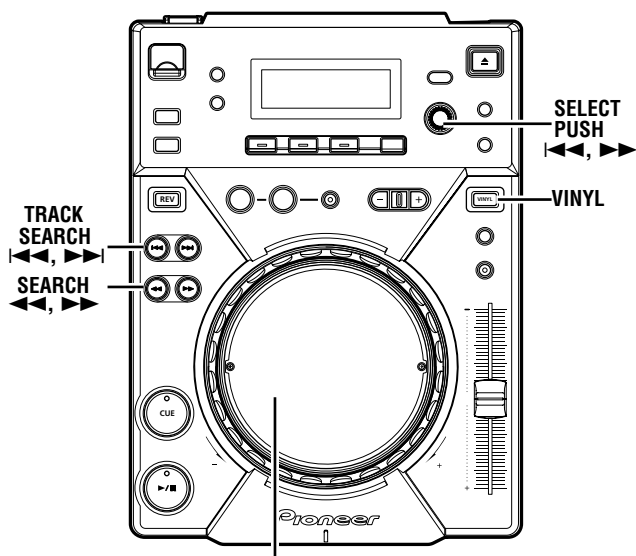

Mando de lanzadera/Регулятор

### Funciones del mando de lanzadera

#### [Inflexión del tono]

**Gire el mando de lanzadera durante la reproducción.**

Cuando el modo de lanzadera esté ajustado en [VINYL], opere el mando de lanzadera tocando sólo los lados biselados. Si se toca la superficie superior se habilitan funciones distintas.

- La velocidad de reproducción se acelera (FWD+) o desacelera (REV-) en proporción a la cantidad de rotación. En el modo de inversión, la velocidad de reproducción se acelera cuando se gira el mando en el sentido de REV-, y se desacelera cuando se gira en el sentido de FWD+.
- Cuando pare la rotación del mando, la reproducción volverá a su velocidad anterior.

#### [Reproducción rascada]

**Gire el mando de lanzadera durante la reproducción.**

Consulte el apartado "Reproducción rascada" de la sección de OPERACIONES AVANZADAS.

#### [Búsqueda por tramas]

**Gire el mando de lanzadera durante el estado de pausa.**

Cuando se ajusta el modo de lanzadera en CDJ, se habilita el modo de pausa audible y cuando se ajusta en [VINYL], se realiza la pausa inaudible; el audio se reproduce a una velocidad correspondiente a la velocidad de rotación del mando de lanzadera.

- La posición de pausa cambia en unidades de 1 trama.
- Una rotación del mando de lanzadera corresponde a 1,8 segundos de reproducción (135 tramas).

#### [Ajuste del punto de localización]

☞ P. 147 "Cambio del punto de localización"

#### [Búsqueda súper rápida]

☞ P. 143 "Búsqueda súper rápida"

#### [Búsqueda de pistas súper rápida]

☞ P. 144 "Búsqueda de pista súper rápida"

#### [Interrupción de mando de lanzadera digital]

☞ P. 146 "Interrupción de mando de lanzadera digital"

#### [Efecto de rascado del mando de lanzadera]

☞ P. 146 "Efecto de rascado del mando de lanzadera"

### Funciones del disco de regulador Jog Dial

#### [Pitch Bend] (Cambio de altura de tono)

**Giros del disco de regulador durante la reproducción.**

Cuando para el modo del disco de regulador se ha seleccionado [VINYL], controle el disco de regulador, tocando sólo los bordes inclinados del disco de regulador. El contacto con el disco de regulador desde arriba activa diferentes funciones.

- La velocidad de reproducción aumenta (FWD+) o disminuye (REV-) proporcionalmente a la magnitud del giro. En el modo de inversión, la velocidad de reproducción aumenta al girar el disco de regulador en la dirección REV- o disminuye en la dirección FWD+.
- Cuando el giro del disco de regulador se detiene, se recupera la velocidad de reproducción anterior.

#### [Scratch play] (Reproducción con rascado)

**Giros del disco de regulador durante la reproducción.**

Ver "Reproducción con rascado" en OPERACIONES AVANZADAS.

#### [Frame search] (Búsqueda por tramas)

**Giros del disco de regulador durante la pausa.**

Cuando para el modo del disco de regulador se ha seleccionado CDJ, se activa el modo de pausa audible; cuando se selecciona [VINYL], se establece la pausa inaudible; el audio se reproduce a la velocidad correspondiente a la velocidad de giro del disco de regulador.

- La posición de pausa cambia con un paso de 1 trama.
- Un giro del disco de regulador equivale a 1,8 segundos de reproducción (135 cuadros).

#### [Cue point adjust] (Ajuste de punto de marca)

☞ Str.147 "Ajuste de posición de marca"

#### [Super-Fast Search] (Búsqueda súper rápida)

☞ Str.143 "Búsqueda súper rápida"

#### [Super-Fast track search] (Búsqueda súper rápida de pistas)

☞ Str.144 "Búsqueda súper rápida de pistas"

#### [Digital Jog Break]

☞ Str.146 "Función Digital Jog Break"

#### [Scratch Jog Effect]

☞ Str.146 "Función Scratch Jog Effect"

## Avance rápido/inversión rápida

- **Botones de búsqueda (SEARCH) (◀◀, ▶▶)**  
Presione uno de los botones SEARCH (◀◀, ▶▶) durante la reproducción.  
Presione y mantenga presionado el botón ▶▶ para realizar el avance rápido en el disco; presione y mantenga presionado el botón ◀◀ para realizar la inversión rápida.
  - Durante la reproducción de discos MP3, el avance rápido/inversión rápida sólo pueden realizarse para las pistas de dentro de la misma carpeta.
- **Búsqueda súper rápida**  
Gire el mando de lanzadera mientras presiona uno de los botones SEARCH (◀◀, ▶▶).
  - Mantenga presionado uno de los botones SEARCH (◀◀, ▶▶) mientras gira el mando de lanzadera en la dirección deseada para establecer el modo de avance súper rápido o de inversión súper rápida.
  - Durante la búsqueda súper rápida, la dirección de búsqueda se determina por la dirección en la que se gira el mando de lanzadera. Se ignora la dirección del botón SEARCH (◀◀, ▶▶) presionado.
  - Cuando se deja de girar el mando de lanzadera, el aparato retorna al modo de reproducción.
  - Cuando se suelta el botón SEARCH (◀◀, ▶▶), se cancela la búsqueda súper rápida.
  - Durante la reproducción de discos MP3, el avance rápido/inversión rápida sólo pueden realizarse para las pistas de dentro de la misma carpeta.

## Localización de pistas

- **Botones de búsqueda de pistas (TRACK SEARCH) (◀◀, ▶▶)**  
Presione uno de los botones TRACK SEARCH (◀◀, ▶▶).
  - Cada vez que se presiona el botón, la pista se pone en cola en la dirección correspondiente a la fecha del botón (durante la reproducción de una pista, para poner en cola la reproducción al principio de la pista anterior, presione dos veces el botón ◀◀). Durante la reproducción de discos MP3, se localizará la primera pista que se encuentre en la dirección presionada, y sólo se buscarán las pistas de dentro de la misma carpeta.
  - Cuando se activa la función de localización automática, la pista se establecerá en la posición de espera de localización al principio de la pista después de la localización.
  - Cuando se mantiene presionado el botón TRACK SEARCH (◀◀, ▶▶), la localización se efectuará continuamente. Si mantiene presionado el botón durante dos o más segundos, la velocidad de localización aumentará.
  - Presionando dos veces el botón ◀◀ al principio de la primera pista (Pista N.º 1), se localizará la última pista. Durante la reproducción de discos MP3, cuando se presione el botón ◀◀ en la pista con el número menor, se localizará la última pista de la misma carpeta.
  - Presionando el botón ▶▶ en la última pista, se localizará la primera pista (pista N.º 1). Durante la reproducción de discos MP3, cuando se presione el botón ▶▶ en la última pista, se localizará la pista con el número menor de la misma carpeta.

## Быстрое перемещение вперед/назад

- **Кнопки SEARCH (◀◀, ▶▶)**  
Нажмите во время воспроизведения одну из кнопок SEARCH (◀◀, ▶▶).  
Для быстрого перемещения вперед нажмите и удерживайте кнопку ▶▶; для быстрого перемещения назад нажмите и удерживайте кнопку ◀◀.
  - При воспроизведении MP3-файлов функция быстрого перемещения вперед/назад действует только для треков в пределах одной папки.
- **Сверхбыстрый поиск**  
Вращайте регулятор Jog Dial, удерживая одну из кнопок поиска SEARCH (◀◀, ▶▶).
  - Для использования режима сверхбыстрого поиска в прямом/обратном направлении, удерживая одну из кнопок SEARCH (◀◀, ▶▶), вращайте регулятор Jog Dial в необходимом направлении.
  - Во время выполнения сверхбыстрого поиска направление поиска определяется направлением вращения регулятора Jog Dial, при этом направление нажатой кнопки SEARCH (◀◀, ▶▶) игнорируется.
  - Когда вращение Jog Dial будет прекращается, аппарат возвращается в режим воспроизведения.
  - Отпустите кнопку SEARCH (◀◀, ▶▶), чтобы выйти из режима сверхбыстрого поиска.
  - При воспроизведении MP3-файлов функция быстрого перемещения вперед/назад действует только для треков в пределах одной папки.

## Переход к меткам треков

- **Кнопки TRACK SEARCH (◀◀, ▶▶)**  
Нажмите одну из кнопок TRACK SEARCH (◀◀, ▶▶).
  - При каждом нажатии этой кнопки выполняется переход по треку в направлении, соответствующем стрелке на кнопке (чтобы во время воспроизведения трека перейти в начало предыдущего трека, нажмите кнопку ◀◀ дважды). При воспроизведении MP3-файлов будет выполнен переход к первому же треку, найденному в указанном направлении, причем будет производиться поиск только тех треков, которые находятся внутри одной папки.
  - Если функция Auto Cue [Автоматическая метка] включена, то после перехода к метке в начале каждого трека будет включаться режим ожидания.
  - Если удерживать кнопку TRACK SEARCH (◀◀, ▶▶), то переход по меткам производится без остановки. Если кнопка удерживается в течение двух секунд или дольше, скорость перехода по меткам возрастает.
  - При двойном нажатии кнопки ◀◀ в начале первого трека (Track NO.1) будет произведен переход к последнему треку. Если при воспроизведении MP3-файлов нажать кнопку ◀◀, у трека с наименьшим номером, то будет выполнен переход к последнему треку этой папки.
  - При нажатии кнопки ▶▶ на последнем треке будет произведен переход к первому треку (Track NO.1). Если при воспроизведении MP3-файлов нажать кнопку ▶▶ на последнем треке, то будет выполнен переход к треку с наименьшим номером в этой папке.

### ■ Búsqueda de pistas súper rápida

Gire el mando de lanzadera mientras presiona uno de los botones **TRACK SEARCH** (◀◀, ▶▶).

- Girando el mando de lanzadera en la dirección de búsqueda deseada mientras se presiona uno de los botones **TRACK SEARCH** (◀◀, ▶▶), se buscará el número de pista que corresponda con el giro del mando de lanzadera.
- Durante la búsqueda de pistas súper rápida, la dirección de búsqueda se determina por la dirección en la que se gira el mando de lanzadera. Se ignora la dirección del botón **TRACK SEARCH** (◀◀, ▶▶) presionado.
- Cuando se suelta el botón **TRACK SEARCH** (◀◀, ▶▶), se termina la búsqueda de pistas súper rápida.

### Búsqueda por rotación

#### 1. Gire el mando rotativo (SELECT PUSH ◀◀, ▶▶).

- La búsqueda se desplazará una pista por cada unidad de calibración que se gire el mando, correspondiente a la dirección de la rotación. Si la búsqueda llega al directorio raíz, se visualizará el nombre de la carpeta [**ROOT**].
- Cuando se seleccione el modo de texto, el nombre de carpeta se visualizará después de la búsqueda por rotación, seguido por el número de la primera pista de la carpeta y el nombre del archivo.
- Gire el mando rotativo durante la reproducción para seleccionar pistas mientras se esté reproduciendo una pista. Gire el mando rotativo antes de insertar discos o un dispositivo de memoria USB para preajustar el número de pista.

#### 2. Presione el mando rotativo (SELECT PUSH ◀◀, ▶▶).

- Se iniciará la reproducción de la pista seleccionada. Si se selecciona una carpeta, se establecerá la jerarquía de esta carpeta. Presione el botón **BACK** para volver a un nivel más alto de la jerarquía de carpetas.

### ■ Superbúsqueda de pistas

Вращайте регулятор Jog Dial, удерживая одну из кнопок **TRACK SEARCH** (◀◀, ▶▶).

- При вращении регулятора Jog Dial в направлении поиска с удержанием любой из кнопок **TRACK SEARCH** (◀◀, ▶▶) будет производиться поиск номера трека в соответствии с направлением вращения регулятора.
- Во время сверхбыстрого поиска направление поиска определяется направлением вращения регулятора Jog Dial; при этом направление нажатой кнопки **TRACK SEARCH** (◀◀, ▶▶) игнорируется.
- Отпустите кнопку **TRACK SEARCH** (◀◀, ▶▶), чтобы отключить режим сверхбыстрого поиска.

### Поиск с помощью поворотного регулятора

#### 1. Поверните поворотный регулятор (SELECT PUSH ◀◀, ▶▶).

- Функция поиска переходит на один трек для каждой единицы градации поворота регулятора в соответствии с направлением вращения. Если функция поиска достигает корневой директории, на дисплее отобразится имя папки [**ROOT**].
- Когда выбран текстовый режим, после выполнения поиска с помощью поворотного регулятора отобразится имя папки, за ним отобразится начальный номер трека в папке и имя файла.
- Поворачивайте поворотный регулятор во время воспроизведения, чтобы выбирать треки при воспроизведении трека. Поворачивайте поворотный регулятор перед загрузкой дисков или подсоединением запоминающих устройств USB, чтобы предустановить номер трека.

#### 2. Нажмите на поворотный регулятор (SELECT PUSH ◀◀, ▶▶).

- Начнется воспроизведение выбранного трека. Если выбрана папка, будет введена иерархический уровень этой папки. Нажмите кнопку **BACK**, чтобы вернуться на один уровень вверх в папочной иерархии.



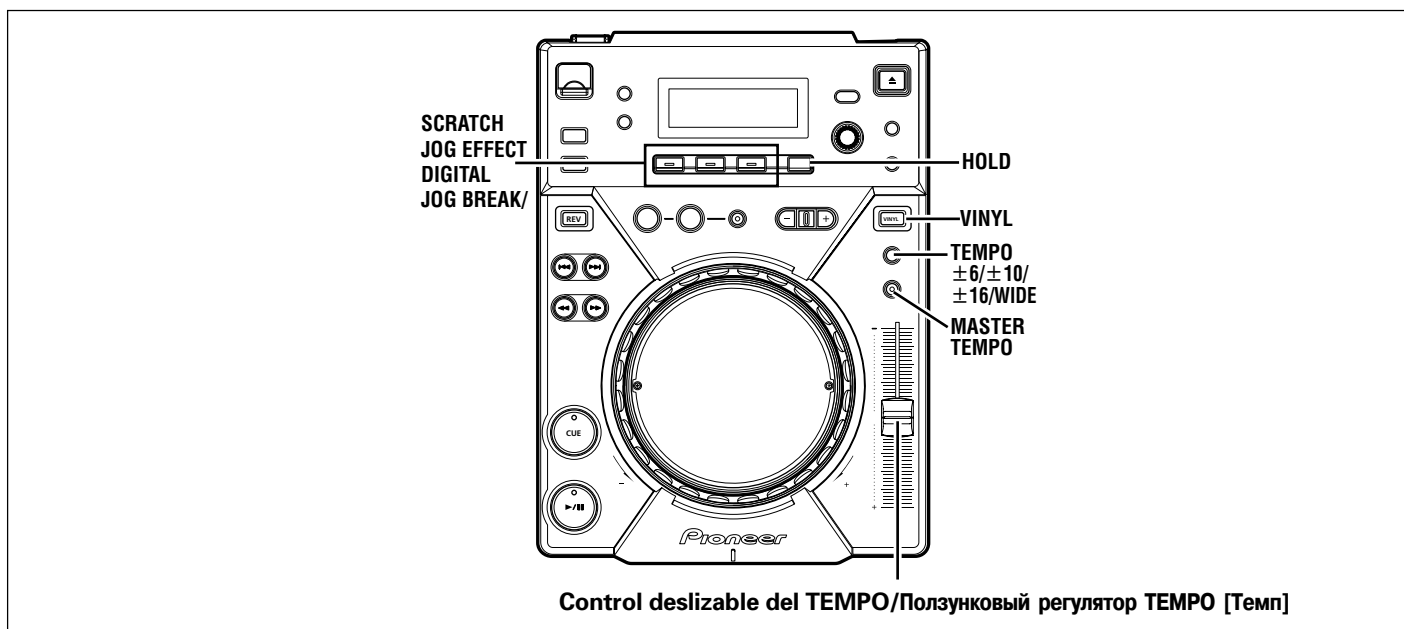

### Cambio de la velocidad de reproducción

Deslice el control deslizable TEMPO hacia delante o hacia atrás.

Deslizándolo hacia usted (+) se incrementa el tempo; deslizándola en el sentido opuesto (-) se reduce el tempo. La posición central con detención es la de la velocidad normal.

- El índice de cambio de la velocidad de reproducción (tempo) se muestra en el visualizador.
- La velocidad de reproducción puede cambiarse sin cambiar el tono (☞ "Aplicación del tempo principal").

#### ■ Selección del margen de ajuste del tempo

Presione el botón TEMPO ±6/±10/±16/WIDE.

Cada vez que presione el botón, el margen variable del control deslizante TEMPO alternará entre ±6%, ±10%, ±16% y WIDE. El tempo podrá ajustarse en unidades de 0,02% cuando se ajuste a ±6%, en unidades de 0,05% cuando se ajuste a ±10% ó ±16%, y en unidades de 0,5% cuando se ajuste a WIDE.

El margen variable del tempo para archivos MP3 es de ±6%/±10%/±16%.

- El margen variable ajustado se mostrará en el visualizador.
- El margen del tempo se guardará en la memoria aunque desconecte la alimentación.

### Aplicación del tempo principal

Presione el botón MASTER TEMPO durante la reproducción.

Se encenderán el botón MASTER TEMPO y el indicador [MT] en el visualizador, y podrá cambiarse la velocidad (el tempo) empleando el control deslizante TEMPO sin cambiar el tono (la clave).

- Debido al proceso digital del sonido, se degrada la calidad del sonido.
- El ajuste se guardará en la memoria aunque desconecte la alimentación.

### Изменение скорости воспроизведения

Перемещение ползункового регулятора TEMPO вперед и назад. Перемещение рычажка к себе (+) увеличивает темп, а смещение рычажка от себя (-) снижает темп. Центральное фиксируемое положение рычажка соответствует нормальной скорости.

- Скорость изменения темпа воспроизведения отображается на дисплее.
- Скорость воспроизведения может изменяться без изменения высоты тона (☞ "Использование функции Master Tempo [Главный темп]").

#### ■ Выбор диапазона настройки темпа

Нажмите кнопку TEMPO ±6/±10/±16/WIDE.

При каждом нажатии этой кнопки происходит переключение диапазона предельных значений регулировки ползунковым регулятором темпа TEMPO между ±6 %, ±10 %, ±16 % и WIDE. Темп можно настраивать: с шагом 0,02 %, когда выбрано ±6 %; с шагом 0,05 %, когда выбрано ±10 % или ±16 %; с шагом 0,5 %, когда выбрано WIDE.

Диапазон предельных значений регулировки темпа для файлов MP3 можно выбрать из: ±6 %/±10 %/±16 %.

- Установленный диапазон предельных значений регулировки отображается на дисплее.
- Текущий диапазон регулировки темпа сохраняется в памяти при отключении питания.

### Использование функции Master Tempo [Главный темп]

Нажмите во время воспроизведения кнопку MASTER TEMPO.

Загорится кнопка MASTER TEMPO и индикатор [MT] на дисплее, и скорость (темп) можно будет изменять с помощью ползункового регулятора TEMPO без изменения высоты тона.

- Из-за цифровой обработки звука его качество снижается.
- Текущая настройка сохраняется в памяти при отключении питания.

**Efecto de rascado del mando de lanzadera**

Presione uno de los botones **SCRATCH JOG EFFECT (BUBBLE, TRANS, WAH)** durante la reproducción mientras esté en el modo **VINYL**.

- El efecto sólo se producirá mientras se efectúe el rascado.

**BUBBLE**

Produce un efecto de sonido burbujeante, simulando la técnica de rascado burbujeante.

**TRANS**

Produce un efecto que se parece al sonido silenciado con el fundido cruzado de la consola de mezcla.

**WAH**

Produce un efecto que se parece al pedal de wah-wah empleado con las guitarras.

**Interrupción de mando de lanzadera digital**

Presione uno de los botones **DIGITAL JOG BREAK (JET, ROLL, WAH)** durante la reproducción mientras esté en el modo **CDJ**.

- El efecto seleccionado aparecerá en el visualizador, y el efecto cambiará de acuerdo con el grado de rotación del mando de lanzadera.

**JET**

Cambia el tiempo de retardo en respuesta a la rotación del mando de lanzadera, y añade un sonido de corto retardo al original, causando así una interferencia entre los sonidos y creando un efecto de "ruido silbante".

- El tiempo de retardo corresponde a la rotación del mando de lanzadera y cambia entre 0 ms (cuando el mando de lanzadera está completamente parado) al máximo de 3 ms.
- Cuando se suelta el mando de lanzadera, el sonido se repone gradualmente al sonido original.
- El ajuste se cancela cuando se expulsa el disco.

**ROLL**

El sonido de reproducción se verá afectado con el tono y el tiempo de reproducción variados en respuesta a la rotación del mando de lanzadera.

- Cuando se toca el mando de lanzadera, el audio se reproduce en bucle y luego se aplica el efecto "Roll".
- Cuando se suelta el mando de lanzadera, el sonido se repone gradualmente al sonido original.
- El ajuste se cancela cuando se expulsa el disco.
- ROLL no puede efectuarse durante la reproducción en inversión.

**WAH**

Añade un filtro con frecuencia de corte que cambia en respuesta a la rotación del mando de lanzadera.

- El filtro cambia a un filtro de paso alto cuando se gira el mando de lanzadera hacia la derecha; el filtro cambia a un filtro de paso bajo cuando se gira el mando de lanzadera hacia la izquierda.
- Cuando se suelta el mando de lanzadera, el sonido se repone gradualmente al sonido original.
- El ajuste se cancela cuando se expulsa el disco.

**[Función de retención (HOLD)]**

Se utiliza para mantener el efecto que ha sido creado girando el mando de lanzadera incluso después de haber detenido la rotación del mando de lanzadera.

Presione el botón **HOLD** mientras emplea la función de interrupción de mando de lanzadera digital o de efecto de rascado del mando de lanzadera.

- Si suelta el mando de lanzadera, se mantendrá el efecto obtenido en ese punto.
- Cuando se activa la función HOLD, aunque se haya seleccionado otro efecto, el ajuste anterior a la selección del nuevo efecto se conservará en la memoria siempre y cuando no se desactive la retención.

**Función Scratch Jog Effect**

Presione uno de los botones **SCRATCH JOG EFFECT (BUBBLE, TRANS, WAH)** en el momento de reproducción en modo **VINYL**.

- El efecto se crea sólo en el momento de reproducción con el efecto de rascado.

**Efecto BUBBLE**

Produce un efecto de sonido burbujeante, imitando la técnica de rascado burbujeante.

**Efecto TRANS**

Produce un efecto que se parece al sonido silenciado con el fundido cruzado de la consola de mezcla.

**Efecto WAH**

Produce un efecto que se parece al pedal de wah-wah empleado con las guitarras.

**Función Digital Jog Break**

Presione uno de los botones **DIGITAL JOG BREAK (JET, ROLL, WAH)** en el momento de reproducción en modo **CDJ**.

- El efecto seleccionado se muestra en el visualizador; el efecto cambia de acuerdo con el grado de rotación del mando de lanzadera.

**Efecto JET**

Cambia el tiempo de retardo en respuesta a la rotación del mando de lanzadera, y añade un sonido de corto retardo al original, causando así una interferencia entre los sonidos y creando un efecto de "ruido silbante".

- El tiempo de retardo corresponde a la rotación del mando de lanzadera y cambia entre 0 ms (cuando el mando de lanzadera está completamente parado) al máximo de 3 ms.
- Cuando se suelta el mando de lanzadera, el sonido se repone gradualmente al sonido original.
- El ajuste se cancela cuando se expulsa el disco.

**Efecto ROLL**

El sonido de reproducción se verá afectado con el tono y el tiempo de reproducción variados en respuesta a la rotación del mando de lanzadera.

- Cuando se toca el mando de lanzadera, el audio se reproduce en bucle y luego se aplica el efecto "Roll".
- Cuando se suelta el mando de lanzadera, el sonido se repone gradualmente al sonido original.
- El ajuste se cancela cuando se expulsa el disco.
- ROLL no puede efectuarse durante la reproducción en inversión.

**Efecto WAH**

Añade un filtro con frecuencia de corte que cambia en respuesta a la rotación del mando de lanzadera.

- El filtro cambia a un filtro de paso alto cuando se gira el mando de lanzadera hacia la derecha; el filtro cambia a un filtro de paso bajo cuando se gira el mando de lanzadera hacia la izquierda.
- Cuando se suelta el mando de lanzadera, el sonido se repone gradualmente al sonido original.
- El ajuste se cancela cuando se expulsa el disco.

**[Función HOLD] (Conservación del efecto)**

Se utiliza para mantener el efecto que ha sido creado girando el mando de lanzadera incluso después de haber detenido la rotación del mando de lanzadera.

Presione el botón **HOLD** en el momento de uso de la función **Digital Jog Break** o **Scratch Jog Effect**.

- Si suelta el mando de lanzadera, se mantendrá el efecto obtenido en ese punto.
- Cuando se activa la función HOLD, aunque se haya seleccionado otro efecto, el ajuste anterior a la selección del nuevo efecto se conservará en la memoria siempre y cuando no se desactive la retención.

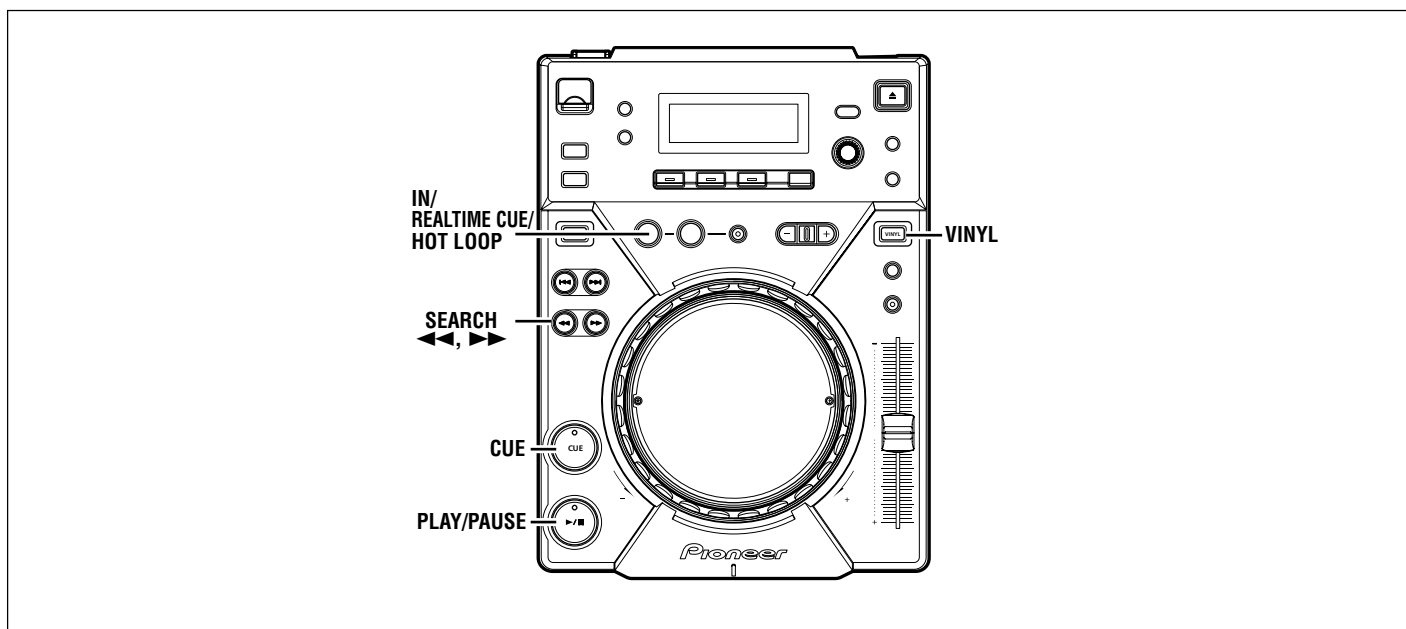

### Ajuste de puntos de localización

Una vez se ha almacenado un punto de localización en la memoria, puede utilizarse durante la reproducción para establecer el reproductor en el modo de espera de localización (preparado para iniciar la reproducción desde la posición de localización al presionar el botón **CUE**).

#### ■ Ajuste de la localización en el modo CDJ

1. Durante la reproducción, presione el botón **PLAY/PAUSE** (▶/||) para pausar la reproducción en el punto que usted desee establecer como punto de localización.

2. Busque la posición precisa del punto de localización.

- Empleo de los números de trama para especificar los puntos de localización.

Los puntos de localización pueden especificarse en unidades de 1 trama (75 tramas equivalen a 1 segundo).

Emplee el mando de lanzadera o el botón de búsqueda **SEARCH** progresiva o regresiva (◀◀, ▶▶) para avanzar hasta la trama deseada. Cada rotación del mando de lanzadera corresponde a 135 tramas en la dirección especificada; presionando el botón **SEARCH** (◀◀, ▶▶) las tramas avanzarán 1 trama en la dirección especificada. Durante la reproducción de discos MP3, sólo pueden buscarse los archivos de dentro de la misma carpeta.

- Audición del sonido para determinar el punto de localización.

Mientras gira lentamente el mando de lanzadera, haga retornar la pista al punto inmediatamente anterior al punto de reproducción deseado (el punto de localización será el punto de directamente después del sonido que puede oírse durante la pausa de localización).

3. Presione el botón **CUE** cuando el número de tramas o el sonido haya llegado al punto de localización deseado.

- El sonido se silencia, y la visualización del tiempo queda encendida cuando el punto de localización ha sido almacenado en la memoria.
- Cada vez que se almacena un nuevo punto de localización en la memoria, el punto de localización previamente almacenado se borrará.

#### [Cambio del punto de localización]

1. Presione el botón **CUE** durante la reproducción.

- De este modo volverá al punto de localización ajustado.

2. Presione el botón **SEARCH** (◀◀, ▶▶) y establezca el modo de pausa audible.

3. Realice los pasos 2 y 3 del apartado "Ajuste de puntos de localización" de arriba.

### Ustanovka metok

После того, как метка будет сохранена в памяти, ее можно использовать для включения режима ожидания при воспроизведении (состояние готовности к началу воспроизведения от метки нажатием кнопки **CUE**).

#### ■ Ustanovka metki v rezhime CDJ

1. Во время воспроизведения нажмите кнопку **PLAY/PAUSE** (▶/||), чтобы включить паузу в той точке, в которой требуется установить метку.

2. Определите точное положение метки.

- Для установки меток используйте номера кадров.

Метки могут задаваться с шагом до 1 кадра (75 кадров составляют 1 секунду). Для перемещения к необходимому кадру используйте регулятор Jog dial или кнопку поиска **SEARCH** в прямом/обратном направлении (◀◀, ▶▶). Каждый поворот регулятора соответствует смещению на 135 кадров в заданном направлении; при нажатии кнопки **SEARCH** (◀◀, ▶▶) производится перемещение на один кадр в заданном направлении. При воспроизведении MP3-файлов можно осуществлять поиск файлов только в пределах одной папки.

- Прослушивание звукового фрагмента для определения места установки метки.

Медленно вращая регулятор Jog dial, перейдите по треку в точку, расположенную непосредственно перед точкой начала воспроизведения. (Метка будет установлена в точке, находящейся сразу после звукового фрагмента, который можно слышать во время паузы).

3. Когда вы достигнете кадра с нужным номером или звукового фрагмента в той точке, где вы хотите установить метку, нажмите кнопку **CUE**.

- Звук будет приглушен, и дисплей начнет светиться постоянно, что свидетельствует о том, что метка сохранена в памяти.
- Каждое последующее сохранение в памяти новой метки удаляет из памяти предыдущую метку.

#### [Коррекция положения метки]

1. Во время воспроизведения нажмите кнопку **CUE**.

- Эта операция вернет вас к заданному месту трека.

2. Нажмите одну из кнопок **SEARCH** (◀◀, ▶▶) и перейдите в режим паузы со звуком.

3. Выполните шаги 2 и 3 раздела "Установка меток", описанные выше.

## ■ Ajuste de la localización en el modo VINYL

### ■ Localización en tiempo real

Durante la reproducción, presione el botón IN/REALTIME CUE/HOT LOOP en el punto de localización deseado.

- Este punto se ajustará como un nuevo punto de localización.

### ■ Localización regresiva (retorno al punto de localización)

#### 1. Presione el botón CUE durante la reproducción.

- De este modo volverá al punto de localización ajustado.
- Durante la reproducción de archivos MP3, la localización regresiva sólo podrá realizarse dentro de la misma carpeta. Mientras no se sobrescriba un nuevo punto de localización, el punto de localización quedará almacenado después de la búsqueda de la carpeta.

#### 2. Presione el botón PLAY/PAUSE (▶/||).

- La reproducción se iniciará instantáneamente desde el punto de localización.

### ■ Muestreador de puntos de localización (confirmación de los puntos de localización)

Después de haber especificado un punto de localización, presione el botón CUE en el modo de espera de localización.

- El sonido del punto de localización especificado seguirá reproduciéndose mientras se tenga presionado el botón CUE.
- Durante la reproducción de discos MP3, el sonido podrá escucharse sólo para los puntos de localización de dentro de la misma carpeta.

## Mezcla de pistas distintas

Ejemplo: Mezcle la pista B con la pista A que se está actualmente reproduciendo por los altavoces.

- Conecte el CD1 al CH-1 de la consola de mezcla para DJ, y conecte el CD2 al CH-2.
- Incremente los ajustes de TRIM, CHANNEL FADER, y MASTER VOLUME de la forma apropiada para que se reproduzca el sonido desde CD1.

#### 1. Ajuste el control deslizante de CROSS FADER de la consola de mezcla para DJ en el lado izquierdo (CH-1).

- Se escuchará la pista A por los altavoces.

#### 2. Inserte un disco CD en el reproductor CD2.

#### 3. Presione los botones TRACK SEARCH (◀◀, ▶▶) en el reproductor CD2 para encontrar y seleccionar la pista B.

#### 4. Opere el botón MONITOR SELECTOR de la consola de mezcla para DJ para escuchar el CH-2.

#### 5. Gire el control MONITOR LEVEL de la consola de mezcla para DJ para poder escuchar la pista B por los auriculares.

- Sólo se oír la pista A por los altavoces principales.

#### 6. Ajuste el punto de localización para la pista B con los auriculares.

- ① Con el reproductor CD2 en el modo de reproducción, presione el botón PLAY/PAUSE (▶/||) cerca del punto de localización deseado.
  - El reproductor entrará en el modo de pausa.
- ② Gire el mando de lanzadera del reproductor CD2 y busque el punto de localización de la pista (primer tiempo).
- ③ Cuando encuentre el punto de localización, presione el botón CUE del reproductor CD2.
  - Se silenciará el sonido del reproductor y se completará la localización.

#### 7. Presione simultáneamente el botón PLAY/PAUSE (▶/||) del reproductor CD2 junto con el sonido de la pista A reproducida por los altavoces.

- Sólo se oír la pista A por los altavoces principales.
- La pista B se oír por los auriculares.

## ■ Установка метки в режиме VINYL

### ■ Задание метки в реальном времени

Во время воспроизведения нажмите кнопку IN/REAL TIME CUE/HOT LOOP в нужной вам точке.

- В результате данная точка будет записана в память в качестве новой метки.

### ■ Возврат к точке метки (функция Back Cue [Возврат к метке])

#### 1. Во время воспроизведения нажмите кнопку CUE.

- Проигрыватель вернется к установленной метке.
- Во время воспроизведения файлов MP3 возврат к метке возможен только в пределах одной папки. До тех пор, пока не установлена новая метка, она сохраняется и после поиска папки.

#### 2. Нажмите кнопку PLAY/PAUSE (▶/||).

- Сразу начнется воспроизведение с заданной метки.

### ■ Проверка меток (семплер меток)

После установки метки нажмите кнопку CUE.

- Звук в заданной точке будет продолжать звучать до тех пор, пока вы нажимаете кнопку CUE.
- При воспроизведении MP3 файлов звук может быть слышен только для меток, находящихся в одной папке.

## Микширование разных треков

(Пример: Микшировать трек B с треком A, который в данный момент воспроизводится акустическими системами.)

- Подключите CD-проигрыватель CD1 к разъему CH1 [Канал 1] микшера, а CD-проигрыватель CD2 подключите к разъему CH2 [Канал 2].
- Увеличьте уровни TRIM [Подстройка], CHANNEL FADER [Фейдер канала] и MASTER LEVEL [Общий уровень] в соответствии со звуком, воспроизводимым проигрывателем CD1.

#### 1. Установите ползунковый регулятор CROSS FADER [Кроссфейдер] микшера в левое положение (CH-1).

- Из акустических систем слышен трек A.

#### 2. Загрузите компакт-диск в проигрыватель CD2.

#### 3. Используя кнопки TRACK SEARCH (◀◀, ▶▶) [Поиск трека] на проигрывателе CD2, найдите и выберите трек B.

#### 4. Переведите кнопку MONITOR SELECTOR на микшере для прослушивания канала CH-2.

#### 5. Установите регулятор MONITOR LEVEL [Уровень монитора] в такое положение, чтобы трек B можно было услышать из наушников.

- Из основных акустических систем будет слышен только трек A.

#### 6. Пользуясь наушниками, установите метку для трека B.

- ① В режиме воспроизведения проигрывателя CD2 нажмите кнопку PLAY/PAUSE (▶/||), чтобы прослушивая, найти то место, где вы хотите установить метку.
  - Плеер переключится в режим паузы.

- ② Вращая регулятор Jog dial проигрывателя CD2, найдите метку (первый такт) нужного трека.

- ③ После выбора метки нажмите на проигрывателе CD2 кнопку CUE.
  - Звук проигрывателя приглушится, что указывает на завершение процедуры установки метки.

#### 7. Во время воспроизведения трека A через акустические системы нажмите кнопку PLAY/PAUSE (▶/||) проигрывателя CD2.

- Через основные акустические системы будет слышен только трек A.
- Трек B будет слышен через наушники.

**8. Mueva el control deslizante TEMPO de modo que el tempo (BPM = tiempos por minuto) de la pista B corresponda con el de la pista A.**

Mueva el control deslizante **TEMPO** del reproductor CD2 de forma que el valor de BPM de la pista B coincida con el valor de BPM de la pista A.

- Cuando coincidan los dos valores de BPM, se completará la sincronización de BPM.

**9. Presione el botón CUE del reproductor CD2.**

- El reproductor CD2 se establecerá en el modo de pausa en el punto de localización.

**10. Presione el botón PLAY/PAUSE (▶/||) del reproductor CD2 en sincronización con la pista A del reproductor CD1 (el sonido que se oye por los altavoces).**

- Se iniciará la reproducción de la pista B.

**11. Mientras comprueba el sonido a través de los auriculares, mueva gradualmente el control deslizante CROSS FADER de la consola de mezcla para DJ hacia de izquierda a derecha.**

- El sonido de la pista A de los altavoces se mezclará gradualmente con el sonido de la pista B.
- Cuando el control deslizante CROSS FADER de la consola de mezcla para DJ se mueva por completo al lado derecho, el sonido oído por el altavoz habrá cambiado del de la pista A al de la pista B, y la operación se habrá completado.

**■ Reproducción de mezcla larga**

Si el valor de BPM coincide, el sonido mezclado de la pista A y de la pista B sonará natural aunque el control deslizante CROSS FADER se haya puesto en la posición intermedia.

**■ Reproducción con inicio de fundido**

Empleando la función de inicio con fundido cruzado de una consola de mezcla para DJ Pioneer, podrá saltar el paso 10 anterior para simplificar todavía más la mezcla.

Adicionalmente, cuando se reponga el control deslizante CROSS FADER a su posición original, el estado vuelve al del paso 9, por lo que puede repetirse la misma reproducción.

**8. С помощью регулятора TEMPO согласуйте темп (BPM = число битов в минуту) треков А и В.**

Установите регулятор **TEMPO** проигрывателя CD2 таким образом, чтобы значение BPM трека В соответствовало BPM трека А.

- Синхронизация BPM будет завершена, когда значения BPM обоих треков будут согласованы.

**9. Нажмите на проигрывателе CD2 кнопку CUE.**

- Проигрыватель CD2 перейдет в режим паузы в точке метки.

**10. Во время звучания трека А, воспроизводимого проигрывателем CD1 (звук слышен из акустических систем), нажмите кнопку PLAY/PAUSE (▶/||) проигрывателя CD2.**

- Начнется воспроизведение трека В.

**11. Сверяясь со звуком в наушниках, постепенно смещайте слева направо регулятор CROSS FADER микшера.**

- Звук трека А, воспроизводимый акустическими системами, постепенно будет микшироваться со звуком трека В.
- Когда регулятор CROSS FADER микшера окажется в крайнем правом положении, звук трека А, воспроизводимый акустическими системами, сменится звуком трека В, и на этом операция завершится.

**■ Функция Long Mix Play**

**[Продолжительное микшированное воспроизведение]**

Если значения BPM согласованы, микшированные треки А и В звучат естественно, даже если ползунковый регулятор CROSS FADER находится в среднем положении.

**■ Функция Fader Start Play**

**[Начало воспроизведения по фейдеру]**

Используя функцию запуска по кросс-фейдеру DJ микшера производства Pioneer, шаг 10 можно пропустить для упрощения операции микширования.

Кроме того, после возврата регулятора CROSS FADER в исходное положение, возвращается состояние, соответствующее шагу 9, что позволяет повторить те же действия.

## OPERACIONES AVANZADAS

## ДОПОЛНИТЕЛЬНЫЕ ОПЕРАЦИИ

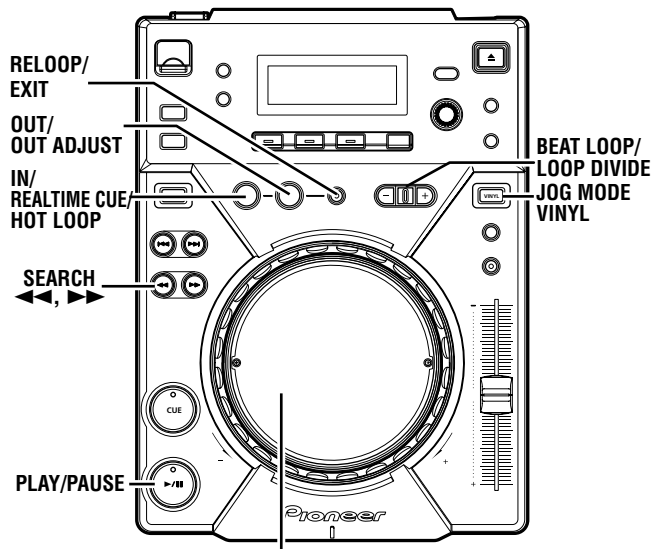

Mando de lanzadera / Регулятор

## Reproducción de bucle

## ■ Creación de un bucle

1. Presione el botón **PLAY/PAUSE** (▶/||) para iniciar la reproducción.
2. Durante la reproducción, presione el botón **IN/REALTIME CUE/HOT LOOP** en el punto de entrada del bucle.
  - Tenga en cuenta que esta operación no será necesaria si se desea utilizar un punto de localización anteriormente grabado como el inicio del bucle.
3. Durante la reproducción, presione el botón **OUT/OUT ADJUST** en el punto de salida del bucle deseado.
  - La reproducción de bucle se iniciará entre el punto de entrada del bucle y el punto de salida del bucle.
  - Empleando la búsqueda de tramas, podrá ajustarse el punto de salida del bucle en unidades de tramas.
  - Durante la reproducción de discos MP3, el bucle sólo podrá crearse dentro de la misma pista ajustada que tenga un punto de localización.

## ■ Para iniciar la reproducción de bucle con el punto de salida del bucle automáticamente ajustado (bucle de tiempo automático) (Auto BEAT LOOP)

Presione el botón **BEAT LOOP/LOOP DIVIDE** durante la reproducción o el modo de pausa.

- El punto en el que se presione el botón se ajustará como el punto de entrada del bucle, y el punto de salida del bucle se ajustará automáticamente basándose en el valor de BPM de la pista; entonces se iniciará la reproducción de bucle.
- Si no se visualiza el valor numérico de BPM, la reproducción de bucle se iniciará basándose en BPM=130.

## ■ División de bucles (LOOP DIVIDE)

Presione los botones **BEAT LOOP/LOOP DIVIDE** durante la reproducción de bucle.

- Si se presiona el botón – se dividirá el bucle de reproducción, y si se presiona el botón +, el bucle de reproducción volverá a su duración original.

## Закольцованное воспроизведение

## ■ Procedura задания петли

1. Начните воспроизведение нажатием кнопки **PLAY/PAUSE** (▶/||).
2. Во время воспроизведения нажмите в точке начала петли кнопку **IN/REALTIME CUE/HOT LOOP**.
  - Обратите внимание на то, что эту операцию выполнять не нужно, если в качестве начала петли используется ранее установленная метка.
3. Во время воспроизведения нажмите кнопку **OUT/OUT ADJUST** в той точке, где вы хотите завершить петлю.
  - Начнется закольцованное воспроизведение от точки начала петли до точки окончания петли.
  - Используя режим поиска кадров, точку конца петли можно задавать с шагом 1 кадр.
  - При воспроизведении MP3-файлов задание петли возможно только в пределах одного трека, имеющего метку.

## ■ Начало воспроизведения петли с автоматической установкой точки выхода (функция Auto BEAT LOOP)

Нажмите во время воспроизведения или паузы кнопку **BEAT LOOP/LOOP DIVIDE**.

- Точка, в которой нажата кнопка, будет установлена в качестве начала петли, а точка окончания петли будет установлена автоматически на основании значения BPM трека; начнется воспроизведение петли.
- Если численное значение BPM на дисплее не выводится, то воспроизведение петли начнется при BPM = 130.

## ■ Чтобы разделять петли (LOOP DIVIDE)

Нажимайте кнопки **BEAT LOOP/LOOP DIVIDE** во время воспроизведения петли.

- Нажатие кнопки – в режиме разделяет петлю воспроизведения, а нажатие кнопки + возвращает петлю воспроизведения к ее исходной длине.

■ **Retorno al punto de entrada del bucle durante la reproducción de bucle para volver a iniciar la reproducción de bucle (bucle rápido) (HOT LOOP)**  
Presione el botón **IN/REALTIME CUE/HOT LOOP** durante la reproducción del bucle.

- Retornará al punto de inicio del bucle y se reiniciará la reproducción del bucle.

■ **Para salida de la reproducción de bucle**  
Presione el botón **RELOOP/EXIT** durante la reproducción del bucle.

- La pista seguirá reproduciéndose en secuencia desde el punto de salida del bucle sin volver al punto de entrada del bucle.

■ **Cambio del punto de salida de bucle**

1. Presione el botón **OUT/OUT ADJUST** durante la reproducción de bucle.

- El tiempo del punto de salida se muestra en el visualizador, el botón **OUT/OUT ADJUST** empieza a parpadear con rapidez y se apaga el indicador del botón **IN/REALTIME CUE/HOT LOOP**.

2. Presione uno de los botones **SEARCH (◀◀, ▶▶)** o gire el mando de lanzadera.

- El punto de salida de bucle se moverá hacia delante o atrás en unidades de 1 trama.
- El punto de salida de bucle no podrá moverse a un lugar anterior al punto de entrada de bucle.
- Durante la reproducción de discos MP3, el ajuste del bucle sólo podrá realizarse dentro de la misma pista ajustada que tenga un punto de localización.
- Presionando el botón **OUT/OUT ADJUST** o esperando 30 o más segundos, el reproductor saldrá del modo de ajuste de salida de bucle y reanudará la reproducción de bucle.

■ **Retorno a la reproducción de bucle (retorno al bucle) (RELOOP)**

Después de haberse parado la reproducción de bucle, presione botón **RELOOP/EXIT** durante la reproducción.

- Retornará al punto de inicio del bucle previamente ajustado y se reiniciará la reproducción del bucle. Si el bucle se divide con la división de bucle, el bucle volverá a su duración original.
- Durante la reproducción de discos MP3, el retorno al bucle sólo podrá efectuarse dentro de la misma carpeta.

### Reproducción con inicio de fundido

Podrá utilizar el cable de control suministrado para conectar el conector de **CONTROL** del CDJ-400 al conector de **CONTROL** correspondiente de una consola de mezcla para DJ Pioneer, siendo de este modo posible salir del modo de espera de localización e iniciar inmediatamente la reproducción subiendo la palanca de fundido de canales de la consola de mezcla para DJ. El fundido cruzado también podrá utilizarse para efectuar inicios de entrada con fundido también en el reproductor. La palanca de fundido también podrá volver a ajustarse en su posición original para que el reproductor retorne al punto de localización (localización regresiva). (Para las instrucciones sobre la conexión de las unidades, consulte la P.128.)

■ **Vozvrat k точке начала петли и повторный запуск воспроизведения с начала петли (функция HOT LOOP)**  
Нажмите во время воспроизведения петли кнопку **IN/REALTIME CUE/HOT LOOP**.

- Произойдет возврат к началу петли, и петля будет воспроизводиться с начала.

■ **Завершение закольцованного воспроизведения**  
Нажмите во время закольцованного воспроизведения кнопку **RELOOP/EXIT**.

- После этого воспроизведение будет продолжаться с точки конца петли без возврата к точке начала петли.

■ **Коррекция положения точки конца петли**

1. Нажмите во время воспроизведения петли кнопку **OUT/OUT ADJUST**.

- В то время, когда точка конца петли отображается на дисплее, кнопка **OUT/OUT ADJUST** начинает быстро мигать, а индикатор **IN/REALTIME CUE/HOT LOOP** гаснет.

2. Нажимайте кнопку поиска **SEARCH (◀◀, ▶▶)** или вращайте регулятор **Jog Dial**.

- Точка конца петли будет смещаться вперед или назад шагами по 1 кадру.
- Точку конца петли нельзя установить таким образом, чтобы она находилась перед точкой начала петли.
- При воспроизведении MP3-файлов настройка петли возможна только в пределах одного трека, имеющего метку.
- Для выхода из режима изменения точки конца петли и возобновления закольцованного воспроизведения нажмите кнопку **OUT/OUT ADJUST** или подождите не менее 30 секунд.

■ **Vozvrat k закольцованному воспроизведению (функция RELOOP [Повторное воспроизведение петли])**

Для возврата к закольцованному воспроизведению после того, как оно было остановлено, нажмите во время воспроизведения кнопку **RELOOP/EXIT [Повторное воспроизведение петли/ Возврат к нормальному воспроизведению]**.

- Возвращает к предыдущей установленной начальной точке петли и возобновляет воспроизведение петли. Если петля была разделена с помощью функции разделения петли, петля вернется к своей исходной длине.
- При воспроизведении MP3-файлов переход к заданной петле возможен только в пределах одной папки.

### Начало воспроизведения с помощью фейдера

Прилагаемый в комплекте поставки кабель управления можно использовать для подключения разъема управления **CONTROL** проигрывателя CDJ-400 к соответствующему разъему управления **CONTROL** микшера, что сделает возможным выход из режима ожидания на поисковой точке и немедленное начало воспроизведения при перемещении канального фейдера на DJ-микшере вверх. Для начала воспроизведения с использованием функции фейдера на CD-проигрывателе можно также использовать и кроссфейдер. Кроме того, фейдер можно также возвращать в исходное положение для возврата CD-проигрывателя к метке (т.е. выполнять процедуру возврата к метке). (Инструкции по подключению устройств см. на странице 128.)

## Reproducción rascada

Cuando el modo de lanzadera está ajustado en [VINYL], al presionar la superficie superior del mando de lanzadera y girarlo, la reproducción se realizará en proporción a la velocidad y sentido de rotación del mando de lanzadera.

1. **Presione el botón JOG MODE VINYL de forma que se encienda el indicador del botón.**
2. **Durante la reproducción, toque la superficie superior del mando de lanzadera.**
  - La reproducción se detendrá y se realizará la reproducción correspondiente a la rotación del mando de lanzadera (como se ha explicado en el paso 3).
3. **Gire el mando de lanzadera en el sentido y a la velocidad que desee efectuar la reproducción.**
  - La reproducción se oír en proporción al sentido y a la velocidad de rotación de mando de lanzadera.
4. **Suelte la mano del mando de lanzadera.**
  - Vuelve a la reproducción original.

## Reproducción con rotación

Durante la reproducción en el modo VINYL, toque la superficie del mando de lanzadera o presione el botón **PLAY/PAUSE** (▶/||) para pausar la reproducción, y después gire rápidamente el mando de lanzadera; aunque separe la mano del mando de lanzadera, la reproducción se producirá en proporción al sentido y a la velocidad de rotación del mando de lanzadera.

## Reproducción en inversión

**Presione el botón DIRECTION REV. Se encenderá el indicador del botón.**

La reproducción se iniciará en la dirección de inversión.

- La aceleración/desaceleración producida con la rotación del mando de lanzadera funcionará al revés.
- La repetición del bucle se efectuará durante la reproducción en inversión.
- La reproducción continua en inversión no podrá efectuarse con bucles de 15 segundos o más.
- Si se efectúa la búsqueda de pistas o la reproducción de bucle, es posible que las operación de rascado/inversión quedan temporalmente inhabilitadas.
- En el caso de archivos MP3, no podrá efectuarse la reproducción en inversión si abarca varias carpetas.
- Durante la reproducción de archivos MP3, es posible que la reproducción en inversión no se realice inmediatamente con algunas pistas. (Es posible que aparezca el mensaje [Searching] en el visualizador mientras se lee la información del tiempo de reproducción en la unidad antes de iniciarse la reproducción.)

## Воспроизведение со скретчем

Когда для режима регулятора выбрано [VINYL], нажатие на верхнюю поверхность дискового регулятора и ее поворот вызывает выполнение воспроизведения пропорционально скорости и направлению поворота дискового регулятора.

1. **Нажмите кнопку JOG MODE VINYL, чтобы загорелся индикатор кнопки.**
2. **Во время воспроизведения нажмите на верхнюю поверхность дискового регулятора.**
  - Воспроизводимый звук остановится и снова начнет воспроизводиться в соответствии с поворотом дискового регулятора (как это описано в шаге 3).
3. **Поверните дисковый регулятор в том направлении и с той скоростью, с которыми вы хотите вести воспроизведение.**
  - Воспроизведение начнется в направлении поворота и со скоростью, соответствующей повороту дискового регулятора.
4. **Снимите руку с дискового поворота.**
  - Плеер вернется в исходный режим воспроизведения.

## Функция "Spin play" (Воспроизведение со спином)

При воспроизведении в режиме VINYL нажмите на поверхность сенсорного диска или кнопку **PLAY/PAUSE** (▶/||), чтобы поставить воспроизведение на паузу, затем быстро вращайте сенсорный диск; воспроизведение будет осуществляться в направлении и со скоростью, соответствующими направлению и скорости вращения сенсорного диска, даже если затем вы снимете руку с сенсорного диска.

## Режим обратного воспроизведения

**Нажмите кнопку DIRECTION REV. Индикатор кнопки светится.** Начнется воспроизведение в обратном направлении (реверс).

- Ускорение/замедление воспроизведения с помощью сенсорного диска будет выполняться в обратном направлении.
- В режиме реверса функция возврата к петле не действует.
- Бесшовное реверсное воспроизведение недоступно для петель длительностью от 15 секунд и более.
- При выполнении поиска трека или воспроизведения петли воспроизведение со скретчем/реверс могут временно отключаться.
- При воспроизведении MP3 реверсивное воспроизведение, которое охватывает несколько папок, невозможно.
- При воспроизведении MP3 для некоторых треков включение реверсивного воспроизведения может происходить с задержкой. (Перед началом воспроизведения на дисплее может отобразиться сообщение [Searching] (Поиск) во время считывания информации о времени воспроизведения.)



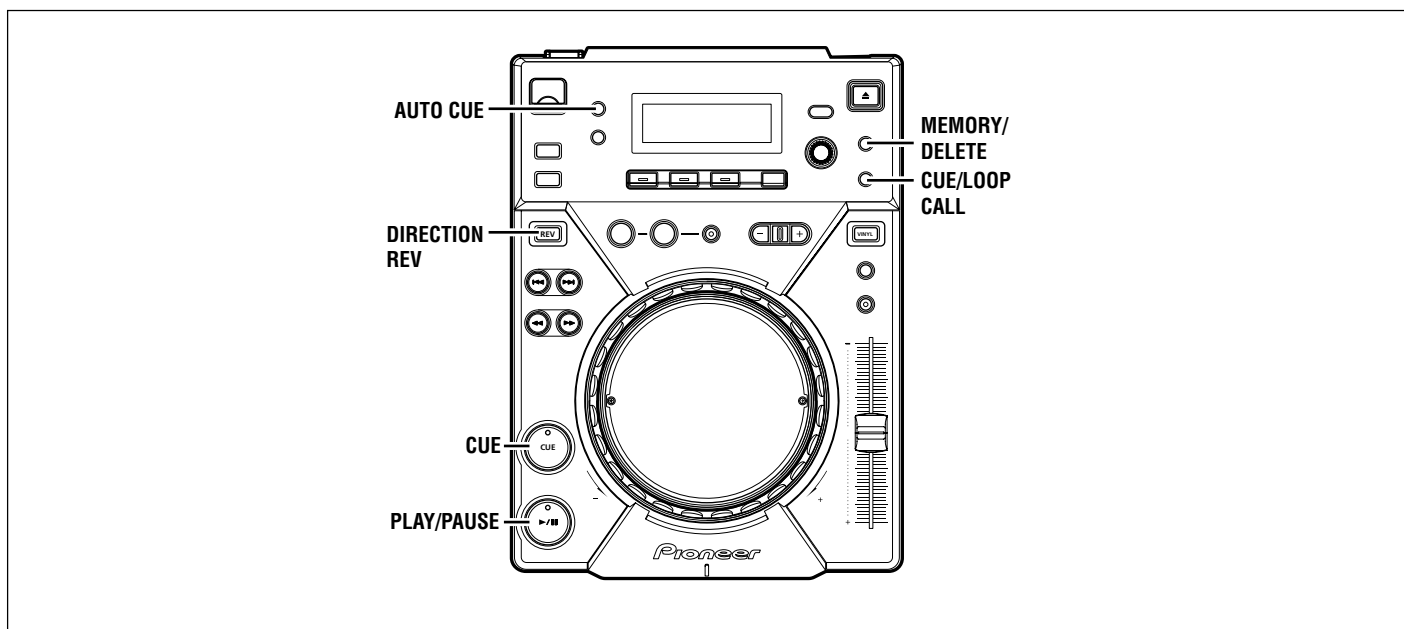

### Memoria de puntos de localización/ puntos de bucle

El CDJ-400 puede guardar puntos de localización y puntos de bucle en la memoria. Puede guardarse 1 punto de localización/bucle en la memoria para cada pista.

- Un bucle se compone de dos puntos (IN/OUT).

#### ■ Grabación de un punto de localización

1. Utilice la función de localización automática o el botón CUE para introducir un punto de localización.
2. Presione el botón CUE/LOOP MEMORY.

- El indicador [MEMORY] se encenderá, mostrando que se ha guardado el punto de localización.

#### ■ Grabación de un punto de bucle

1. Ajuste el punto de entrada de bucle y el punto de salida de bucle, e inicie la reproducción de bucle.
2. Durante la reproducción de bucle, presione el botón CUE/LOOP MEMORY.

- El indicador [MEMORY] se encenderá, mostrando que se han guardado los datos del bucle.

#### ■ Para llamar un punto de localización/bucle memorizado

El indicador [MEMORY] se enciende si se guarda un punto de localización/bucle.

1. Presione el botón CUE/LOOP CALL.

- Cuando se presiona el botón CALL, se llamará el punto de localización/bucle de la memoria, y el reproductor se establecerá en el modo de espera en ese punto.

2. Presione el botón PLAY/PAUSE (▶/||).

- Se iniciará la reproducción/reproducción de bucle.

#### ■ Para borrar puntos de localización/bucle

1. Presione el botón CUE/LOOP CALL.

- Cuando se presiona el botón CALL, se llamará el punto de localización/bucle de la memoria, y el reproductor se establecerá en el modo de espera en ese punto.

2. Mantenga presionado el botón MEMORY/DELETE durante 1 o más segundos en el punto de localización/bucle que desee borrar.

- El visualizador mostrará el mensaje [DELETE], y los datos del punto de localización o de bucle seleccionado se borrarán.

### Память точек меток/точек петель

CDJ-400 может сохранять точки меток и точки петель в памяти. В памяти может сохраняться 1 точка метки/петли для каждого трека.

- Отдельная петля состоит из двух точек (начальной и конечной - IN/OUT).

#### ■ Запоминание точки метки

1. Введите точку метки с помощью функции автоматической метки или кнопки CUE.
2. Нажмите кнопку CUE/LOOP MEMORY.

- Загорится индикатор [MEMORY], указывая на то, что точка метки была сохранена в памяти.

#### ■ Запоминание точки петли

1. Задайте начальную точку и конечную точку петли и начните воспроизведение петли.
2. Во время воспроизведения петли нажмите кнопку CUE/LOOP MEMORY.

- Загорится индикатор [MEMORY], указывая на то, что данные петли были сохранены в памяти.

#### ■ Чтобы вызвать точку метки/петли из памяти

Если имеется сохраненная точка метки/петли, индикатор [MEMORY] горит.

1. Нажмите кнопку CUE/LOOP CALL.

- При нажатии кнопки CALL точка метки/петли вызывается из памяти и плеер переходит в режим ожидания на этой точке.

2. Нажмите кнопку PLAY/PAUSE (▶/||).

- Начнется воспроизведение/воспроизведение петли.

#### ■ Чтобы удалить точку метки/петли из памяти

1. Нажмите кнопку CUE/LOOP CALL.

- При нажатии кнопки CALL точка метки/петли вызывается из памяти и плеер переходит в режим ожидания на этой точке.

2. Нажмите и удерживайте кнопку MEMORY/DELETE в нажатом положении в течение 1 секунды или дольше на точке метки/петли, которую вы хотите удалить.

- На дисплее отобразится сообщение [DELETE], и данные выбранной точки метки или точки петли будут удалены из памяти.

## Reproducción con relevo empleando dos reproductores

Empleando el cable de control suministrado para conectar los conectores de CONTROL de dos CDJ-400, o de otros reproductores de CD de la serie CDJ, podrá efectuar la reproducción por relevos.  P.129

- Active la función de localización automática de ambos reproductores (Los indicadores [A.CUE] se encenderán en los visualizadores.)
  - Ajuste el control de fundido cruzado de la consola de mezcla para DJ en su posición central.
1. **Inicie la reproducción en el primer reproductor.**
  2. **Cuando finalice la pista actualmente en reproducción, el otro reproductor en modo de espera iniciará automáticamente la reproducción.**
  3. **El primer reproductor se establecerá en el modo de pausa de localización al principio de la pista siguiente de su disco.**
    - Repitiendo esta operación, los dos reproductores podrán utilizarse para efectuar la reproducción continua por relevos.
    - Insertando nuevos discos y seleccionando las pistas deseadas en el reproductor que esté en espera, podrá reproducirse un programa continuo de las pistas seleccionadas.
    - Ajustando un punto de localización en el reproductor que esté en espera, podrá efectuarse un relevo de cualquier punto de localización deseado de la pista seleccionada.  P.147 "Ajuste de puntos de localización"

### Nota:

- Es posible que la reproducción por relevos no funcione correctamente si las tomas AUDIO OUT de ambos reproductores no están conectadas a la misma consola de mezcla para DJ.
- Si se desconecta la alimentación de un reproductor mientras está reproduciendo, es posible que el otro reproductor inicie la reproducción.
- El inicio con fundido y la reproducción por relevos no pueden efectuarse simultáneamente, porque se requieren conexiones distintas del cable de control.

## Escritura y lectura de datos

Los datos (puntos de localización/bucle) guardados desde el CDJ-400 podrán copiarse a otros reproductores empleando un dispositivo de memoria USB.

### ■ Escritura de datos en dispositivos de memoria USB

1. **Cuando no haya ningún dispositivo de memoria USB ni ningún disco en el reproductor, mantenga presionado el botón OUT/OUT ADJUST durante 5 o más segundos.**

Se encenderá el botón OUT/OUT ADJUST, y aparecerá [WRITE MODE] en el visualizador.

2. **Conecte un dispositivo de memoria USB y presione PLAY/PAUSE una vez se haya encendido el indicador USB MEMORY.**

La sección de la dirección de reproducción empezará a encenderse y empezarán a escribirse los datos en el dispositivo de memoria USB. Cuando termine la escritura de datos aparecerá [END] en el visualizador, y luego la unidad volverá al modo de operación normal.

- Si aparece [ERROR] en el visualizador, significa que la escritura de los datos no se ha completado correctamente. Desconecte la alimentación del aparato y vuélvala a conectar, y reinicie el proceso desde el paso 1.
- Los datos que pudiera haber en el dispositivo USB quedarán sobrescritos, por lo que se pierden todos los datos que se habían guardado en el dispositivo.

## Poочередное воспроизведение на двух проигрывателях

Соединив прилагаемым кабелем управления разъемы CONTROL двух проигрывателей CDJ-400 или двух других CD-проигрывателей серии CDJ, вы получите возможность поочередного воспроизведения на двух проигрывателях.  Стр. 129.

- Активируйте на обоих проигрывателях функцию Auto Cue [Автоматическая метка]. (На дисплеях проигрывателей загорятся индикаторы [A.CUE]).
  - Установите регулятор Cross Fader микшера в центральное положение.
1. **Начните воспроизведение на первом проигрывателе.**
  2. **Когда завершится воспроизведение текущего трека на первом проигрывателе, автоматически начнется воспроизведение на проигрывателе, находившемся в режиме ожидания.**
  3. **Первый проигрыватель перейдет в режим ожидания CUE на начале следующего трека своего диска.**
    - При повторении данной операции можно использовать два CD-проигрывателя для непрерывного поочередного воспроизведения.
    - Загружая новые диски в проигрыватель, находящийся в режиме ожидания, можно создавать трек-лист, состоящий из любых нужных вам треков.
    - Задавая точку метки на проигрывателе, находящемся в режиме ожидания, вы можете переходить к воспроизведению с нужной точки метки на выбранном треке (см. стр. 147 раздел "Установка меток").

### Примечания:

- Поочередное воспроизведение может работать неправильно, если разъемы AUDIO OUT [Выход аудиосигнала] обоих проигрывателей не подключены к одному микшеру.
- Если во время воспроизведения выключить питание на одном из проигрывателей, то другой проигрыватель может начать воспроизведение.
- Запуск воспроизведения по фейдеру и поочередное воспроизведение не могут выполняться одновременно, поскольку эти функции требуют разного подключения кабеля управления.

## Запись и считывание данных

С помощью запоминающего устройства USB данные (точки меток/петель), сохраненные на устройстве с CDJ-400, могут копироваться на другие плееры.

### ■ Запись данных на запоминающие устройства USB

1. **Без подключенного к плееру запоминающего устройства USB и без загруженного в плеер диска, нажмите и удерживайте кнопку OUT/OUT ADJUST в нажатом положении в течение 5 секунд или дольше.**

Загорится кнопка OUT/OUT ADJUST, и на дисплее отобразится индикация [WRITE MODE].

2. **Подключите запоминающее устройство USB и нажмите кнопку PLAY/PAUSE после того, как загорится индикатор USB MEMORY.**

Секция адреса воспроизведения начнет гореть, и начнется запись данных на запоминающее устройство USB. По завершении записи данных на дисплее появится индикация [END], и аппарат вернется в обычный рабочий режим.

- Если на дисплее появляется индикация [ERROR], это указывает на то, что запись данных не завершилась должным образом. Выключите, а затем включите снова питание аппарата и повторите процесс с шага 1.
- Любые данные на устройстве USB будут перезаписаны, поэтому все прежние данные, хранившиеся на устройстве, будут утеряны.

**■ Lectura de datos de un dispositivo de memoria USB**

1. Cuando no haya conectado ningún dispositivo de memoria USB ni ningún disco, mantenga presionado el botón **IN/REALTIME CUE/HOT LOOP** durante 5 o más segundos.

Se encenderá el botón **IN/REALTIME CUE/HOT LOOP**, y aparecerá **[READ MODE]** en el visualizador.

2. Conecte el dispositivo de memoria USB, y presione **PLAY/PAUSE** una vez se haya encendido el indicador **USB MEMORY**.

La sección de la dirección de reproducción empezará a encenderse y empezarán a leerse los datos. Cuando termine la lectura de todos los datos, aparecerá **[END]** en el visualizador, y luego la unidad volverá al modo de operación normal.

- Si aparece **[ERROR]** en el visualizador, significa que la lectura de los datos no se ha completado correctamente. Desconecte la alimentación del aparato y vuélvala a conectar, y reinicie el proceso desde el paso 1.

- \* Los datos que pudiera haber en el CDJ-400 quedarán sobrescritos, por lo que se pierden todos los datos previamente guardados.

**■ Считывание данных с запоминающего устройства USB**

1. Без подключенного к плееру запоминающего устройства USB и без загруженного в плеер диска, нажмите и удерживайте кнопку **IN/REALTIME CUE/HOT LOOP** в нажатом положении в течение 5 секунд или дольше.

Загорится кнопка **IN/REALTIME CUE/HOT LOOP**, и на дисплее отобразится индикация **[READ MODE]**.

2. Подключите запоминающее устройство USB и нажмите кнопку **PLAY/PAUSE** после того, как загорится индикатор **USB MEMORY**.

Секция адреса воспроизведения начнет гореть, и начнется считывание данных. По завершении считывания данных на дисплее появится индикация **[END]**, и аппарат вернется в нормальный рабочий режим.

- Если на дисплее появляется индикация **[ERROR]**, это указывает на то, что считывание данных не завершилось должным образом. Выключите, а затем включите снова питание аппарата и повторите процесс с шага 1.

- \* Любые данные в памяти CDJ-400 будут перезаписаны, поэтому все прежние данные, хранившиеся в памяти плеера, будут утеряны.

# AJUSTES DE MIDI

MIDI (interfaz digital para instrumentos musicales) es una norma unificada para intercambio de datos entre instrumentos electrónicos y ordenadores. Seleccionando el ordenador con el botón **SOURCE SELECT**, el CDJ-400 podrá enviar la información de su operación a aplicaciones compatibles con MIDI de USB.

## Ajuste del canal MIDI

Ajuste y guarde el canal MIDI (1 a 16).

**1. Mantenga presionado el botón TEXT MODE/UTILITY MODE durante 1 o más segundos para establecer el modo de ajuste de utilidad.**

Gire el mando rotativo de modo que la pantalla del visualizador muestre **[MIDI CH]**, y presiónelo luego para confirmarlo.

La pantalla del visualizador mostrará **[CH 1]** (si no se ha cambiado el ajuste predeterminado de fábrica).

**2. Cambie el canal girando el mando rotativo.**

Podrá seleccionar los canales desde **[CH 1]** a **[CH 16]**.

**3. Presione el mando rotativo para confirmar la selección.**

Si no se introduce ningún comando durante 15 segundos, se cancelará el modo de ajuste de utilidad. Si se presiona el botón **BACK** también se cerrará este modo.

Nombre del interruptor	Tipo de interruptor	Mensaje MIDI			Observaciones
JOG (TOUCH)	Aplicaciones generales Controlador	Bn	10	dd	Valor lineal para velocidades desde parada a la velocidad de x4, 64 en parada, dirección de avance (FWD) (hacia la derecha (CW)): 65 (velocidad de x0,06) a 127 (velocidad de x4). inversión (RV) (hacia la izquierda (CCW)): 63 (velocidad de x0,06) a 0 (velocidad de x4).
TEMPO SLIDER	VR	Bn	1D	dd	0 a 127 0 en el lado -, 127 en el lado +, 64 en el centro.
JOG RING	Aplicaciones generales Controlador	Bn	30	dd	Valor lineal para velocidades entre x0,5 a x4,64 en parada (por debajo de la velocidad de x0,49), dirección de avance (FWD) (hacia la derecha (CW)): 65 (velocidad de x0,5) a 127 (velocidad de x4). dirección de inversión (hacia la izquierda (CCW)): 63 (velocidad de x0,5) a 0 (velocidad de x4).
ENCODER	Aplicaciones generales Controlador	Bn	4F	dd	Transfiere el valor de la cuenta diferencial desde la vez anterior. 64 sin diferencia. En la dirección hacia la derecha (CW): 64 + cantidad de cambio (máx. 127), dirección hacia la izquierda (CCW): 64 – cantidad de cambio (mín. 0).
PLAY/PAUSE	SW	9n	00	dd	OFF=0, ON=127
CUE	SW	9n	01	dd	OFF=0, ON=127
SEARCH FWD	SW	9n	02	dd	OFF=0, ON=127
SEARCH REV	SW	9n	03	dd	OFF=0, ON=127
TRACK SEARCH Next	SW	9n	04	dd	OFF=0, ON=127
TRACK SEARCH Prev	SW	9n	05	dd	OFF=0, ON=127
LOOP IN	SW	9n	06	dd	OFF=0, ON=127
LOOP OUT	SW	9n	07	dd	OFF=0, ON=127
RELOOP	SW	9n	08	dd	OFF=0, ON=127
MEMORY	SW	9n	0A	dd	OFF=0, ON=127
CALL	SW	9n	0B	dd	OFF=0, ON=127
TIME/A.CUE	SW	9n	0E	dd	OFF=0, ON=127
TEXT	SW	9n	0F	dd	OFF=0, ON=127
TEMPO RANGE	SW	9n	10	dd	OFF=0, ON=127
MT	SW	9n	11	dd	OFF=0, ON=127
JOG MODE (VINYL)	SW	9n	12	dd	OFF=0, ON=127
LOOP DEVIDE +	SW	9n	16	dd	OFF=0, ON=127
LOOP DEVIDE –	SW	9n	17	dd	OFF=0, ON=127
JOG TOUCH	SW	9n	20	dd	OFF=0, ON=127
REVERSE	SW	9n	21	dd	OFF=0, ON=127
HOLD	SW	9n	22	dd	OFF=0, ON=127
WAH	SW	9n	23	dd	OFF=0, ON=127
TRANS/ROLL	SW	9n	24	dd	OFF=0, ON=127
BUBBLE/JET	SW	9n	25	dd	OFF=0, ON=127
EJECT	SW	9n	2F	dd	OFF=0, ON=127
BACK	SW	9n	32	dd	OFF=0, ON=127
ENCODER PUSH	SW	9n	33	dd	OFF=0, ON=127

## НАСТРОЙКА MIDI-ИНТЕРФЕЙСА

MIDI (Musical Instrument Digital Interface [Цифровой интерфейс музыкальных инструментов]) представляет собой единый стандарт обмена данными между электронными инструментами и компьютерами. Выбрав компьютер с помощью кнопки **SOURCE SELECT**, вы можете передать рабочую информацию управления с CDJ-400 в программные приложения, поддерживающие USB-MIDI.

### Задание канала MIDI.

Задайте и сохраните в памяти канал MIDI (от 1 до 16).

**1. Нажмите и удерживайте кнопку TEXT MODE/UTILITY MODE в нажатом положении в течение 1 секунды или дольше, чтобы войти в режим настройки программы.**

Поверните поворотный регулятор таким образом, чтобы на экране дисплея отобразилась индикация **[MIDI CH]**, затем нажмите, чтобы подтвердить. На экране дисплея отобразится индикация **[CH 1]** (если не была изменена заводская настройка по умолчанию).

**2. Измените канал, поворачивая поворотный регулятор.**

Можно выбрать один из каналов с **[CH 1]** по **[CH 16]**.

**3. Нажмите на поворотный регулятор, чтобы подтвердить выбор.**

Режим настройки программы будет отменен, если в течение 15 секунд не будет введено никакой команды. Нажатие кнопки **BACK** также выполняет выход из режима настройки.

Название переключателя	Тип переключателя	Сообщение MIDI			Замечания
JOG (TOUCH)	Универсальный контроллер	Vn	10	dd	Линейное значение для скоростей между остановкой до скорости x4. 64 на остановке, направление FWD (по часовой стрелке): от 65 (скорость x0,06) до 127 (скорость x4). Направление REV (против часовой стрелки): от 63 (скорость x0,06) до 0 (скорость x4).
TEMPO SLIDER	Реостат	Vn	1D	dd	От 0 до 127 0 на стороне -, 127 на стороне +, 64 в центре.
JOG RING	Универсальный контроллер	Vn	30	dd	Линейное значение для скоростей между x0,5 и x4,64. 64 на остановке (ниже скорости x0,49), направление FWD (по часовой стрелке): от 65 (скорость x0,5) до 127 (скорость x4). Направление REV (против часовой стрелки): от 63 (скорость x0,5) до 0 (скорость x4).
ENCODER	Универсальный контроллер	Vn	4F	dd	Передает расчетное значение разницы с предыдущим значением времени. 64 при отсутствии разницы. В направлении по часовой стрелки: 64 + величина изменения (Макс. 127), направление против часовой стрелки: 64 - величина изменения (Мин. 0).
PLAY/PAUSE	Переключатель	9n	00	dd	OFF=0, ON=127
CUE	Переключатель	9n	01	dd	OFF=0, ON=127
SEARCH FWD	Переключатель	9n	02	dd	OFF=0, ON=127
SEARCH REV	Переключатель	9n	03	dd	OFF=0, ON=127
TRACK SEARCH Next	Переключатель	9n	04	dd	OFF=0, ON=127
TRACK SEARCH Prev	Переключатель	9n	05	dd	OFF=0, ON=127
LOOP IN	Переключатель	9n	06	dd	OFF=0, ON=127
LOOP OUT	Переключатель	9n	07	dd	OFF=0, ON=127
RELOOP	Переключатель	9n	08	dd	OFF=0, ON=127
MEMORY	Переключатель	9n	0A	dd	OFF=0, ON=127
CALL	Переключатель	9n	0B	dd	OFF=0, ON=127
TIME/A.CUE	Переключатель	9n	0E	dd	OFF=0, ON=127
TEXT	Переключатель	9n	0F	dd	OFF=0, ON=127
TEMPO RANGE	Переключатель	9n	10	dd	OFF=0, ON=127
MT	Переключатель	9n	11	dd	OFF=0, ON=127
JOG MODE (VINYL)	Переключатель	9n	12	dd	OFF=0, ON=127
LOOP DEVIDE +	Переключатель	9n	16	dd	OFF=0, ON=127
LOOP DEVIDE -	Переключатель	9n	17	dd	OFF=0, ON=127
JOG TOUCH	Переключатель	9n	20	dd	OFF=0, ON=127
REVERSE	Переключатель	9n	21	dd	OFF=0, ON=127
HOLD	Переключатель	9n	22	dd	OFF=0, ON=127
WAH	Переключатель	9n	23	dd	OFF=0, ON=127
TRANS/ROLL	Переключатель	9n	24	dd	OFF=0, ON=127
BUBBLE/JET	Переключатель	9n	25	dd	OFF=0, ON=127
EJECT	Переключатель	9n	2F	dd	OFF=0, ON=127
BACK	Переключатель	9n	32	dd	OFF=0, ON=127
ENCODER PUSH	Переключатель	9n	33	dd	OFF=0, ON=127

# SOLUCIÓN DE PROBLEMAS

Es posible que operaciones incorrectas se tomen equivocadamente como síntomas de mal funcionamiento. Si usted cree que el aparato no funciona correctamente, consulte la tabla siguiente. Algunas veces la operación incorrecta se debe al mal funcionamiento de otro componente. Si el problema no puede solucionarse, compruebe los otros componentes empleados con el reproductor. Si el problema persiste, póngase en contacto con el centro de servicio autorizado o distribuidor de Pioneer que le quede más cercano para que efectúen el servicio técnico.

Síntoma	Causa probable	Remedio
El disco no sale expulsado cuando se presiona el botón <b>EJECT</b> .	<ul style="list-style-type: none"> <li>El cable de alimentación está desenchufado de la toma de corriente.</li> </ul>	<ul style="list-style-type: none"> <li>Enchufe el cable a la toma de corriente.</li> </ul>
No se inicia la reproducción cuando se inserta el disco.	<ul style="list-style-type: none"> <li>La función de localización automática está activada.</li> </ul>	<ul style="list-style-type: none"> <li>Presione el botón <b>AUTO CUE</b> para desactivar la localización automática.</li> </ul>
Al intentar iniciar la reproducción, ésta se detiene inmediatamente. Pausas o interrupciones durante la reproducción.	<ul style="list-style-type: none"> <li>El disco está sucio, etc.</li> </ul>	<ul style="list-style-type: none"> <li>Limpie el disco y vuélvalo a reproducir.</li> </ul>
No pueden reproducirse pistas MP3.	<ul style="list-style-type: none"> <li>El formato de los archivos es incorrecto.</li> </ul>	<ul style="list-style-type: none"> <li>☞ P.122 "Reproducción de archivos MP3".</li> </ul>
No pueden buscarse archivos MP3.	<ul style="list-style-type: none"> <li>Se ha intentado la búsqueda (avance rápido/inversión rápida) de pistas MP3 en una carpeta distinta.</li> </ul>	<ul style="list-style-type: none"> <li>La búsqueda de pistas con archivos MP3 sólo puede efectuarse dentro de la misma carpeta.</li> </ul>
No hay sonido.	<ul style="list-style-type: none"> <li>Los cables de salida están incorrectamente conectados o flojos.</li> <li>Operación incorrecta de la consola de mezcla para DJ.</li> <li>Las clavijas y/o terminales del amplificador están sucios.</li> <li>El reproductor está en el modo de pausa.</li> </ul>	<ul style="list-style-type: none"> <li>Vuelva a comprobar las conexiones. Consulte el manual de instrucciones. (☞ P. 128, 129,130)</li> <li>Compruebe los ajustes de los interruptores y controles de volumen del sonido de la consola de mezcla para DJ.</li> <li>Límpielos la suciedad.</li> <li>Presione el botón <b>PLAY/PAUSE (▶/II)</b>.</li> </ul>
El sonido está distorsionado, ruido en la salida.	<ul style="list-style-type: none"> <li>Conexiones incorrectas.</li> <li>Las clavijas y/o las tomas del amplificador están sucias.</li> <li>Interferencias causadas por un aparato de TV.</li> </ul>	<ul style="list-style-type: none"> <li>Conecte a los terminales LINE INPUT del mezclador de audio. No conecte a los terminales MIC.</li> <li>Limpie la suciedad.</li> <li>Desconecte el televisor, separe el reproductor del televisor o enchufe el reproductor en una toma de corriente separada.</li> </ul>
Con ciertos discos, se produce mucho ruido, o la reproducción se para.	<ul style="list-style-type: none"> <li>Disco muy rayado o alabeado.</li> <li>Disco extremadamente sucio.</li> </ul>	<ul style="list-style-type: none"> <li>Reemplace el disco.</li> <li>Limpie el disco.</li> </ul>
Cuando se activa la función de búsqueda automática, la búsqueda de las canciones no termina.	<ul style="list-style-type: none"> <li>Si la parte de sonido silenciado entre las melodías es larga, el tiempo de búsqueda será largo también.</li> <li>Si el punto de localización no puede encontrarse antes de 10 segundos, el punto de localización se ajusta al principio de la pista.</li> </ul>	<ul style="list-style-type: none"> <li>Presione el botón <b>AUTO CUE</b> para desactivar la localización automática.</li> </ul>
La función de localización regresiva no puede llevarse a cabo al presionar el botón <b>CUE</b> durante el modo de reproducción.	<ul style="list-style-type: none"> <li>El punto de localización todavía no está ajustado.</li> <li>El punto de localización se ha ajustado en un archivo MP3 de una carpeta distinta.</li> </ul>	<ul style="list-style-type: none"> <li>Ajuste el punto de localización. (☞ P. 147)</li> <li>Durante la reproducción de discos MP3, la localización regresiva sólo puede efectuarse dentro de la misma carpeta.</li> </ul>
Al presionar el botón <b>OUT/OUT ADJUST</b> no se inicia la reproducción de bucle.	<ul style="list-style-type: none"> <li>Los puntos de localización (punto de entrada de bucle) no se han ajustado.</li> <li>En el caso de archivos MP3, el bucle no puede efectuarse si no hay ningún punto de entrada de bucle dentro de la pista que actualmente se está reproduciendo.</li> </ul>	<ul style="list-style-type: none"> <li>Ajuste un punto de localización. (☞ P. 147)</li> <li>Durante la reproducción de discos MP3, el bucle sólo podrá crearse dentro de la misma pista que tenga ajustado un punto de localización (punto de entrada de bucle).</li> </ul>
El mando de lanzadera no funciona como se desea.	<ul style="list-style-type: none"> <li>El modo JOG MODE (VINYL/CDJ) se ha ajustado incorrectamente.</li> </ul>	<ul style="list-style-type: none"> <li>Presione el botón <b>JOG MODE VINYL</b> para ajustar el modo deseado de JOG MODE (VINYL o CDJ).</li> </ul>
La imagen del televisor fluctúa o las radiodifusiones de FM tienen ruidos.	<ul style="list-style-type: none"> <li>Las interferencias provienen del reproductor de discos compactos.</li> </ul>	<ul style="list-style-type: none"> <li>Desconecte la alimentación del reproductor con el interruptor <b>POWER</b> o separe el reproductor del televisor o sintonizador.</li> </ul>
El disco no gira al conectar la alimentación.	<ul style="list-style-type: none"> <li>El disco dejará de girar automáticamente cuando no se haya realizado ninguna operación durante 100 minutos o más en el modo de pausa.</li> </ul>	<ul style="list-style-type: none"> <li>La reproducción puede iniciarse desde la primera pista presionando el botón <b>PLAY/PAUSE (▶/II)</b>. Presione el botón <b>EJECT</b> para expulsar el disco.</li> </ul>

- La electricidad estática y otros efectos externos pueden causar mal funcionamiento de este aparato. En este caso, ajuste el interruptor de la alimentación (**POWER**) en la posición OFF y vuélvalo a conectar (ON) después de que el disco se haya parado por completo.
- La unidad no puede reproducir discos CD-R ni discos CD-RW que no están finalizados (discos parciales).
- Los discos con formas irregulares no pueden reproducirse en el CDJ-400 (porque podrían producirse averías o accidentes). Emplee sólo discos estándar circulares de 12 cm.
- El valor de BPM medido por el CDJ-400 puede ser diferente al valor de BPM grabado en el CD o al de nuestro mezclador de DJ, pero esta diferencia es el resultado de las diferencias en el método utilizado para medir el valor de BPM; no es el resultado de un fallo en el reproductor.
- Cuando se reproducen discos CD-R/RW, es posible que se reduzca el índice de rendimiento debido a la calidad de los datos grabados.

**Presentación de mensajes de error**

Cuando el reproductor de CD CDJ-400 no sea capaz de funcionar de forma correcta, se visualizará un mensaje de error en el panel del visualizador. Compruebe el código de error visualizado en la tabla siguiente y siga la acción que se recomienda para corregir el error. Si se muestra un código de error distinto al de los que se listan en esta tabla o si se presenta el mismo código de error incluso después de haber llevado a cabo la acción correctora, póngase en contacto con el centro de servicio Pioneer más próximo o con el establecimiento en el que adquirió su reproductor para solicitar asistencia.

Código de error	Tipo de error	Descripción	Causa posible y acción recomendada
E-72 01	TOC READ ERROR	El reproductor no puede leer los datos de la TOC.	El disco está roto. → Acción recomendada: sustituir el disco.
E-83 01 E-83 02 E-83 03	PLAYER ERROR	El disco está girando, pero no puede determinarse la rotación. El reproductor no es capaz de reproducir el disco actualmente insertado.	El disco está manchado o sucio. → Acción recomendada: limpie el disco. Si otros discos se reproducen con normalidad, significa que el problema reside en el mismo disco.
E-83 04	MP3 DECODE ERROR	El disco cargado no puede reproducirse correctamente.	El formato del disco no cumple con las normas de MP3. → Cambie a otro disco que cumpla las normas de MP3.
E-83 05	DATA FORMAT ERROR		
E-91 01	MECHANICAL TIME OUT	Ha fallado el funcionamiento mecánico para completar sin el intervalo de tiempo especificado.	Ha entrado polvo o cualquier otro tipo de partículas extrañas por la ranura de inserción de discos → Acción recomendada: quite el polvo u otras partículas extrañas.

**ESPECIFICACIONES**

**1. Generalidades**

Sistema ..... Sistema audiodigital de discos compactos  
 Alimentación ..... 220 V a 240 V CA, 50 Hz/60 Hz  
 Consumo ..... 19 W  
 Temperatura de funcionamiento ..... +5°C a +35°C  
 Humedad de funcionamiento ..... 5 % al 85 %  
 (Sin condensación)  
 Peso ..... 2,7 kg  
 Dimensiones  
 ..... 217,9 mm (An) × 107,5 mm (Al) × 296,3 mm (Prf)

**2. Sección de audio**

Respuesta en frecuencia ..... 4 Hz a 20 kHz  
 Relación señal a ruido ..... Más de 115 dB (JEITA)  
 Distorsión ..... 0,006 % (JEITA)

**3. Accesorios**

- Manual de instrucciones ..... 1
- Cable de alimentación ..... 1
- Cable de audio ..... 1
- Cable de control ..... 1
- Pasador de expulsión forzada (colocado en una ranura del panel inferior) ..... 1
- Destornillador (colocado en una ranura del panel inferior) ..... 1
- Láminas del mando de lanzadera (para reemplazo) ..... 3

**NOTA:**  
 Las especificaciones y el diseño están sujetos a cambios sin previo aviso por motivos de mejoras.

Español

## УСТРАНЕНИЕ НЕПОЛАДОК

Неправильное выполнение операций по управлению может быть ошибочно принято за неисправность аппарата. Если вы полагаете, что аппарат работает неправильно, сверьтесь с приведенной ниже таблицей. Иногда причиной неправильной работы может являться неисправность другого компонента системы. Если проблема не устранена, проверьте другие компоненты, используемые вместе с данным проигрывателем. Если проблему и после этого устранить не удалось, обратитесь для технического обслуживания в ближайший авторизованный сервисный центр или к дилеру продукции Pioneer.

Признак неисправности	Возможная причина	Способ устранения
Диск не выталкивается, даже если нажата кнопка <b>EJECT</b> .	<ul style="list-style-type: none"> <li>● Вилка сетевого шнура отсоединена от розетки.</li> </ul>	<ul style="list-style-type: none"> <li>● Подключите сетевой шнур к розетке.</li> </ul>
Воспроизведение не начинается, даже если вставлен диск.	<ul style="list-style-type: none"> <li>● Активирована функция автоматической метки.</li> </ul>	<ul style="list-style-type: none"> <li>● Нажмите кнопку <b>AUTO CUE</b>, чтобы отключить функцию Auto Cue.</li> </ul>
Воспроизведение прекращается сразу же после начала. Во время воспроизведения наблюдаются самопроизвольные паузы и остановки.	<ul style="list-style-type: none"> <li>● Диск загрязнен.</li> </ul>	<ul style="list-style-type: none"> <li>● Протрите диск и снова попробуйте начать его воспроизведение.</li> </ul>
Невозможно воспроизведение MP3-файлов.	<ul style="list-style-type: none"> <li>● Файлы имеют неправильный формат.</li> </ul>	<ul style="list-style-type: none"> <li>●  см. стр. 124, "Воспроизведение файлов MP3".</li> </ul>
Не производится поиск MP3-файлов.	<ul style="list-style-type: none"> <li>● Попытка выполнить поиск (ускоренный поиск в прямом/обратном направлении) в другой папке.</li> </ul>	<ul style="list-style-type: none"> <li>● Поиск трека для файлов MP3 возможен только внутри одной и той же папки.</li> </ul>
Отсутствует звук.	<ul style="list-style-type: none"> <li>● Внешние соединительные кабели подключены неправильно или плохо зафиксированы.</li> <li>● Неправильная работа микшера.</li> <li>● Загрязненные контакты кабельных разъемов и/или клемм усилителя.</li> <li>● Проигрыватель находится в режиме паузы.</li> </ul>	<ul style="list-style-type: none"> <li>● Проверьте все подключения. Убедитесь в том, что все подключения выполнены в соответствии с инструкцией. ( см. стр. 128, 129, 130)</li> <li>● Проверьте настройки микшера и уровень громкости.</li> <li>● Очистите контакты от грязи.</li> <li>● Нажмите кнопку <b>PLAY/PAUSE (▶/  )</b>.</li> </ul>
Звук искажен, слышен шум.	<ul style="list-style-type: none"> <li>● Неправильное соединение компонентов.</li> <li>● Грязные контакты кабельных разъемов и/или клемм усилителя.</li> <li>● Помехи от телевизора.</li> </ul>	<ul style="list-style-type: none"> <li>● Выполните соединение через разъемы аудиомикшера LINE INPUT [Линейный вход]. (Не подключайте разъемы MIC.)</li> <li>● Удалите загрязнение.</li> <li>● Выключите телевизор, отодвиньте проигрыватель дальше от телевизора или подключите проигрыватель к другой сетевой розетке.</li> </ul>
При использовании некоторых дисков воспроизводится громкий шум или воспроизведение останавливается.	<ul style="list-style-type: none"> <li>● Диск сильно поцарапан или изогнут.</li> <li>● Диск сильно загрязнен.</li> </ul>	<ul style="list-style-type: none"> <li>● Замените диск.</li> <li>● Протрите диск.</li> </ul>
Когда активирована функция автоматической метки, поиск трека не выполняется.	<ul style="list-style-type: none"> <li>● Время поиска может быть длительным, если пустой интервал между треками имеет большую длительность.</li> <li>● Если поиск продолжается в течение десяти секунд без обнаружения метки, то точка метки устанавливается в начале трека.</li> </ul>	<ul style="list-style-type: none"> <li>● Нажмите кнопку <b>AUTO CUE</b>, чтобы отключить функцию Auto Cue.</li> </ul>
Функция возврата к метке не выполняется, даже если нажать кнопку <b>CUE</b> в режиме воспроизведения.	<ul style="list-style-type: none"> <li>● Метка не задана.</li> <li>● Метка установлена в MP3-файле, находящемся в другой папке</li> </ul>	<ul style="list-style-type: none"> <li>● Установите метку. ( см. стр. 147)</li> <li>● При воспроизведении MP3-файлов возврат к метке возможен только в пределах одной папки.</li> </ul>
Нажатие кнопки <b>OUT/OUT ADJUST</b> не приводит к воспроизведению петли.	<ul style="list-style-type: none"> <li>● Метка (точка начала петли) не была установлена.</li> <li>● Для файлов MP3 воспроизведение петли не может быть выполнено, если внутри текущего трека отсутствует точка входа петли.</li> </ul>	<ul style="list-style-type: none"> <li>● Установите метку. ( см. стр. 147)</li> <li>● При воспроизведении MP3-файлов закольцованное воспроизведение возможно только в пределах одного трека, имеющего метку (точку начала петли).</li> </ul>
Сенсорный диск работает не так, как вам бы хотелось.	<ul style="list-style-type: none"> <li>● Выбран неверный режим сенсорного диска (VINYL/CDJ).</li> </ul>	<ul style="list-style-type: none"> <li>● Нажмите кнопку <b>JOG MODE VINYL</b>, чтобы выбрать требуемый режим сенсорного диска (VINYL или CDJ).</li> </ul>
Изображение на экране телевизора искажается, или проявляются шумы в FM-диапазоне.	<ul style="list-style-type: none"> <li>● Помехи от CD-плеера.</li> </ul>	<ul style="list-style-type: none"> <li>● Выключите питание плеера выключателем <b>POWER</b> или отодвиньте плеер от телевизора или тюнера.</li> </ul>
Диск не вращается при включенном питании.	<ul style="list-style-type: none"> <li>● Вращение диска автоматически прекращается в случае отсутствия операций в течение 100 минут в режиме паузы.</li> </ul>	<ul style="list-style-type: none"> <li>● Воспроизведение можно начать с первого трека нажатием кнопки <b>PLAY/PAUSE (▶/  )</b>. Для извлечения диска нажмите кнопку <b>EJECT</b>.</li> </ul>



- Статическое электричество и другие внешние воздействия могут вызвать некорректную работу аппарата. В этом случае установите выключатель **POWER** [Питание] в положение OFF, затем снова включите его после полной остановки диска.
- Аппарат не может воспроизводить нефинализированные диски CD-R или CD-RW (диски с незакрытой сессией).
- Диски неправильной формы не могут воспроизводиться на CDJ-400 (поскольку это может стать причиной поломки или несчастных случаев). Пожалуйста, используйте только стандартные 12 см диски круглой формы.
- Величина BPM [Бит в минуту], измеряемая CDJ-400, может отличаться от величины BPM, записанной на компакт-диске или от значения на микшере. Эти отличия являются результатом различных методов измерения BPM, а не результатом неисправности проигрывателя.
- При использовании дисков CD-R или CD-RW эффективность работы системы может снижаться из-за недостаточного качества записи.

**Сообщения об ошибках, выводимые на дисплее**

Если CD-проигрыватель CDJ-400 не работает надлежащим образом, на панели дисплея отображается код ошибки. Сверьте код ошибки с приведенной ниже таблицей и выполните рекомендуемые действия по устранению неисправности. Если на дисплее отображается код ошибки, отсутствующий в приведенной ниже таблице, или если после выполнения действий по устранению неисправности вновь отображается тот же код ошибки, обратитесь за помощью в ближайший сервисный центр Pioneer или магазин, в котором вы приобрели аппарат.

Код ошибки	Тип ошибки	Описание ошибки	Возможная причина и рекомендуемые действия
E-72 01	ОШИБКА ЧТЕНИЯ ОГЛАВЛЕНИЯ ДИСКА (ТОС)	Проигрыватель не может считать данные оглавления диска.	Диск имеет дефекты. → Рекомендуемое действие: замените диск.
E-83 01 E-83 02 E-83 03	ОШИБКА ПЛЕЕРА	Диск вращается, но не распознается. Проигрыватель не может воспроизводить текущий диск..	Диск загрязнен. → Рекомендуемое действие: протрите диск. Если другие диски воспроизводятся нормально, то проблема связана с самим диском.
E-83 04	Ошибка декодирования MP3-файла	Загруженный диск не может воспроизводиться корректно.	Формат диска не соответствует формату MP3. → Вставьте диск, соответствующий формату MP3.
E-83 05	Ошибка формата данных		
E-91 01	ИСТЕЧЕНИЕ ВРЕМЕНИ ВЫПОЛНЕНИЯ МЕХАНИЧЕСКОЙ ОПЕРАЦИИ	Механическая операция не была завершена в отведенное ей время.	В загрузочную щель попала пыль или посторонний предмет. → Рекомендуемое действие: удалите пыль или попавший внутрь посторонний предмет.

**ТЕХНИЧЕСКИЕ ХАРАКТЕРИСТИКИ**

**1. Общие**

Система ..... Цифровая аудиосистема воспроизведения компакт-дисков  
 Напряжение питания ..... от 220 до 240 В переменного тока, 50 Гц/60 Гц  
 Потребляемая мощность ..... 19 Вт  
 Температура окружающей среды ..... от +5°C до +35°C  
 Относительная влажность ..... от 5 % до 85 % (без конденсации)  
 Масса ..... 2,7 кг  
 Габариты  
 ..... 217,9 мм (Ширина) x 107,5 мм (Высота) x 296,3 мм (Глубина)

**2. Параметры аудиосигнала**

Диапазон воспроизводимых частот ..... от 4 Гц до 20 кГц  
 Отношение сигнал/шум ..... не менее 115 дБ (стандарт JEITA)  
 Коэффициент нелинейных искажений ..... 0,006 % (стандарт JEITA)

**3. Принадлежности**

- Инструкции по эксплуатации ..... 1
- Сетевой шнур ..... 1
- Аудиокабель ..... 1
- Кабель для передачи сигналов управления ..... 1
- Шпилька для аварийного извлечения диска (находится в пазу на дне аппарата) ..... 1
- Отвертка (находится в пазу на дне аппарата) ..... 1
- Пластинки дискового регулятора (для замены) ..... 3

**Примечание:**

Технические характеристики и конструкция аппарата могут быть изменены без предварительного уведомления.

Поставка данного продукта предоставляет лицензионное право только на его частное, некоммерческое использование и не предоставляет право и не обеспечивает лицензию на его использование в каком-либо коммерческом (т.е. приносящем доход) радиовещании (наземном, спутниковом, кабельном и/или другом), на передачу/распространение через Интернет и/или по другим сетям или каким-либо системам передачи информации в электронном виде, таких как платное или абонентное вещание. Для подобного рода использования продукта требуется специальная лицензия. Подробная информация приведена на сайте <http://www.mp3licensing.com>.



**Fraunhofer** Institut  
**Integrierte Schaltungen**

Технология кодирования аудиоинформации MPEG Layer-3  
 используется по лицензии Fraunhofer IIS и Thomson multimedia.

Supply of this product only conveys a license for private, non-commercial use and does not convey a license nor imply any right to use this product in any commercial (i.e. revenue-generating) real time broadcasting (terrestrial, satellite, cable and/or any other media), broadcasting/streaming via internet, intranets and/or other networks or in other electronic content distribution systems, such as pay-audio or audio-on-demand applications. An independent license for such use is required. For details, please visit <http://www.mp3licensing.com>.



**Fraunhofer** Institut  
Integrierte Schaltungen

MPEG Layer-3 audio coding technology licensed from Fraunhofer IIS and Thomson multimedia.

La fourniture de cet appareil vous confère uniquement le droit à son utilisation privée et non commerciale. Elle n'accorde ni n'implique aucun droit à une utilisation de cet appareil en vue d'une radiodiffusion (par réseau terrestre, satellite, câble et/ou tout autre support) en temps réel et commerciale (c.à.d. productrice de revenus), diffusion/émission en continu via internet, intranet, et/ou d'autres réseaux ou par d'autres systèmes de distribution électronique de contenu, tels que des applications audio à prépaiement ou audio à la demande. Une licence distincte est requise pour ce genre d'applications. Pour plus d'informations, consultez le site <http://www.mp3licensing.com>.



**Fraunhofer** Institut  
Integrierte Schaltungen

Technologie de codage audio MPEG Couche 3, sous licence de Fraunhofer IIS et Thomson multimedia.

Durch den Verkauf dieses Gerätes wird dem Käufer lediglich eine Lizenz zur Nutzung für den Privatgebrauch erteilt, nicht aber eine Lizenz zum Gebrauch zu gewerblichen Zwecken wie Echtzeit-Sendung (über Bodensendestation, Satellit, Kabel und/oder andere Medien), Broadcasting/Streaming über Internet, Intranets und/oder andere Netzwerke oder in einem anderen elektronischen Inhaltsverteilungssystem, z.B. Pay-Audio- oder Audio-on-Demand-Anwendungen. Für Nutzung zu derartigen Zwecken ist die Erteilung einer separaten Lizenz erforderlich. Einzelheiten hierzu finden Sie unter der Internet-Adresse <http://www.mp3licensing.com>.



**Fraunhofer** Institut  
Integrierte Schaltungen

MPEG Layer-3 Audiocodierungs-Technologie unter Lizenz von Fraunhofer IIS und Thomson Multimedia.

La fornitura di questo apparecchio comporta solamente una licenza per uso privato, non commerciale, e non comporta quindi una licenza e non implica alcun diritto di uso in operazioni commerciali (cioè a fini di lucro), trasmissioni radio-TV in tempo reale (terrestri, satellitari, via cavo e/o tramite qualsiasi altro mezzo), trasmissioni o canalizzazione via Internet, Intranet e/o altri tipi di reti, o in altri sistemi di distribuzione a contenuto elettronico, quali applicazioni del tipo pay-audio o audio-su-richiesta. Per tutti questi tipi di usi commerciali è necessaria una licenza specifica ad hoc. Per dettagli vedere il sito <http://www.mp3licensing.com>.



**Fraunhofer** Institut  
Integrierte Schaltungen

Tecnologia di codificazione audio MPEG Layer-3 ottenuta su licenza della Fraunhofer IIS e della Thomson multimedia.

Met de aankoop van dit product hebt u alleen toestemming om het product voor niet-commerciële privé-doeleinden te gebruiken. U bent niet gerechtigd om het product te gebruiken voor commerciële (d.w.z. inkomsten opbrengende) real-time uitzendingen (land, satelliet, kabel en/of andere media), uitzendingen/streaming via internet, intranet en/of andere netwerken, of in andere elektronische informatie-verspreidingssystemen, zoals pay-audio of audio-on-demand applicaties. Voor dergelijke toepassingen is een aparte vergunning vereist. Bezoek voor nadere bijzonderheden de website <http://www.mp3licensing.com>



**Fraunhofer** Institut  
Integrierte Schaltungen

MPEG Layer-3 audio-coderingstechnologie onder licentie van Fraunhofer IIS en Thomson multimedia.

El suministro de este producto sólo transmite una licencia para aplicaciones privadas que no sean comerciales y no otorga una licencia ni implica ningún derecho a emplear ese producto en ningún sistema de distribución comercial (es decir, que genere beneficios) de difusión en tiempo real (terrestre, satélite, cable y/o cualquier otro medio), difusión/transmisión vía Internet, dentro de redes y/u otras redes ni en otros sistemas de distribución de contenido electrónico, tales como las aplicaciones de audio por pago o audio por demanda. Para tales aplicaciones se requiere una licencia independiente. Para más detalles, visite la página de Internet <http://www.mp3licensing.com>.



**Fraunhofer** Institut  
Integrierte Schaltungen

Tecnología de codificación de audio MPEG Layer-3 con licencia de Fraunhofer IIS y Thomson multimedia.

Published by Pioneer Corporation.  
Copyright © 2007 Pioneer Corporation.  
All rights reserved.

**PIONEER CORPORATION** 4-1, Meguro 1-Chome, Meguro-ku, Tokyo 153-8654, Japan

**Корпорация Пайонир** 4-1, Мегуро 1-Чоме, Мегуро-ку, Токио 153-8654, Япония

**PIONEER EUROPE NV** Haven 1087, Keetberglaan 1, B-9120 Melsele, Belgium

**PIONEER ELECTRONICS AUSTRALIA PTY. LTD.** 178-184 Boundary Road, Braeside, Victoria 3195, Australia TEL: +61-3-9586-6300

**PIONEER ELECTRONICS ASIACENTRE PTE. LTD.** 253 Alexandra Road, #04-01, Singapore 159936 TEL: +65-6472-1111

**PIONEER ELECTRONICS DE MEXICO S.A. DE C.V.** Blvd.Manuel Avila Camacho 138 10 piso Col.Lomas de Chapultepec, Mexico, D.F. C.P. 11000 TEL: 52-55-9178-4270

Printed in

/ Imprimé au

<DRB1451-A>