



# **FBT** **HiMaxX 60a**

700 W + 200 W PROCESSED ACTIVE MONITOR

# **FBT** **HiMaxX 60**

700 W - SOUND REINFORCEMENT MONITOR



Manuale d'uso  
*Operating manual*  
Mode d'emploi  
*Benutzer-Handbuch*



## ATTENZIONE

RISCHIO DI SHOCK ELETTRICO  
NON APRIRE



PER EVITARE IL RISCHIO DI SHOCK ELETTRICO  
NON APRIRE IL COPERCHIO  
NON USARE UTENSILI MECCANICI ALL'INTERNO  
CONTATTARE UN CENTRO DI ASSISTENZA QUALIFICATO

PER EVITARE IL RISCHIO DI INCENDIO O DI SHOCK ELETTRICO  
NON ESPORRE L'APPARECCHIATURA ALLA PIOGGIA  
O ALL'UMIDITA'



QUESTO SIMBOLO AVVERTE, LADDOVE APPARE, LA PRESENZA DI UNA TENSIONE PERICOLOSA NON ISOLATA ALL'INTERNO DELLA CASSA: IL VOLTAGGIO PUÒ ESSERE SUFFICIENTE PER COSTITUIRE IL RISCHIO DI SCOSSA ELETTRICA.



QUESTO SIMBOLO AVVERTE, LADDOVE APPARE, DELLA PRESENZA DI IMPORTANTI ISTRUZIONI PER L'USO E PER LA MANUTENZIONE NELLA DOCUMENTAZIONE ALLEGATA. SI PREGA DI CONSULTARE IL MANUALE.

### IMPORTANTI ISTRUZIONI DI SICUREZZA

- 1) Leggere queste istruzioni
- 2) Conservare queste istruzioni
- 3) Fare attenzione a tutti gli avvertimenti
- 4) Seguire tutte le istruzioni
- 5) Non usare questo dispositivo vicino all'acqua
- 6) Pulire solo con uno strofinaccio asciutto
- 7) Non ostruire le aperture di ventilazione. L'installazione deve essere eseguita in base alle istruzioni fornite dal produttore.
- 8) Non installare nelle vicinanze di fonti di calore come termosifoni, valvole di regolazione, stufe o altri apparecchi (amplificatori compresi) che producono calore
- 9) Non annullare l'obiettivo di sicurezza delle spine polarizzate o con messa a terra. Le spine polarizzate hanno due lame, una più larga dell'altra. Una spina con messa a terra ha due lame e un terzo polo di terra. La lama larga o il terzo polo servono per la sicurezza dell'utilizzatore. Se la spina fornita non è adatta alla propria presa, consultare un elettricista per la sostituzione della spina.
- 10) Proteggere il cavo di alimentazione dal calpestio e dalla compressione, in particolare in corrispondenza di spine, prolunghe e nel punto dal quale escono dall'unità.
- 11) Usare solo dispositivi opzionali/accessori specificati dal produttore.
- 12) Utilizzare esclusivamente con carrelli, supporti, treppiedi, mensole o tavole specificati dal produttore o venduti unitamente all'apparecchio. Se si utilizza un carrello prestare attenzione durante lo spostamento combinato del carrello e dell'apparecchio, per evitare il verificarsi di danni dovuti ad eventuale ribaltamento.



13) Staccare la spina in caso di temporale o quando non si usa l'apparecchio per un lungo periodo.

14) Per l'assistenza tecnica rivolgersi a personale qualificato. L'assistenza tecnica è necessaria nel caso in cui l'unità sia danneggiata, per es. per problemi del cavo di alimentazione o della spina, rovesciamento di liquidi od oggetti caduti all'interno dell'apparecchio, esposizione alla pioggia o all'umidità, anomalie di funzionamento o cadute dell'apparecchio.

**L'APPARECCHIO DEVE ESSERE COLLEGATO ALLA RETE ELETTRICA MEDIANTE UNA PRESA CON UN COLLEGAMENTO ALLA TERRA DI PROTEZIONE.**

Questo apparecchio è dotato di presa di alimentazione; installare l'apparato in maniera che la presa del cavo di alimentazione risulti facilmente accessibile.

### PRECAUZIONI

- ° Per consentire una ventilazione sufficiente è necessario predisporre una distanzaminima di circa 30 cm. per tutti i lati dell'apparecchio.
- ° La ventilazione non dovrebbe essere impedita coprendo le aperture di ventilazione con oggetti quali giornali, tovaglie, tende, ecc.
- ° Nessuna sorgente di fiamma nuda, quali candele accese, dovrebbe essere posta sull'apparecchio.
- ° L'apparecchio non deve essere esposto a stillicidio o a spruzzi d'acqua e quindi sopra al dispositivo non devono essere posti oggetti contenenti liquidi, come ad es. vasi.

° **ATTENZIONE:** Per evitarsi di ferirsi questo apparecchio deve essere assicurato alla parete secondo le istruzioni di installazione allegate.

1



## WARNING

RISK OF ELECTRIC SHOCK  
DO NOT OPEN



TO REDUCE THE RISK OF ELECTRIC SHOCK  
DO NOT REMOVE COVER (OR BACK)  
NO USER SERVICEABLE PARTS INSIDE  
REFER SERVICING TO QUALIFIED SERVICE PERSONNEL

TO REDUCE THE RISK OF FIRE OR ELECTRIC SHOCK  
DO NOT EXPOSE THIS EQUIPMENT TO RAIN OR MOISTURE



WHERE MARKED, THIS SYMBOL INDICATES A DANGEROUS NON-ISOLATED VOLTAGE INSIDE THE LOUDSPEAKER: SUCH VOLTAGE COULD BE SUFFICIENT TO RESULT IN THE RISK OF ELECTRIC SHOCK.



WHERE MARKED, THIS SYMBOL INDICATES IMPORTANT USAGE AND MAINTENANCE INSTRUCTIONS IN THE ENCLOSED DOCUMENTS. PLEASE REFER TO THE MANUAL.

### IMPORTANT SAFETY INSTRUCTIONS

- 1) Read these instructions
- 2) Keep these instructions
- 3) Heed all warnings
- 4) Follow all instructions
- 5) Do not use this apparatus near water
- 6) Clean only with dry cloth
- 7) Do not block any ventilation openings. Install in accordance with the manufacturer's instructions.
- 8) Do not install near any heat sources, such as radiators, heat registers, stoves or other apparatus (including amplifiers) that produce heat
- 9) Do not defeat the safety purpose of the polarized or grounding-type plug. A polarized plug has two blades with one wider than the other. A grounding type plug has two blades and a third grounding prong. The wide blade or the third prong are provided for your safety. If the provided plug does not fit into your outlet, consult an electrician for replacement of the obsolete outlet.
- 10) Protect the power cord from being walked on or pinched particularly at plugs, convenience receptacles, and the point where they exit from the apparatus.
- 11) Only use attachments/accessories specified by the manufacturer.
- 12) Use only with the cart, stand, tripod, bracket, or table specified by the manufacturer or sold with the apparatus. When a cart is used, use caution when moving the cart/apparatus combination to avoid injury from tip-over.



13) Unplug this apparatus during lightning storms or when unused for long periods of time.

14) Refer all servicing to qualified service personnel. Servicing is required when the apparatus has been damaged in any way, such as power-supply cord or plug is damaged, liquid has been spilled or objects have fallen into the apparatus, the apparatus has been exposed to rain or moisture, does not operate normally, or has been dropped.

**THE DEVICE MUST BE CONNECTED TO THE MAINS THROUGH A POWER OUTLET WITH A PROTECTIVE EARTH CONNECTION.**

This device features a power outlet; install the device so that the outlet for the power cord is easily accessible.

### PRECAUTIONS

- ° For proper air ventilation please make sure to leave sufficient clearance (min 11 inc.) on all sides of the device.
- ° Please do not cover the ventilation slots with papers, table cloths, curtains, etc. in order not to prevent ventilation of the device.
- ° Please do not place any naked flame source, such as lighted candles, on the device.
- ° Please keep the device away from water springs and splashes and please do not place any objects containing liquids, such as vases, on the device.

° **CAUTION:** To avoid the risk of injuries please secure the device to the wall following the enclosed instructions.



## ATTENTION

RISQUE DE CHOC ÉLECTRIQUE  
NE PAS OUVRIR



**POUR ÉVITER LE RISQUE DE CHOC ÉLECTRIQUE  
NE PAS OUVRIR LE COUVERCLE  
NE PAS UTILISER D'OUTILS MÉCANIQUES À L'INTÉRIEUR  
CONTACTER UN CENTRE D'ASSISTANCE QUALIFIÉ**

**POUR ÉVITER LE RISQUE D'INCENDIE OU DE CHOC ÉLECTRIQUE  
NE PAS EXPOSER L'APPAREILLAGE À LA PLUIE OU À L'HUMIDITÉ**



CE SYMBOLE PRÉVIENT, LÀ OÙ IL APPARAÎT, DE LA PRÉSENCE D'UNE TENSION DANGÉREUSE NON ISOLÉE À L'INTÉRIEUR DE LA CAISSE : LE VOLTAGE PEUT ÊTRE SUFFISANT POUR REPRÉSENTER UN RISQUE DE DÉCHARGES ÉLECTRIQUES.



CE SYMBOLE PRÉVIENT, LÀ OÙ IL APPARAÎT, DE LA PRÉSENCE D'IMPORTANTES NOTICES DE MODE D'EMPLOI ET CONCERNANT L'ENTRETIEN DANS LA DOCUMENTATION JOINTE. VEUILLEZ CONSULTER LE MODE D'EMPLOI.

## INFORMATIONS DE SÉCURITÉ IMPORTANTES

- 1) Lisez ces instructions
- 2) Conservez ces instructions
- 3) Faites attention à tous les avertissements
- 4) Suivez toutes les instructions
- 5) N'employez pas ce dispositif près de l'eau
- 6) Ne nettoyez qu'avec un torchon sec
- 7) N'obstruez pas les ouvertures de la ventilation. L'installation doit être effectuée selon les instructions fournies par le producteur.
- 8) Ne l'installez pas près de sources de chaleur comme radiateurs, appareils de chauffage, poêles ou d'autres appareils (y compris les amplificateurs) qui produisent de la chaleur
- 9) Ne supprimez pas les dispositifs de sécurité des fiches polarisées ou avec mise à la terre. Les fiches polarisées sont équipées de deux bornes de largeur différente. Une fiche avec mise à la terre a deux bornes et un troisième pôle de terre. La borne plus large ou le troisième pôle sont nécessaires pour la sécurité de l'utilisateur. Si la fiche fournie n'est pas appropriée pour votre prise, consultez un électricien pour le remplacement de la fiche.
- 10) Protégez le câble d'alimentation du piétinement et de la compression, en particulier où l'on trouve des fiches, des rallonges et dans le point où ils sortent de l'appareil.
- 11) Employez uniquement des dispositifs en option/accessoires indiqués par le producteur.
- 12) A employer uniquement avec des chariots, des supports, des trépiéds, des consoles ou des tables indiqués par le producteur ou vendus avec l'appareil. Si vous utilisez un chariot, faites attention pendant le déplacement contemporain du chariot et de l'appareil, afin d'éviter des dommages dus au possible renversement.
- 13) Débranchez la fiche en cas d'orage ou lorsqu'on n'utilise pas l'appareil pendant une longue période.
- 14) Pour l'assistance technique, adressez-vous au personnel qualifié. L'assistance technique est nécessaire au cas où l'appareil est endommagé, par ex. à cause de problèmes du câble d'alimentation ou de la fiche, du renversement de liquides ou d'objets tombés à l'intérieur de l'appareil, de l'exposition à la pluie ou à l'humidité, d'anomalies de fonctionnement ou de chutes de l'appareil.



**L'APPAREIL DOIT ÊTRE CONNECTÉ AU RÉSEAU ÉLECTRIQUE PAR UNE PRISE AYANT UNE CONNEXION DE PROTECTION DE TERRE.**

Cet appareil est équipé d'une prise d'alimentation; installez l'appareil de façon à ce que la prise du câble d'alimentation soit facilement accessible.

## PRÉCAUTIONS

- ° Afin de permettre une ventilation suffisante il faut disposer une distance min. de 30cm. environ de tous les côtés de l'appareil.
- ° La ventilation ne doit pas être empêchée en couvrant les ouvertures d'aération avec des objets comme journaux, nappes, rideaux, etc.
- ° Aucune source à flamme nue, comme par exemple des bougies allumées, ne doit être posée sur cet appareil.
- ° L'appareil ne doit pas être exposé à la stillation ou aux jets d'eau et donc il ne faut pas poser sur le dispositif des objets contenant des liquides, comme par exemple des vases.
- ° **ATTENTION:** Afin d'éviter de vous blesser, il faut que cet appareil soit attaché au mur d'après les instructions d'installation ci-jointes.

2



## VORSICHT

STROMSCHLAGGEFAHR  
NICHT ÖFFNEN



**STROMSCHLAGGEFAHR NICHT DEN DECKEL ÖFFNEN  
WENDEN SIE SICH AN EINEN QUALIFIZIERTEN KUNDENDIENST**

**UM RISIKEN VON STROMSCHLAG UND BRAND AUSZUSCHLIESSEN  
SETZEN SIE DAS GERÄT KEINEM REGEN ODER FEUCHTIGKEIT AUS**



DIESES SYMBOL VERWEIST AUF DIE PRÄSENZ EINER GEFÄHRLICHEN NICHT ISOLIERTE SPANNUNG IN DER LAUTSPRECHERBOX: DIE SPANNUNG KANN GENÜGEND STARK SEIN, UM EINE STROMSCHLAGGEFAHR DARZUSTELLEN.



DIESES SYMBOL VERWEIST AUF WICHTIGE HINWEISE IN DEN MITGELIEFERTEN BEDIENUNGS- UND WARTUNGSANLEITUNGEN. ZIEHEN SIE DAS HANDBUCH ZURATE.

## WICHTIGE SICHERHEITSHINWEISE

- 1) Lesen Sie diese Anleitungen aufmerksam durch.
- 2) Bewahren Sie sie sorgfältig auf.
- 3) Beachten Sie alle Hinweise.
- 4) Halten Sie sich an sämtliche Anleitungen.
- 5) Verwenden Sie dieses Gerät nicht in der Nähe von Wasser.
- 6) Reinigen Sie es nur mit einem trockenen Lappen.
- 7) Die Lüftungsöffnungen nicht verstellen. Die Installation muss entsprechend der vom Hersteller gelieferten Anleitung erfolgen.
- 8) Vermeiden Sie es, das Gerät in der Nähe von Wärmequellen, wie Heizkörper, Heizrohre, Öfen oder anderen wärmeerzeugenden Geräte (auch Verstärker) aufzustellen.
- 9) Achten Sie darauf, die Sicherheitsfunktion der polarisierten oder geerdeten Steckern nicht aufzuheben. Polarisierte Stecker haben zwei flache Stifte, einer davon ist breiter als der andere. Ein geerdeter Stecker hat zwei Stifte und einen Erdungsstift. Ein geerdeter Stecker hat zwei Klippen und einen Erdungsstift. Der breitere Stift bzw. der dritte Stift dienen Ihrer Sicherheit. Sollte der mitgelieferte Stecker nicht in Ihre Steckdose passen, lassen Sie ihn durch einen Elektriker austauschen.
- 10) Schützen Sie das Stromkabel vor Tritt- und Druckeinwirkungen, insbesondere im Bereich der Stecker, von Verlängerungen und bei ihrem Austritt aus dem Gerät.
- 11) Verwenden Sie ausschließlich vom Hersteller empfohlene Zusatzgeräte/Zubehörteile.
- 12) Benutzen Sie ausschließlich vom Hersteller empfohlene oder mit dem Gerät verkaufte Wagen, Ständer, Stative, Halterungen oder Tische. Achten Sie bei Verwendung eines Wagens darauf, dass das darauf stehende Gerät während der Fahrt nicht umkippt und Schaden erleidet.
- 13) Stecken Sie das Gerät bei Gewittern oder längerer Außerbetriebsetzung bitte ab.
- 14) Für den technischen Kundendienst wenden Sie sich bitte ausschließlich an qualifiziertes Personal. Ein technischer Kundendiensteanruf wird erforderlich, wenn das Gerät auf irgendeine Weise beschädigt wird, z.B. durch Schäden am Netzkabel oder -stecker, durch Eintreten von verschütteten Flüssigkeiten oder Gegenständen, durch Regen oder Feuchtigkeit, durch Hinunterfallen, oder bei Funktionsstörungen.



**DAS GERÄT ÜBER EINE GEERDETE STECKDOSE AN DAS STROMNETZ ANSCHLIESSEN.**

Dieses Gerät ist mit einer Steckdose ausgestattet. Installieren Sie das Gerät so, dass die Steckdose des Stromkabels leicht zugänglich resultiert.

## VORSICHTSMAßNAHMEN

- ° Hierzu muss um alle Geräteseiten herum eine Mindestdistanz von 30 cm berücksichtigt werden.
- ° Behindern Sie die Ventilation keinesfalls durch Abdecken der Lüftungsöffnungen mit Zeitungen, Tischtüchern, Vorhängen usw.
- ° Keine offenen Flammen, beispielshalber brennende Kerzen, auf das Gerät stellen.
- ° Das Gerät ist unbedingt vor Tropfen oder Wasserspritzern zu schützen. Stellen Sie also keinesfalls Flüssigkeitsbehälter, wie beispielsweise Blumenvasen darauf.
- ° **ACHTUNG:** Um Verletzungsgefahren auszuschließen, muss dieser Apparat entsprechend der beigefügten Installationsanleitung an der Wand gesichert werden.

FBT con la gamma **HiMaxX** stabilisce un nuovo riferimento nel panorama dei diffusori da 12" e 15" in polipropilene per "sound reinforcement", portando prestazioni e contenuto tecnologico ad un livello fino ad oggi impensabile.

**FBT HiMaxX** si affianca alla nota serie MaxX esaltando tutte le caratteristiche tecnologiche che hanno reso questa serie un best seller internazionale, ponendosi su un livello di prestazioni ancora superiore.

Lo studio di nuovi cabinet in polipropilene, l'utilizzo di alimentatori switching e finali ad alta efficienza, la riprogettazione degli altoparlanti sono state le attività del team R&D di FBT mirate alla massimizzazione del rapporto potenza/peso.

Compatta e leggera, **HiMaxX** risolve brillantemente le più esigenti richieste di appassionati, musicisti e professionisti, che cercano diffusori potenti, versatili e di altissima qualità. Ideali per applicazioni "live" e "sound reinforcement" che richiedono facilità e comodità di trasporto, sono indicate anche per installazione fissa grazie alle predisposizioni presenti nel cabinet ed agli accessori opzionali.

**HiMaxX** è dotata di un nuovo altoparlante da 15" ideato e disegnato per l'occasione dalla FBT e costruito dalla B&C; un nuovo driver a compressione B&C da 1,4" dotato di anello in rame di demodulazione per estendere la risposta alle alte frequenze, un nuovo design, un nuovo pannello di controllo completamente ridisegnato con funzioni di Gain e Volume accorpati in un unico potenziometro per migliorare semplicità ed immediatezza di utilizzo.

La serie **HiMaxX** comprende il modello **HiMaxX 60A** (sistema attivo biampificato, 700W RMS PWM per LF, 200W RMS in classe "G" per HF) e il modello **HiMaxX 60** (700W "sound reinforcement monitor").

La nouvelle enceinte **HiMaxX** de FBT définit un nouveau standard dans le panorama des haut-parleurs de 12" et 15" en polypropylène pour renfort sonore et pousse performances et contenu technologique vers un niveau actuellement impensable.

La **FBT HiMaxX** vient compléter la FBTMaxX : elle exalte toutes les caractéristiques technologiques qui ont fait de cette enceinte un best-seller international et se propose à un niveau de performances encore plus élevé.

L'étude d'une nouvelle caisse en polypropylène, l'utilisation d'une alimentation switching et de finaux haute efficacité, la conception "ex novo" des haut-parleurs : voilà les activités de l'équipe R&D de FBT qui a visé à maximaliser le rapport puissance/poids.

Compacte et légère, l'**HiMaxX** résout brillamment les exigences des amateurs, musiciens et professionnels qui cherchent des enceintes puissantes, souples et de très haute qualité. Idéale pour les applications "live" et de renfort sonore, qui exigent facilité et praticité de transport, elles sont également indiquées pour l'installation permanente grâce aux pré-équipements présents dans la caisse et aux accessoires en option.

La série **HiMaxX**, de conception innovatrice est équipée de : un nouveau haut-parleur de 15", projeté sur mesure par l'entreprise FBT et créé par l'entreprise B&C, un nouveau driver B&C de 1,4", doté d'une bague en cuivre de démodulation servant à étendre le temps de réponse aux hautes fréquences et un panneau de contrôle conçu ex novo muni de fonctions de Gain et Volume regroupées sous un seul potentiomètre pour améliorer la simplicité et la facilité d'utilisation.

La série **HiMaxX** comprend le modèle **HiMaxX 60 A** (système actif biampifié, 700 W RMS PWM pour les longues fréquences, 200 W RMS de classe « G » pour les hautes fréquences) et le modèle **HiMaxX 60** (700 W, pour un suivi du renforcement du son).

*With the new **HiMaxX** series, FBT establishes a reference point on the scenario of 12" and 15" enclosures in polypropylene for sound reinforcement, introducing performance and technical content of a standard unthinkable up until now.*

***FBT HiMaxX** takes its place alongside the FBTMaxX series, exalting all the technical features.*

*The study of a new cabinet in polypropylene, the use of a switch mode power supply and high efficiency power amplifiers and the redesign of the loudspeakers were the activities of the FBT R&D team aimed at maximizing the power weight ratio.*

*Compact and light weight, **HiMaxX** brilliantly solve all the most demanding requests from buffs, musicians and professionals looking for powerful, versatile and very high quality loudspeaker enclosures. Ideal for live and sound reinforcement applications requiring ease of transport, they are also suited to fixed installations, thanks to the cabinets' format and optional accessories.*

***HiMaxX** is equipped with a new 15" loudspeaker specially conceived and designed by FBT and built by B&C; a new 1,4" B&C compression driver equipped with a demodulation copper ring to extend the high frequency response, a new design, a completely redesigned control panel with Gain and Volume functions in a single potentiometer to improve user friendliness.*

*The **HiMaxX** series includes the **HiMaxX 60A** model (active bi-amped system, 700W RMS PWM for LF, 200W RMS in "G" class for HF) and the **HiMaxX 60** model (700W "sound reinforcement monitor").*

*Mit der neuen **HiMaxX**-Serie definiert FBT eine neue Referenz im Bereich der 12" und 15" Kunststoffgehäuse für Live-Events mit Leistungen und technischen Merkmalen, die bis dato nicht für möglich gehalten wurden. **FBT HiMaxX** erweitert die Produktpalette der FBTMaxX Serie um weitreichende technische Merkmale.*

*Das Studium neuer Gehäuse aus Polypropylen, der Einsatz von Schaltnetzteilen und hocheffizienten Verstärkern, sowie das Re-Design der Lautsprecher waren die Hauptaktivitäten des Entwicklungsteams von FBT. Das Ziel – Maximierung des Leistungs-/Gewichtsverhältnisses.*

*Aufgrund ihrer kompakten Größe und des geringen Gewichtes bewältigt die **HiMaxX**-Serie alle Anforderungen von Fans, Musikern und allen Profis, welche auf hochwertige, leistungsstarke und flexible Lautsprechersysteme Wert legen. Ideal für Veranstaltungen, die einen einfachen Transport voraussetzen, aber auch für Installationen geeignet sind – Dank der kompakten Größe und des optional erhältlichen Zubehörs.*

***HiMaxX** ist mit einem neuen 15"-Lautsprecher ausgestattet, der extra von FBT konzipiert und entworfen und von B&C konstruiert wurde; ein neuer 1,4-Zoll Kompressionstreiber B&C mit einer Demodulations-Kupferspule für eine erweiterte Antwort auf die hohen Frequenzen, ein neues Design, komplett neu entwickeltes Kontrollpanel mit kombinierte Gain und Volume Funktionen innerhalb eines drehbaren Potenziometers ermöglichen eine einfachere und schnellere Kontrolle.*

*Die Serie **HiMaxX** umfasst das Modell **HiMaxX 60A** (aktives zweifach verstärktes System, 700W RMS PWM für LF, 200W RMS in Klasse "G" für HF) und das Modell **HiMaxX 60** (700W "sound reinforcement monitor").*

		Hi MaxX 60a	Hi MaxX 60
Configurazione <i>Type</i>	Vie <i>Way</i>	2	2
Impedenza nominale <i>Nominal impedance</i>	Ohm	•	8
Amplificatore raccomandato <i>Recommended amplifier</i>	W rms	•	700
Amplificatore interno <i>Built-in amplifier</i>	W rms	700 + 200	•
Risposta in frequenza <i>Frequency response</i>	@ -5dB	40Hz - 20kHz	40Hz - 20kHz
Short term (IEC268-5)	W rms	•	1400
Sensibilità @ 1W / 1 m <i>Sensitivity</i>	dB	99	99
Massimo SPL <i>Maximum SPL</i>	dB	129	128
Unità alte frequenze <i>High frequency driver</i>	mm <i>inch</i>	1 x 36 1 x 1,4"	1 x 36 1 x 1,4"
Unità basse frequenze <i>Low frequency woofer</i>	mm <i>inch</i>	1 x 380 1 x 15"	1 x 380 1 x 15"
Dimensioni ( LxAxP) <i>Dimensions ( WxHxD )</i>	mm <i>inch</i>	482 x 757 x 427 19 x 29,8 x 16,8	482 x 757 x 427 19 x 29,8 x 16,8
Peso <i>Weight</i>	Kg. <i>Lb.</i>	28,3 62,4	26 57,3
Connettori di ingresso <i>Input connectors</i>		XLR	2 x speakon

## ACCESSORI / ACCESSORIES

Mod. BOX104 (code 15771)  
(ORIZZONTALE/HORIZONTAL)

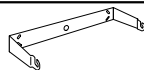

Mod. BOX105 (code 15772)  
(VERTICALE/VERTICAL)

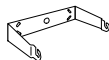

## ATTENZIONE

Per il fissaggio a muro dei modelli FBTHiMaxX60 e FBTHiMaxX60A utilizzare esclusivamente le staffe della FBT modelli BOX104 e BOX105 (vedi istruzioni a pag.6 di questo manuale). **L'utilizzo di altre staffe di fissaggio può generare una instabilità pericolosa con possibili danni a persone e cose.**

## CAUTION

The FBTHiMaxX60 and FBTHiMaxX60Aspeakers use only with mount for wall installation model BOX104 and BOX105 (see instructions pag.6). **Use with other mounts is capable of resulting in instability causing possible injury.**



NON SOVRAPPORRE PIÙ DI DUE DIFFUSORI  
DO NOT STACK MORE THAN TWO SPEAKERS



		Hi MaxX 60a	Hi MaxX 60
Configuration <i>Konfiguration</i>	Voies <i>Weg</i>	2	2
Impédance nominale <i>Nominal impedanz</i>	Ohm	•	8
Amplificateur recommandé <i>Empfohlene verstärkerleitung</i>	W rms	•	700
Amplificateur interne <i>Integrierten Verstärker</i>	W rms	700 + 200	•
Réponse en fréquence <i>Frequenzgang</i>	@ -5dB	40Hz - 20kHz	40Hz - 20kHz
Court terme <i>Spitzenbelastbarkeit</i> (IEC268-5)	W rms	•	1400
Sensibilité <i>Empfindlichkeit</i> @ 1W / 1 m	dB	99	99
Maximum SPL <i>Maximaler shalldruck</i>	dB	129	128
Unité haute fréquence <i>Hohe frequenzeinheit</i>	mm <i>inch</i>	1 x 36 1 x 1,4"	1 x 36 1 x 1,4"
Woofer basses fréquence <i>Bass-Woofer</i>	mm <i>inch</i>	1 x 380 1 x 15"	1 x 380 1 x 15"
Dimensions (LxAxP) <i>Abmessungen (WxHxD)</i>	mm <i>inch</i>	482 x 757 x 427 19 x 29,8 x 16,8	482 x 757 x 427 19 x 29,8 x 16,8
Poids <i>Gewicht</i>	Kg. <i>Lb.</i>	28,3 62,4	26 57,3
Connecteurs <i>Eingänge</i>		XLR	2 x speakon

ACCESSOIRES / ZUBEHÖR

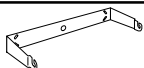
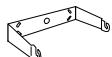

NE JAMAIS SUPERPOSER PLUS DE DEUX ENCEINTES  
STELLEN SIE NICHT MEHR ALS 2 BOXEN ÜBEREINANDER

<p>Mod. BOX104 (code 15771) (HORIZONTALE/HORIZONTAL)</p> 
<p>Mod. BOX105 (code 15772) (VERTICALE/VERTICAL)</p> 

ATTENTION

Pour le fixation au mur des modèles FBTHiMaxX60 et FBTHiMaxX60A, utiliser exclusivement les étriers de FBT modèles BOX104 et BOX105 (voir les instructions à la page 6 de ce manuel). **L'usage d'autres étriers de fixation peut provoquer une instabilité dangereuse, en causant d'éventuels dégâts matériels et des blessures corporelles.**

ACHTUNG

Für die Wandinstallation der Modelle FBTHiMaxX60 und FBTHiMaxX60A ausschließlich die FBT-Befestigungsbügel der Modelle BOX104 und BOX105 benutzen (siehe Anleitung auf Seite 6 in diesem Handbuck). **Die Verwendung anderer Befestigungsbügel kann zu einer gefährlichen Instabilität mit möglichen Personen und Sachschäden führen.**



**ATTENZIONE**

**PER PREVENIRE DANNI A PERSONE E COSE È INDISPENSABILE DOTARE IL SISTEMA DI CATENA DI SICUREZZA QUANDO IL BOX VIENE FISSATO A MURO. UTILIZZARE UNA CATENA PROVISTA DI DUE MOSCHETTONI DI AGGANCIO E UN GOLFARE DA INSERIRE NELL'APPOSITO PUNTO DI ANCORAGGIO.**

**Mod. BOX104 (ORIZZONTALE)**

1. Selezionare con cura l'area dove installare i diffusori; assicurarsi che la struttura sia adeguata a sopportare il peso del box; fissare la base della staffa al muro utilizzando appropriate viti su **tutti** i fori di fissaggio della staffa.
2. Posizionare il diffusore tra i due bracci della staffa e fissarlo tramite i due inserti filettati da M10
3. Ruotare il diffusore nella posizione desiderata utilizzando l'inserto filettato da M6

**Mod. BOX105 (VERTICALE)**

1. Selezionare con cura l'area dove installare i diffusori; assicurarsi che la struttura sia adeguata a sopportare il peso del box; fissare la base della staffa al muro utilizzando appropriate viti su **tutti** i fori di fissaggio della staffa.
2. Posizionare il diffusore tra i due bracci della staffa e fissarlo tramite i due inserti filettati da M10
3. Ruotare il diffusore nella posizione desiderata utilizzando l'inserto filettato da M6

**CAUTION**

**TO AVOID DAMAGE OR PHYSICAL INJURY ALWAYS ENSURE THAT THE SYSTEM IS EQUIPPED WITH A SAFETY CHAIN WHEN THE BOX IS SECURED TO THE WALL. USE A CHAIN WITH TWO SNAPHOOKS FOR THE ANCHORAGE AND ONE EYEBOLT TO BE INSERTED IN THE PROPER ANCHORING POINT.**

**Mod. BOX104 (HORIZONTAL)**

1. Take care when selecting the place of speaker installation; ensure the structure is adequate to withstand the weight of the box; fix the base of the bracket to the wall using suitable screws in **all** bracket fixing holes.
2. Position the speaker between the two bracket arms and secure by means of the two M10 threaded inserts
3. Rotate the speaker to the required position using the M6 threaded insert

**Mod. BOX105 (VERTICAL)**

1. Take care when selecting the place of speaker installation; ensure the structure is adequate to withstand the weight of the box; fix the base of the bracket to the wall using suitable screws in **all** bracket fixing holes.
2. Position the speaker between the two bracket arms and secure by means of the two M10 threaded inserts
3. Rotate the speaker to the required position using the M6 threaded insert

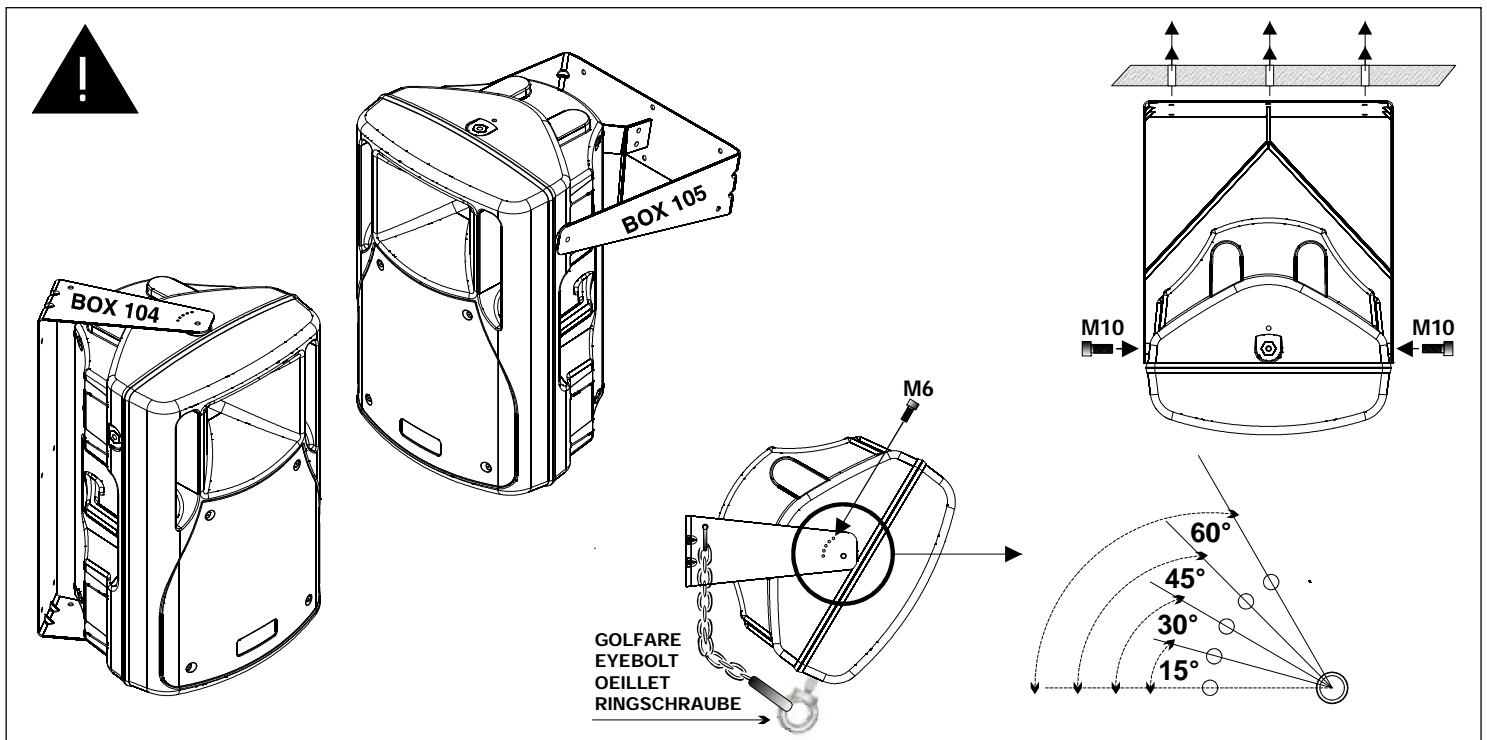
**INSTRUCTIONS POUR LE MONTAGE MURAL DES BRIDES****ATTENTION:**

**POUR ÉVITER DE CAUSER DES DOMMAGES A' DES PERSONNES ET DES OBJETS, IL EST INDISPENSABLE D'ÉQUIPER LE SYSTÈME D'UNE CHAÎNE DE SÉCURITÉ LORSQUE LE CAISSON EST FIXÉ AU MUR. EMPLOYEZ UNE CHAÎNE POURVUE DE 2 MOUSQUETONS D'ACCROCHAGE ET DE 1 OEILLET À INSÉRER DANS LE POINT D'ANCRAGE PRÉVU À CET EFFET.**

**Mod. BOX104 (HORIZONTAL)**

1. Sélectionner attentivement l'endroit où les enceintes seront installées ; s'assurer que la structure soit en mesure de supporter le poids du caisson ; fixer au mur la base de la bride à l'aide de vis adéquatessur les **trous** de fixation de la bride.
2. Placer l'enceinte entre les deux bras de la bride et la fixer entre les deux pièces intercalaires filettées de M10
3. Tourner l'enceinte dans la position voulue en utilisant la pièce intercalaire filettée de M6

**Mod. BOX105 (VERTICAL)**

1. Sélectionner attentivement l'endroit où les enceintes seront installées ; s'assurer que la structure soit en mesure de supporter le poids du caisson ; fixer au mur la base de la bride à l'aide de vis adéquatessur les **trous** de fixation de la bride.
2. Placer l'enceinte entre les deux bras de la bride et la fixer entre les deux pièces intercalaires filettées de M10
3. Tourner l'enceinte dans la position voulue en utilisant la pièce intercalaire filettée de M6

**MONTAGEANLEITUNG DER WANDBÜGEL****ACHTUNG:**

**ZUR VERMEIDUNG VON PERSONEN-UND SACHSCHÄDEN MUSS DASS SYSTEM BEI EINER WANDBEFESTIGUNG DER LAUTSPRECHERBOX UNBEDINGT MIT EINER SICHERHEITSKETTE AUSGESTATTET WERDEN. VERWENDEN SIE BITTE EINE KETTE MIT 2 SCHNAPPHAKEN UND 1 RINGSCHRAUBE, DIE EBEN IN DIE EIGENS HIERFÜR VORGESEHENE BEFESTIGUNGSSTELLE EINZUSETZEN SIND.**

**Mod. BOX104 (HORIZONTAL)**

1. Den Installationsort der Lautsprecher sorgfältig wählen; sicherstellen, dass die Struktur für das Gewicht der Lautsprecherboxen geeignet ist; passende Schrauben in alle Bohrungen des Bügels einsetzen und die Basis des Haltebügels an der Wand befestigen.
2. Den Lautsprecher zwischen den beiden Armen des Haltebügels anbringen und mit den beiden M10-Gewindebuchsen befestigen.
3. Den Lautsprecher mit Hilfe der M6-Gewindebuchse in die gewünschte Position drehen.

**Mod. BOX105 (VERTIKAL)**

1. Den Installationsort der Lautsprecher sorgfältig wählen; sicherstellen, dass die Struktur für das Gewicht der Lautsprecherboxen geeignet ist; passende Schrauben in alle Bohrungen des Bügels einsetzen und die Basis des Haltebügels an der Wand befestigen.
2. Den Lautsprecher zwischen den beiden Armen des Haltebügels anbringen und mit den beiden M10-Gewindebuchsen befestigen.
3. Den Lautsprecher mit Hilfe der M6-Gewindebuchse in die gewünschte Position drehen.

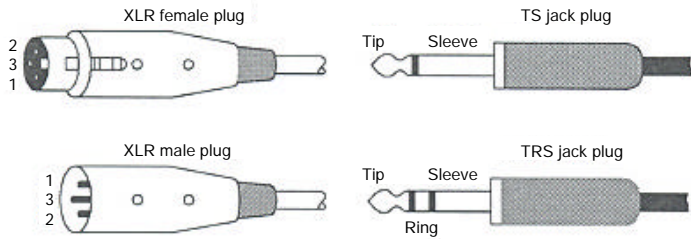

I connettori **XLR** hanno tre poli e vengono utilizzati quasi sempre per condurre segnali mono bilanciati; i tre poli corrispondono rispettivamente alla massa (1), al segnale positivo (2) e al segnale negativo (3).

**SPEAKON** è un connettore adatto appositamente per il collegamento tra finali di potenza e altoparlanti; inserendolo nell'apposita presa si blocca in modo da impedire un distacco accidentale; inoltre è dotato di protezione contro scosse elettriche e garantisce una corretta polarizzazione.

Gli **RCA** non possono essere bilanciati perchè hanno solo due poli: segnale (punta centrale) e massa (margine circolare), quindi sono connettori mono sbilanciati.

I **JACK** sono connettori tipici per trasportare due segnali separati di due canali, destra e sinistra, con un unico connettore e quindi possono essere di tipo mono o stereo. I jack mono (TS) detti anche sbilanciati si differenziano da quelli stereo (TRS) o bilanciati per la loro composizione. I primi hanno lo spinotto diviso in due parti, punta e massa (Tip e Sleeve) alle quali sono collegati i due poli; i jack stereo o bilanciati sono invece divisi in tre parti, in quanto hanno un anello centrale (Ring) da cui (TRS) collegato ad un secondo filo che costituisce il terzo polo (polo negativo).

*The 3-pole XLR connectors are almost always used for conducting mono-balanced signals; the three poles correspond respectively to ground (1), the positive signal (2) and the negative signal (3).*

*SPEAKON is a connector which is specially adapted for connecting power terminals to loudspeakers; when inserted in an appropriate socket, it locks so as to prevent accidental disconnection; moreover, it is equipped with protection against electrical shocks and guarantees the correct polarisation.*

*The RCA cannot be balanced as they have just two poles: signal (central point) and ground (perimeter); they are therefore unbalanced mono connectors.*

*The JACKS are typical connectors for the transporting of two separate signals through two channels, left and right, using a single connector and therefore they can be either mono or stereo. Mono jacks (TS), also known as unbalanced jacks, are recognisable from stereo or balanced jacks (TRS) by their composition. The point of the mono jacks is divided into two parts, tip and ground (Tip and Sleeve) to which the two poles are connected; the stereo or balanced jacks are divided in three parts, as they have a central ring (Ring) which is connected to a second wire, the third (negative) pole.*

Les connecteurs XLR possèdent trois pôles et servent, en général, à transmettre les signaux mono balancés; les trois pôles correspondent, dans l'ordre, à la masse (1), au signal positif (2) et au signal négatif (3).

Le connecteur SPEAKON a été spécialement conçu pour le branchement des terminaux de puissance et des hauts-parleurs. Placé dans la prise adéquate, il sert à prévenir un débranchement accidentel. De plus, il est pourvu d'un système de protection contre les secousses électriques et garantit un niveau de polarisation correct.

Les RCA ne peuvent être balancés car ils ne possèdent que deux pôles: le signal (pointe centrale) et la masse (marge circulaire). Ce sont donc des connecteurs de type mono non balancés.

Les prises JACK sont des connecteurs typiques et servent à transporter les deux signaux séparés des deux canaux, droite et gauche, à travers un seul et unique connecteur. Ils peuvent être de type mono ou stéréo. Les prises mono (TS), appelés aussi non balancés, de par leur composition, se distinguent de celles stéréo (TRS) ou balancées. En effet, les premières ont la prise divisée en deux parties, pointe et masse (Tip et Sleeve), auxquelles les deux pôles sont branchés. Par contre, les prises jack stéréo ou balancées sont divisées en trois parties: elles possèdent une bague centrale (Ring), à laquelle (TRS) est branché à un deuxième fil qui constitue le troisième pôle (pôle négatif).

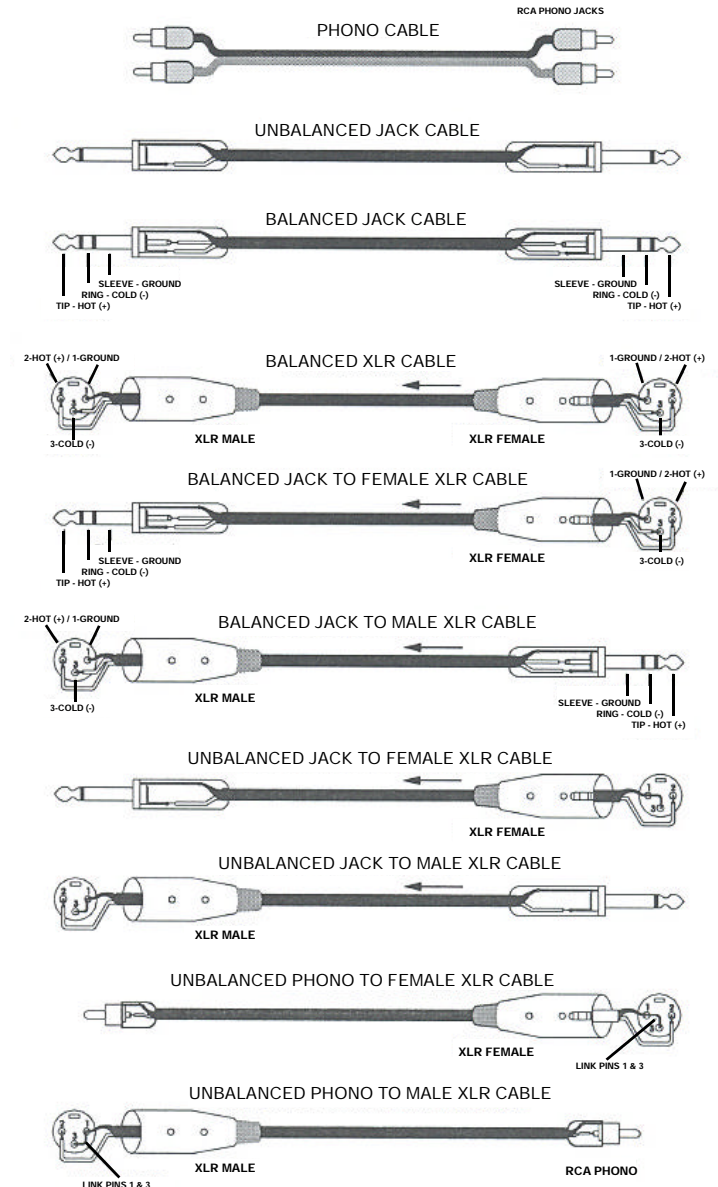
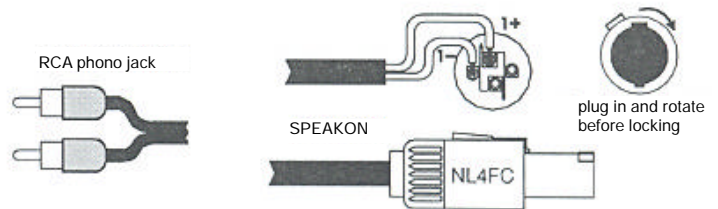

*Die XLR-Eingänge haben drei Pole und werden fast immer zur Übertragung von ausgeglichenen Mono-Signalen benutzt; die drei Pole entsprechen jeweils der Masse (1), dem positiven Signal (2) und dem negativen Signal (3).*

*SPEAKON ist ein Eingang, der extra für die Verbindung zwischen Leistungsenden und Lautsprechern angepasst wurde. Wenn er in die entsprechende Buchse eingesteckt wird, dann blockiert er so, dass er nicht ungewollt herausgezogen werden kann. Er ist außerdem mit einem Stromschlagschutz ausgerüstet und gewährleistet die richtige Polarisation.*

*Die RCA können nicht ausgeglichen sein, da sie nur zwei Pole haben: Signal (Leiter) und Masse (Mantel), es handelt sich also um nicht ausgeglichene Mono-Eingänge.*

*Die JACK sind typische Eingänge (Klinke), um zwei getrennte Signalen von zwei Kanälen, rechts und links, mit einem einzigen Eingang zu übertragen und können von daher Mono oder Stereo sein. Die Mono-Jacks (TS), auch als nicht ausgeglichen bezeichnet, unterscheiden sich in ihrem Aufbau von den Stereo-Jacks (TRS) bzw. den ausgeglichenen Klinkensteckern. Die ersten haben einen zweigeteilten Stift, Leiter und Masse (Tip und Sleeve), an denen die beiden Pole angeschlossen sind. Die Stereo- bzw. die ausgeglichenen Jacks bestehen aus drei Teilen, da sie eine zentrale Spule (Ring) haben, an denen (TRS) an einen zweiten Draht angeschlossen ist, der den dritten Pol bildet (negativer Pol).*



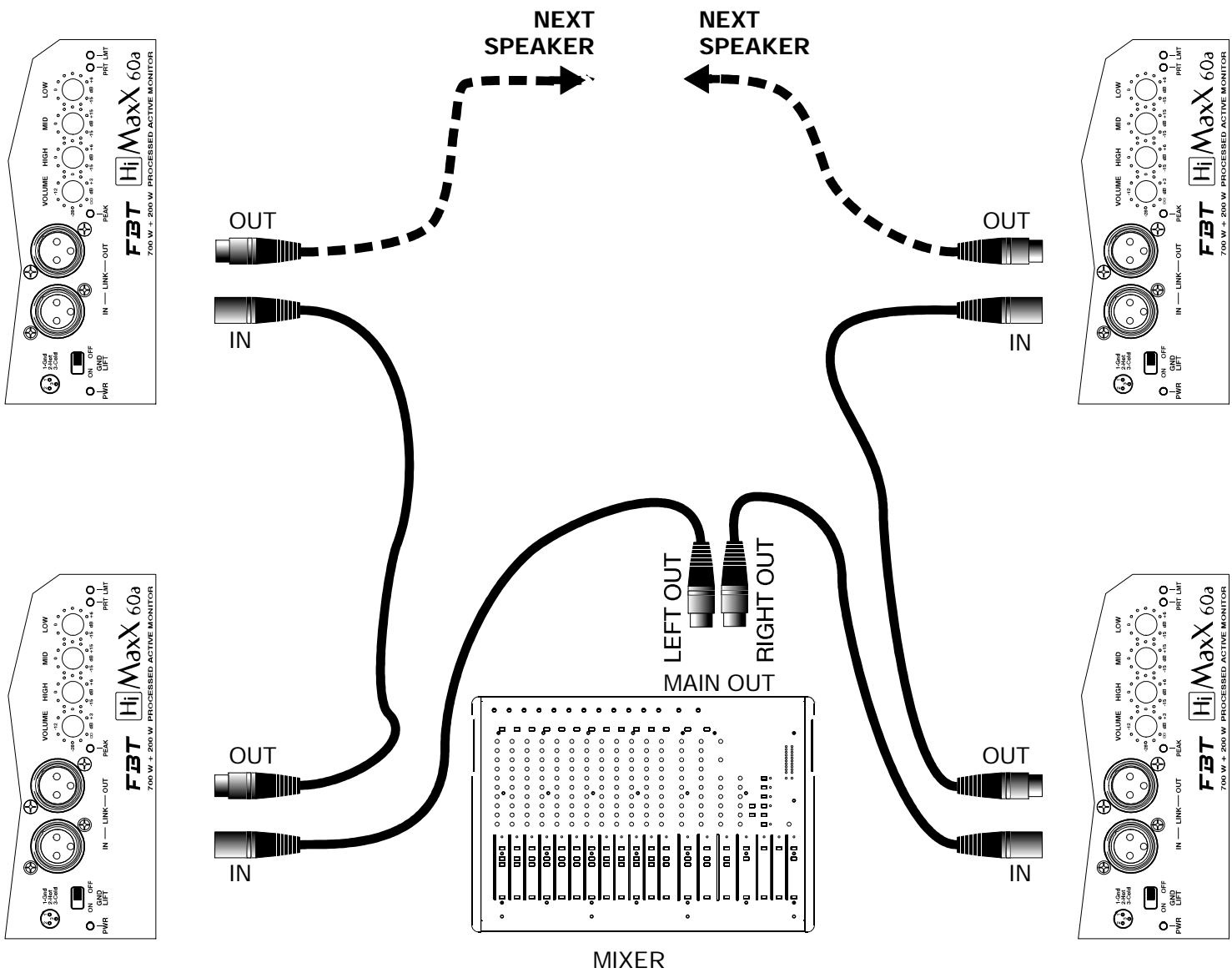
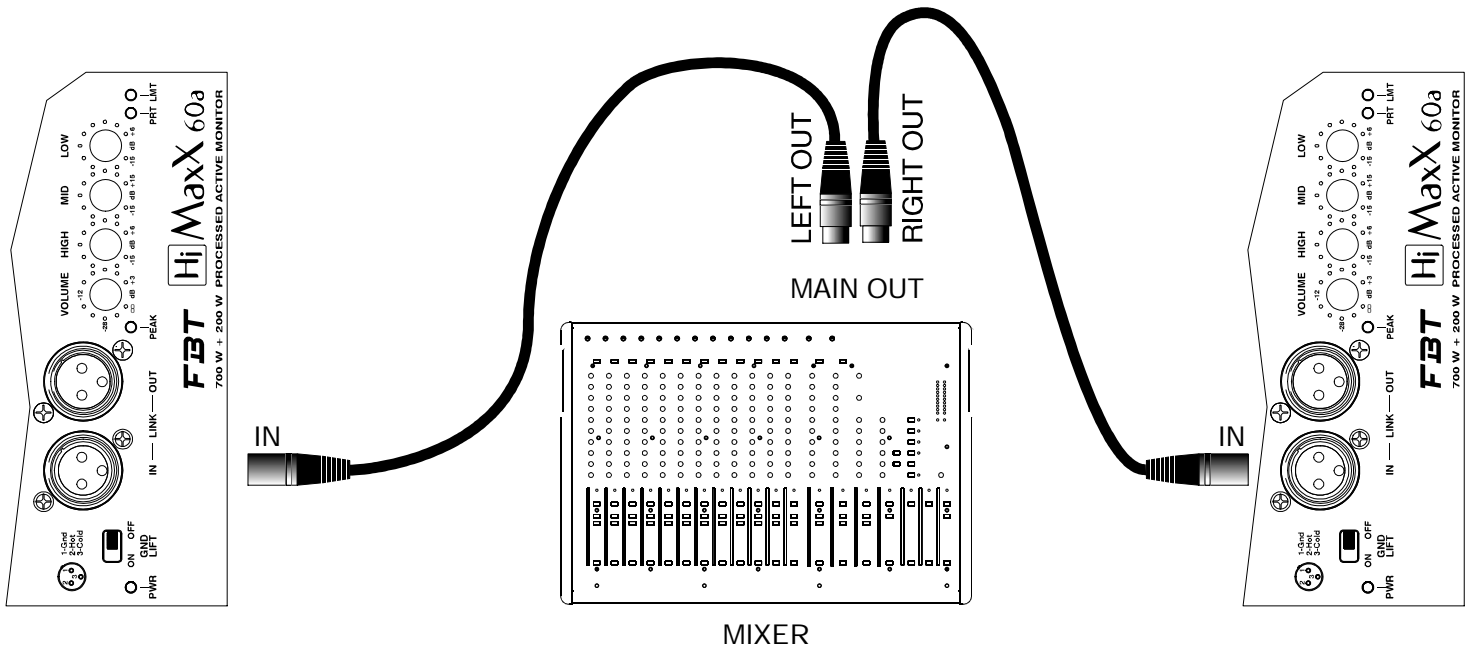

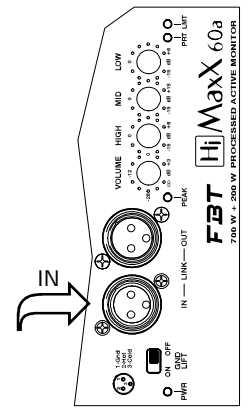
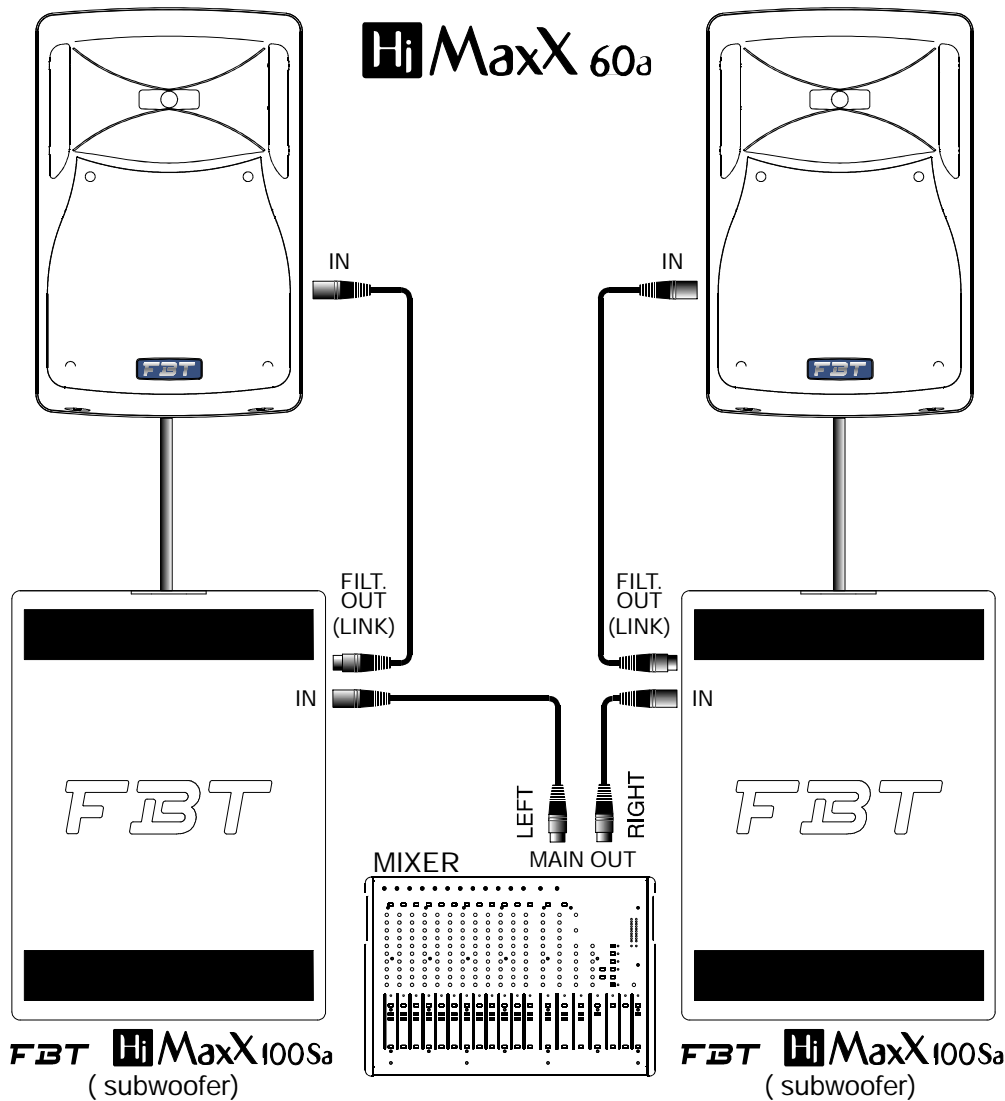

(RIGHT CHANNEL)

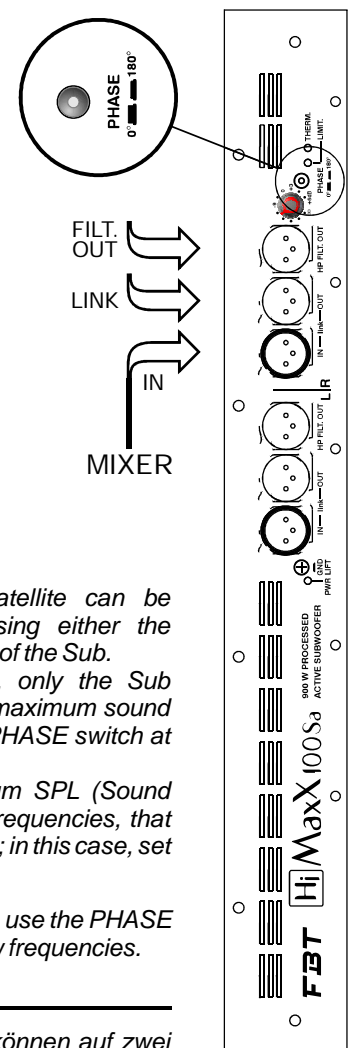

Il collegamento tra satellite e sub **HiMaxX 100SA** può essere effettuato in due modi: utilizzando l'uscita FILTERED OUT o la presa LINK del Sub.

Usando l'uscita FILTERED OUT le basse frequenze vengono riprodotte solo dal Sub e si ottiene la massima qualità del suono; in questo caso posizionare lo switch PHASE in modo 180°.

Se si usa l'uscita LINK si ottiene il massimo SPL (Sound Pressure Level) per le basse frequenze riprodotte dal satellite e dal sub; in questo caso posizionare lo switch PHASE in modo 0°.

Per qualsiasi configurazione Sub-Satellite agire sempre sul comando PHASE per ottenere il massimo SPL alle basse frequenze.

The sub **HiMaxX 100SA** and the satellite can be connected in two different ways: using either the FILTERED OUT output or the LINK socket of the Sub.

If the FILTERED OUT output is used, only the Sub reproduces the low frequencies and the maximum sound quality is achieved; in this case, set the PHASE switch at 180°.

If the LINK output is used, the maximum SPL (Sound Pressure Level) is achieved for the low frequencies, that are reproduced by the satellite and the sub; in this case, set the PHASE switch at 0°.

For any sub/satellite configuration, always use the PHASE control to achieve the maximum SPL at low frequencies.

Le satellite et le sub **HiMaxX 100SA** peuvent être reliés en deux façons : en employant la sortie FILTERED OUT ou la prise LINK du Sub.

En employant la sortie FILTERED OUT les basses fréquences sont reproduites seulement par le Sub et on obtient la qualité parfaite du son ; en ce cas, placez le sélecteur PHASE à 180°.

En employant la sortie LINK on obtient le niveau de pression acoustique maximum (SPL, Sound Pressure Level) pour les basses fréquences reproduites par le satellite et par le Sub ; en ce cas, placez le sélecteur PHASE à 0°.

Pour toute configuration Sub-Satellite, réglez toujours la commande PHASE pour obtenir la SPL maximale aux basses fréquences.

Satellit und Subwoofer **HiMaxX 100SA** können auf zwei Arten untereinander angeschlossen werden: entweder über den Ausgang FILTERED OUT oder die Buchse LINK des Subwoofers.

Bedient man sich des Ausgangs FILTERED OUT werden die niedrigen Frequenzen nur vom Subwoofer wiedergegeben und man erzielt maximale Tonqualität. In diesem Fall stellen Sie den Switch PHASE auf 180°.

Bedient man sich des Ausgangs LINK wird der beste SPL (Sound Pressure Level) für die vom Satelliten und vom Subwoofer wiedergegeben niedrigen Frequenzen erzielt. In diesem Fall stellen Sie den Switch PHASE auf 0°.

Für jede Sub-Satelliten-Konfiguration immer auf PHASE einwirken, um den maximalen Schalldruck bei Niederfrequenzen zu erzielen.

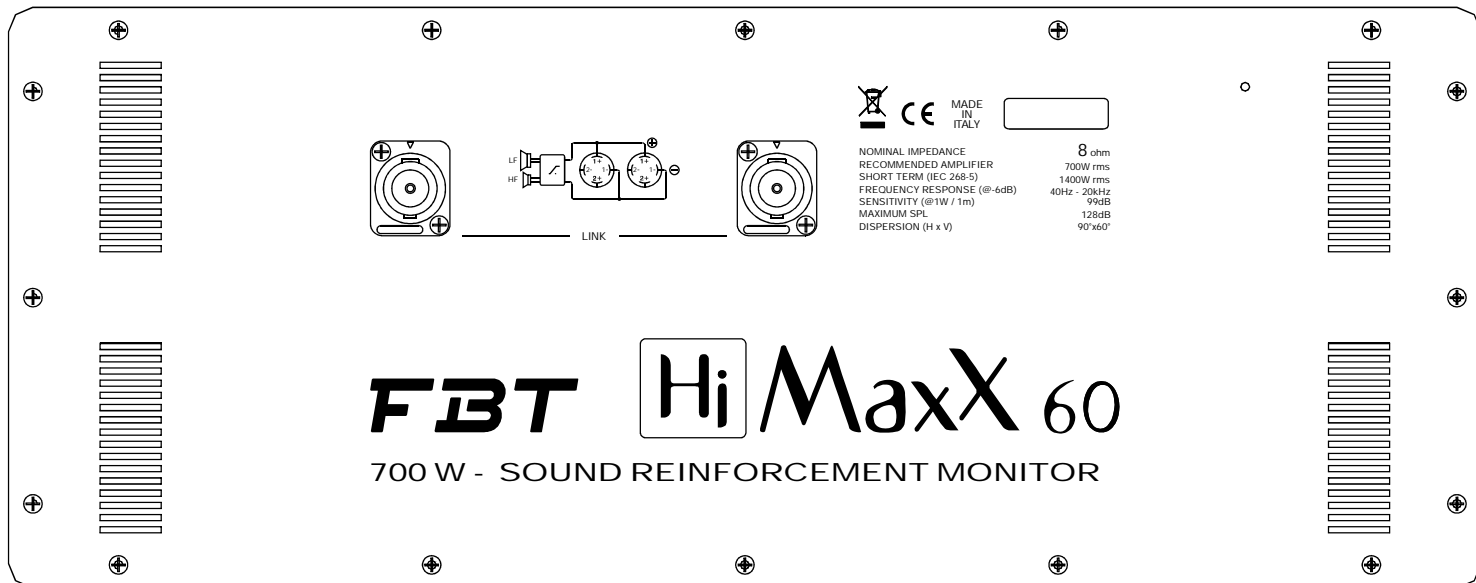

Prese Speakon collegate in parallelo; utilizzare una presa per la connessione del box all'uscita di un amplificatore di potenza; l'altra per collegare un secondo box.

È necessario scegliere cavi per diffusori con un diametro sufficiente in funzione della lunghezza totale del collegamento. La resistenza introdotta da un cablaggio inadeguato verso i diffusori riduce sia la potenza in uscita sia il fattore di smorzamento dell'altoparlante.

*Speakon connectors connected in parallel mode. One connector can be used to connect the box to the output of a power amplifier; the other to connect to a second box.*

*Loudspeaker cables shall have the adequate diameter, depending on the overall length of the connection. The resistance introduced by an inadequate wiring towards the loudspeakers would reduce both the power output and the damping factor of the loudspeaker.*

Prises Speakon connectées en parallèle. Une prise peut être utilisée pour la connexion de la caisse à la sortie d'un amplificateur de puissance; l'autre pour connecter un second boîtier.

Il faut choisir des câbles pour diffuseurs ayant un diamètre suffisant en fonction de la longueur totale de la connexion. La résistance introduite par un câblage inapproprié pour les diffuseurs réduit aussi bien la puissance de sortie que le facteur d'amortissement du haut-parleur.

*Stecker Speakon in Parallelschaltung. Einer der Stecker kann für den Anschluss der box am Ausgang eines Verstärkers benutzt werden; der andere, um eine zweite Box anzuschließen.*

*Es ist erforderlich, die Kabel für die Diffusoren mit einem im Hinblick auf die Gesamtlänge des Anschlusses genügend großen Durchmesser zu wählen. Der auf eine unzureichende Verkabelung zurückzuführende Widerstand zu den Diffusoren reduziert sowohl die Ausgangsleistung als auch den Dämpfungsfaktor des Lautsprechers.*

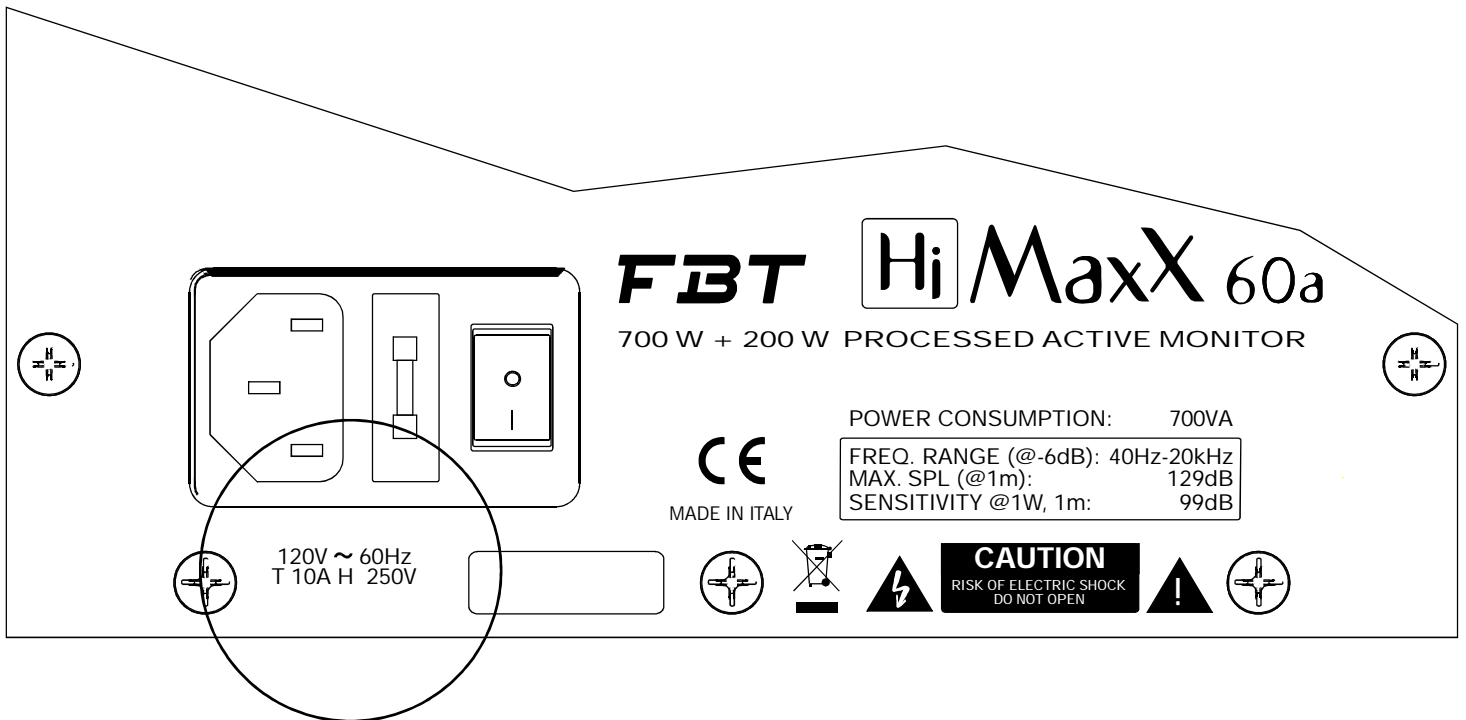
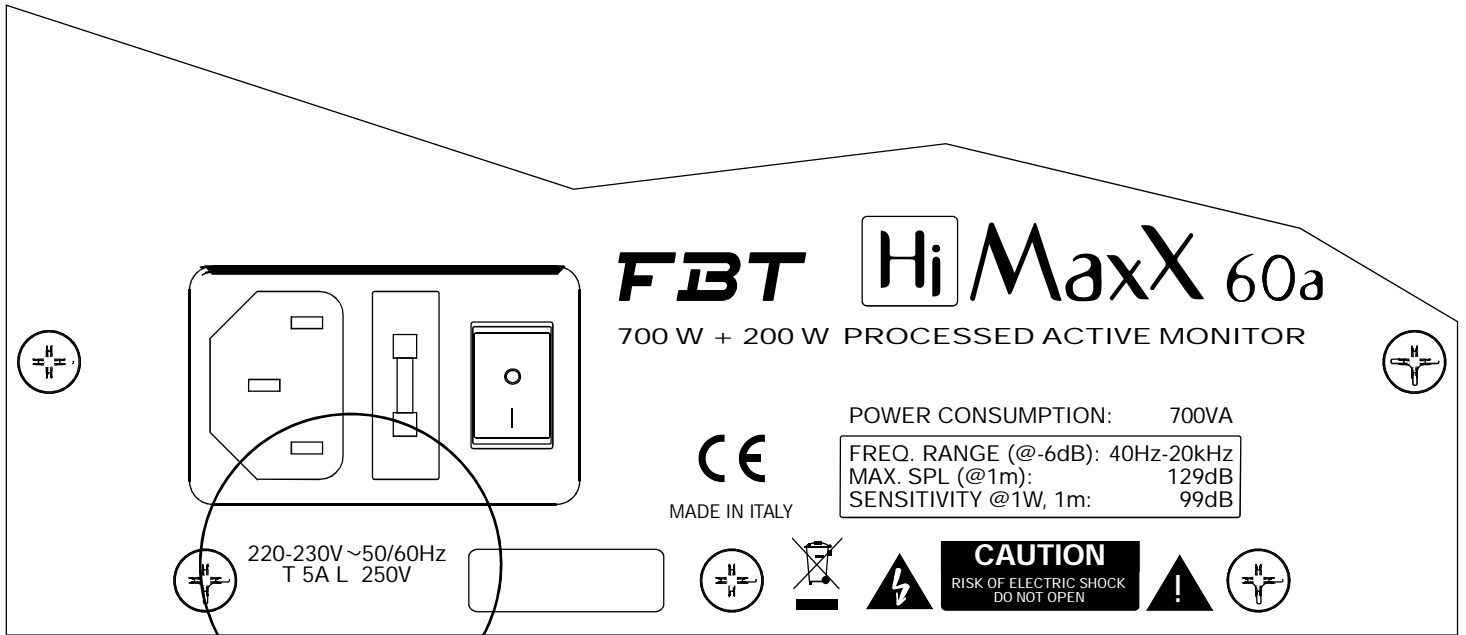

Prima di collegare l'apparecchio alla rete elettrica accertarsi che la tensione di alimentazione corrisponda con quella indicata nel retro dell'unità. La presa di alimentazione comprende anche un vano portafusibile. I fusibili difettosi devono essere assolutamente sostituiti con altri che abbiano valore e caratteristiche elettriche uguali.

Avant de brancher l'appareil au réseau électrique, vérifiez que la tension d'alimentation correspond à celle indiquée au derrière de l'appareil. La prise d'alimentation inclut même le logement du fusible. Les fusibles défectueux doivent être nécessairement remplacés avec des autres qui ont la valeur et les caractéristiques électriques égales.

Before connecting the apparatus to the mains, make sure the supply voltage matches the one indicated on the back of the apparatus. The power socket also includes a fuse box. Faulty fuses shall be replaced only with fuses having the same electrical features and value.

Vor dem Anschließen des Geräts an das Stromnetz überzeugen Sie sich bitte, dass die Speisespannung der rückseitig am Gerät angeführten entspricht. Die Strombuchse umfasst auch ein Sicherungsfach. Defekte Sicherungen sind unbedingt durch gleichartige und -wertige zu ersetzen.

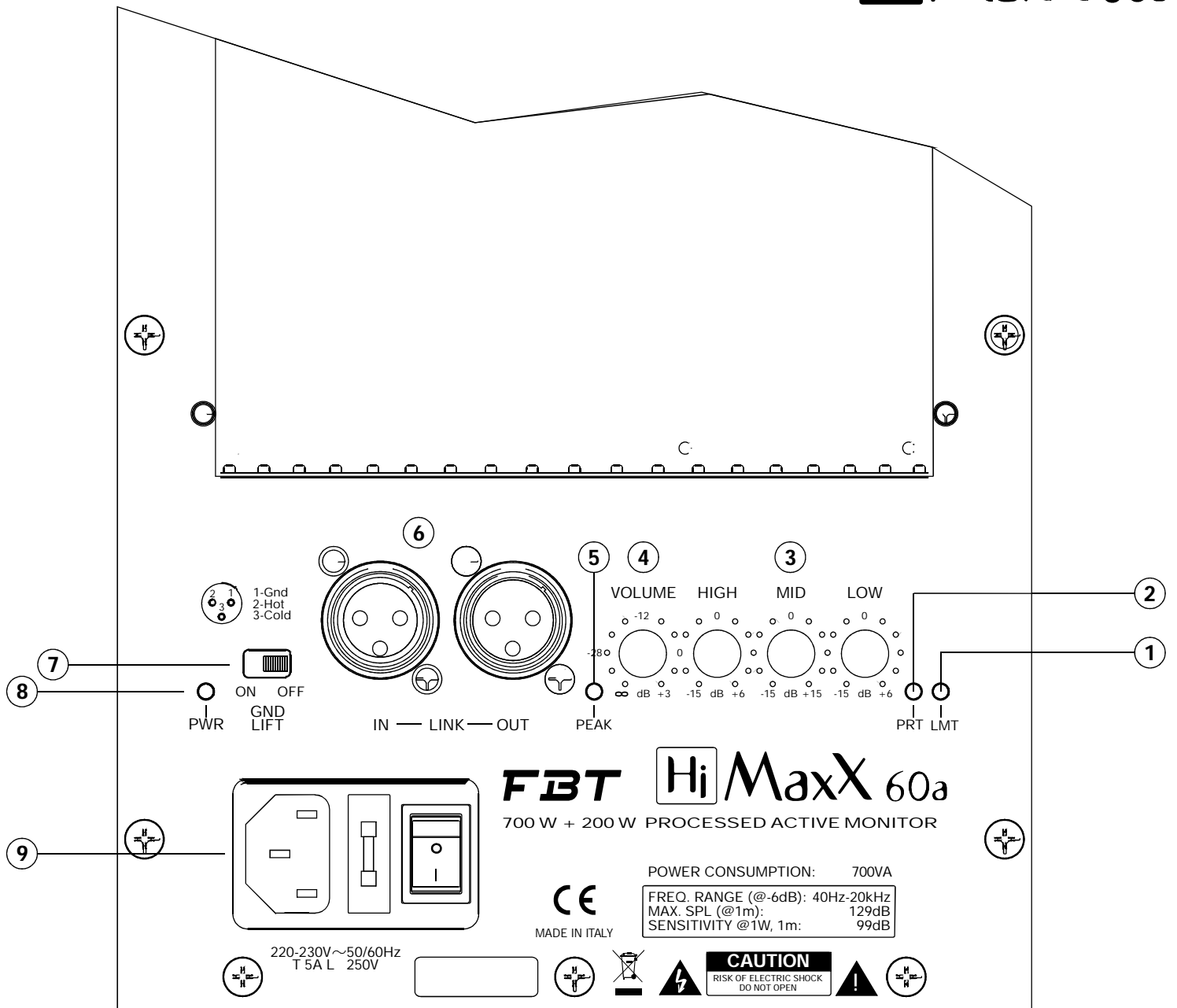

**1) LIMITER:** l'accensione del led LMT indica che il sistema viene utilizzato al limite della potenza media sopportabile dagli altoparlanti; in questo caso il segnale viene ridotto in modo graduale fino a riportare l'altoparlante entro i limiti di sicurezza. Si consiglia di operare in condizioni per cui il led si accenda saltuariamente.

**2) PRT:** l'accensione del led PRT indica che la temperatura interna dell'amplificatore ha raggiunto il limite massimo; in questo caso il segnale viene ridotto automaticamente in modo graduale fino a riportare la temperatura entro i limiti di sicurezza. L'accensione del led può anche indicare il malfunzionamento dell'amplificatore dovuto a un corto-circuito in uscita.

**1) LIMITER:** the LED illuminates when the system is being used at the limits of the average power tolerance of the loudspeakers; the signal is then gradually reduced until it is within the safety limits of the loudspeaker: it is advised to operate the system so that this LED illuminates only occasionally.

**2) PRT:** the PRT LED illuminates when the internal temperature of the amplifier reaches the maximum limit: the signal is then automatically gradually reduced, until the temperature is once again within safety limits. The illumination of this LED may indicate a malfunction of the amplifier caused by a short circuit.

**1) LIMITER :** La LED de limitation s'allume lorsque le système est utilisé à la limite de la puissance moyenne supportée par les haut-parleurs ; dans ce cas, le signal sera réduit de manière graduelle jusqu'à ramener le haut-parleur à l'intérieur des limites de sécurité. Il est conseillé de faire fonctionner l'appareil de manière à ce que la LED ne s'allume que de manière passagère.

**2) PRT:** La LED PRT s'allume lorsque la température interne de l'amplificateur atteint la limite maximale : dans ce cas, le signal subit une réduction automatique graduelle, et ce, jusqu'à ramener la température à l'intérieur des limites de sécurité. La LED peut s'allumer aussi pour indiquer un mauvais fonctionnement de l'amplificateur dû à un court-circuit qui a eu lieu en sortie.

**1) LIMITER:** Die LED Limiter leuchtet, wenn das System an den Grenzen der von den Lautsprechern erträglichen mittleren Leistung benutzt wird. In diesem Fall wird das Signal allmählich verringert, bis der Lautsprecher wieder innerhalb der Sicherheitsgrenzen arbeitet: Es wird empfohlen, unter Bedingungen zu arbeiten, in denen die LED nur hin und wieder leuchtet.

**2) PRT:** Die LED PRT leuchtet auf, wenn die Temperatur im Verstärker den maximalen Grenzwert erreicht: In diesem Fall wird das Signal automatisch und allmählich verringert, bis die Temperatur sich wieder innerhalb der Sicherheitsgrenzwerte befindet. Das Leuchten der LED kann auch auf eine Funktionsstörung des Verstärkers aufgrund eines Kurzschlusses im Ausgang hinweisen.

**3) HIGH/MID/LOW:** controlli di tono che permettono di modificare la timbrica del suono.

**4) VOL:** regola il livello generale del segnale.

**5) PEAK:** l'accensione di questo led indica che il livello del segnale è prossimo alla saturazione; se è collegata una sorgente di segnale con controlli di volume propri (mixer, ecc.) agire su questi ultimi per abbassare il volume del segnale e poi sul controllo di volume della HiMaxX.

**6) IN link OUT:** prese di ingresso ed uscita bilanciate elettronicamente; la presa "IN" XLR-jack combo consente il collegamento di un segnale preamplificato come quello in uscita da un mixer; la presa "OUT" XLR è connessa in parallelo (link) con l'ingresso "IN" e permette il collegamento di più diffusori con lo stesso segnale.

**7) GND LIFT:** interruttore per la separazione elettrica tra il circuito di massa e il circuito di terra. Con il pulsante premuto la massa dei segnali in ingresso viene elettricamente scollegata dal circuito di terra (identificato nello chassis); nel caso si manifesti un ronzio sul diffusore, questa posizione provvede ad aprire gli "anelli di massa", spesso causa di tali disturbi. UTILIZZARE IL GROUND LIFT SOLO PER SEGNALI BILANCIATI.

**8) PWR:** indica l'accensione del sistema

**9) PRESA DI ALIMENTAZIONE:** comprende l'interruttore di accensione del sistema, la presa per il collegamento alla rete elettrica e l'alloggiamento del fusibile di protezione del circuito di alimentazione.

In caso di rottura del fusibile quest'ultimo va sostituito solo da fusibili con equivalenti caratteristiche: T 5A L - 250V (220-230Vac 50/60Hz), T 8A L - 125V (120Vac 60Hz).

**3) HIGH/MID/LOW:** controls which allow the modification of the tone of the sound.

**4) VOL:** regulates the general signal level.

**5) PEAK:** the LED illuminates to indicate the signal level is close to saturation; if a signal source having its own volume controls (mixer, etc.) is connected, use such controls to lower the volume of the signal and, then, use HiMaxX volume control.

**6) IN link OUT:** electronically-balanced input and output connectors; the "IN" XLR-jack combo enables the connection of a preamplified signal such as a mixer output; the "OUT" XLR is connected in parallel (link) with the "IN" input and enables the same signal to be relayed to several speakers.

**7) GND LIFT:** switch to isolate the chassis ground and the signal ground. With the switch held down, the input signal ground is electrically disconnected from the chassis ground (identified in the chassis); in the case where speaker hum should occur, this allows for the opening of "ground loops" which are often the cause of these problems. ONLY USE THE GROUND LIFT FOR BALANCED SIGNALS.

**8) PWR:** the LED illuminates to indicate that the system is switched on

**9) POWER SOCKET:** includes the system "power on" switch, the socket for connection to the power supply and the housing of the circuit breaker.

In case of fuse failure it has to be replaced only with fuses having the same characteristics: T 5A L - 250V (220-230Vac 50/60Hz), T 8A L - 125V (120Vac 60Hz).

**3) HIGH/MID/LOW:** commandes de la tonalité servant à modifier le timbre du son.

**4) VOL:** règle le niveau général du signal.

**5) PEAK:** cette LED s'allume pour indiquer que le niveau du signal est proche de la saturation; en cas de connexion d'une source de signal ayant ses propres contrôles de volume (mélangeur, etc.), réglez ces derniers pour baisser le volume du signal et ensuite le contrôle de volume de HiMaxX.

**6) IN link OUT:** prise d'entrée et sortie balancées électroniquement; la prise « IN » XLR jack combo permet de brancher un signal préamplifié comme celui d'une table de mixage; la prise « OUT » XLR est connectée en mode parallèle (link) avec l'entrée « IN » et permet de brancher un ou plusieurs diffuseurs ayant le même signal.

**7) GND LIFT:** interrupteur qui a pour fonction la séparation électrique entre le circuit de la masse et le circuit de terre. Lorsque le bouton a été enclenché, il y a débranchement électrique de la masse des signaux en entrée du circuit de terre (identifié dans la base); en cas de bourdonnement provenant du diffuseur, cette position permet d'ouvrir les bagues de la masse et donc d'éliminer la nuisance acoustique. UTILISER LE GROUND LIFT UNIQUEMENT POUR LES SIGNAUX BALANCES

**8) PWR:** indique que le système est allumé.

**9) PRISE D'ALIMENTATION:** comprend l'interrupteur de mise en marche du système, la prise servant à brancher l'appareil au courant électrique et l'emplacement du fusible de protection du circuit d'alimentation.

En cas de fusible qui a sauté le remplacer uniquement par un autre ayant les mêmes caractéristiques: T 5A L - 250V (220-230Vac 50/60Hz), T 8A L - 125V (120Vac 60Hz).

**3) HIGH/MID/LOW:** Tonsteuerungen, um das Klangtimbre zu bearbeiten.

**4) VOL:** regelt den allgemeinen Signalpegel.

**5) PEAK:** Das Leuchten dieser LED zeigt an, dass der Signalpegel fast gesättigt ist. Sollte eine Signalquelle mit eigenen Lautstärkenregelungen (Mixer usw.) angeschlossen sein, auf diese einwirken, um die Signallautstärke zu senken und dann auf die Lautstärkenregelung von HiMaxX.

**6) IN link OUT:** Elektronisch ausgeglichene Buchsen für Ein- und Ausgang. Die Buchse "IN" XLR-jack combo ermöglicht den Anschluss eines vorverstärkten Signals, wie das Signal im Mixerausgang. Die Buchse "OUT" XLR ist parallel (link) mit dem Eingang "IN" verbunden, damit mehrere Lautsprecher mit dem gleichen Signal angeschlossen werden können.

**7) GND LIFT:** Schalter zur elektrischen Trennung von Masse und Erdkreis. Bei gedrückter Taste wird die Masse der eingehenden Signale elektrisch von dem Erdkreis getrennt (im Gehäuse markiert). Sollte es zu einem Brummen im Lautsprecher kommen, dann werden in dieser Position die "Massespulen" geöffnet, die oft Ursache dieser Störungen sind. GROUND LIFT NUR BEI AUSGEGLICHENEN SIGNALEN BENUTZEN.

**8) PWR:** Zeigt die Einschaltung des Systems an

**9) SPEISEBUCHSE:** Umfasst den Ein-/Ausschalter des Systems, die Buchse für den Anschluss an das Stromnetz und die Aufnahme der Sicherung des Speiseschaltkreises. Im Fall eines Bruches der Schmelzsicherung muss diese mit einer mit gleichwertigen Merkmalen, ausgewechselt werden: T 5A L - 250V (220-230Vac 50/60Hz), T 8A L - 125V (120Vac 60Hz).

VERTICAL POLAR DIAGRAM

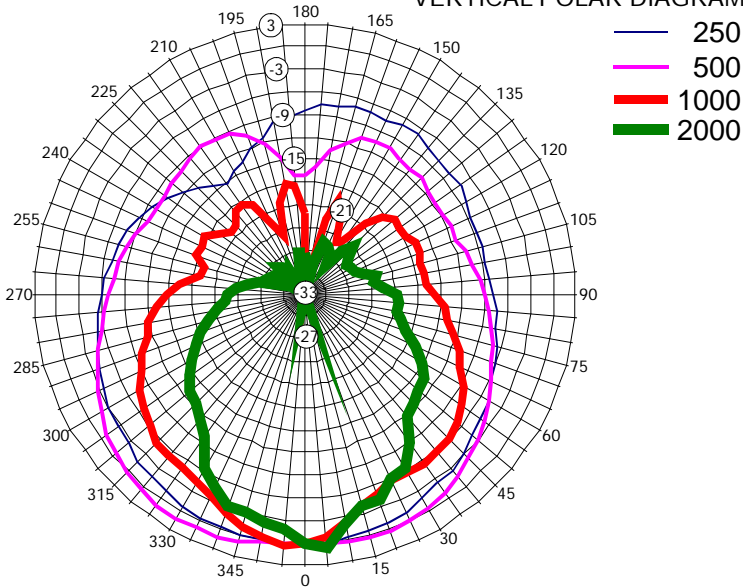

HORIZONTAL POLAR DIAGRAM

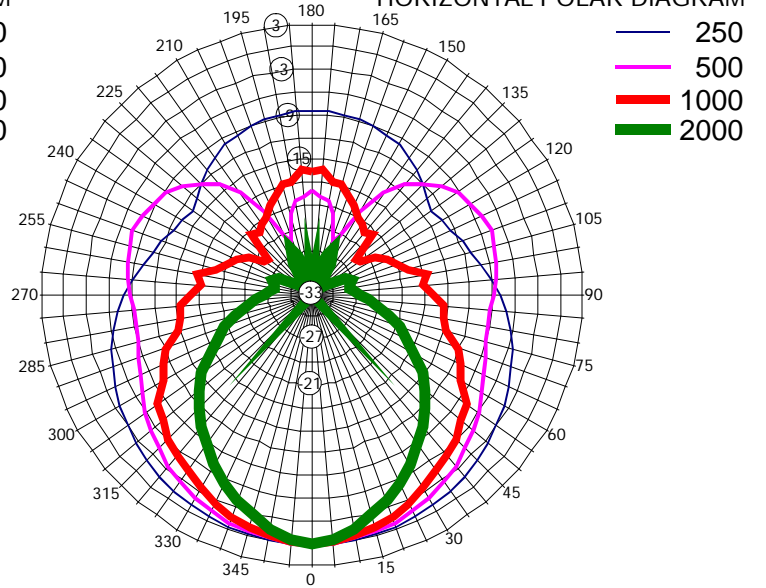

VERTICAL POLAR DIAGRAM

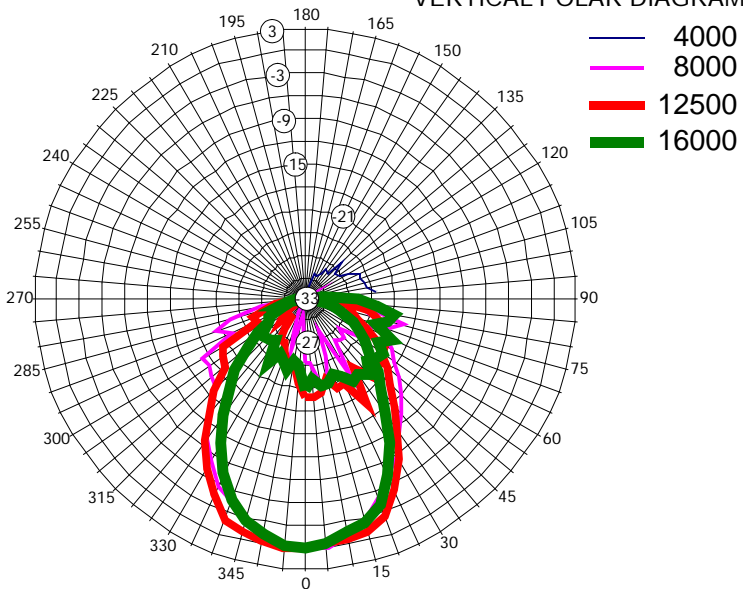

HORIZONTAL POLAR DIAGRAM

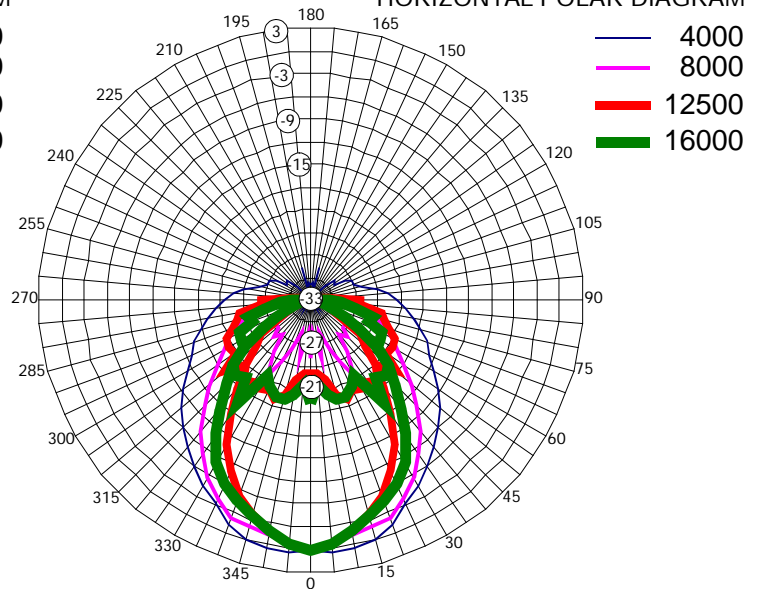

HORIZONTAL COVERAGE

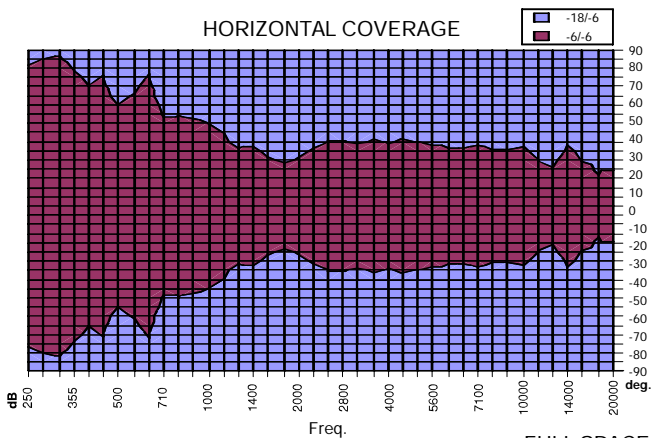

VERTICAL COVERAGE

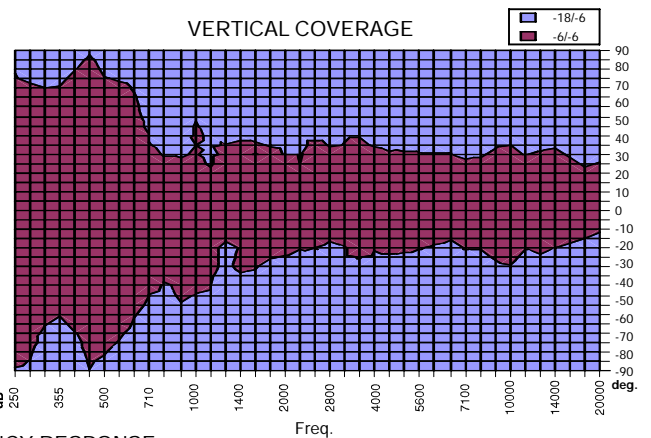

FULL SPACE FREQUENCY RESPONSE

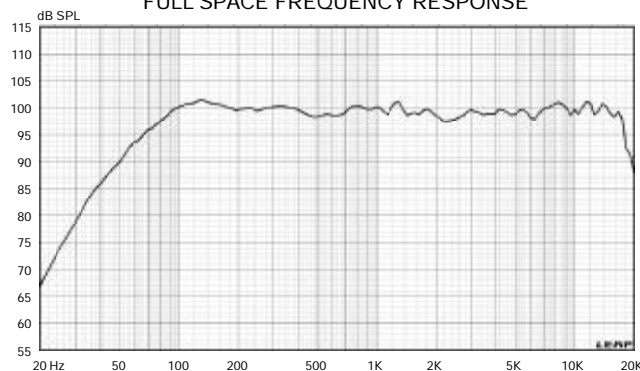

VERTICAL POLAR DIAGRAM

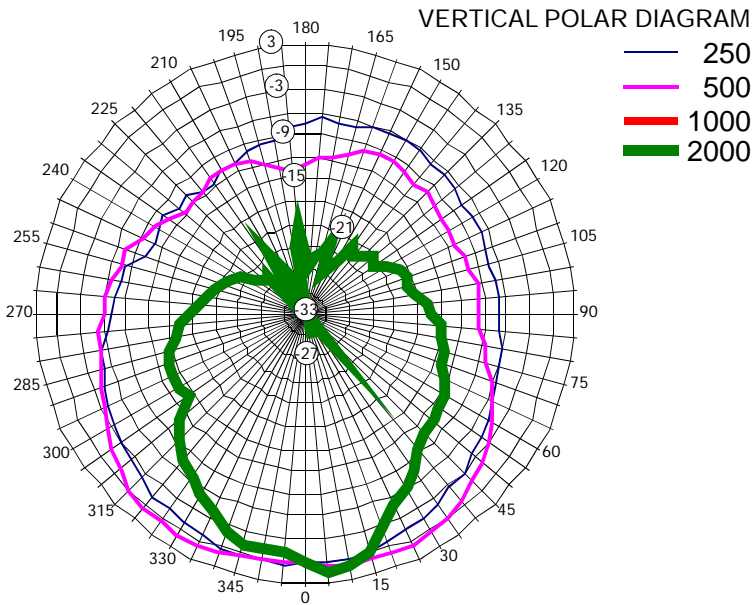

HORIZONTAL POLAR DIAGRAM

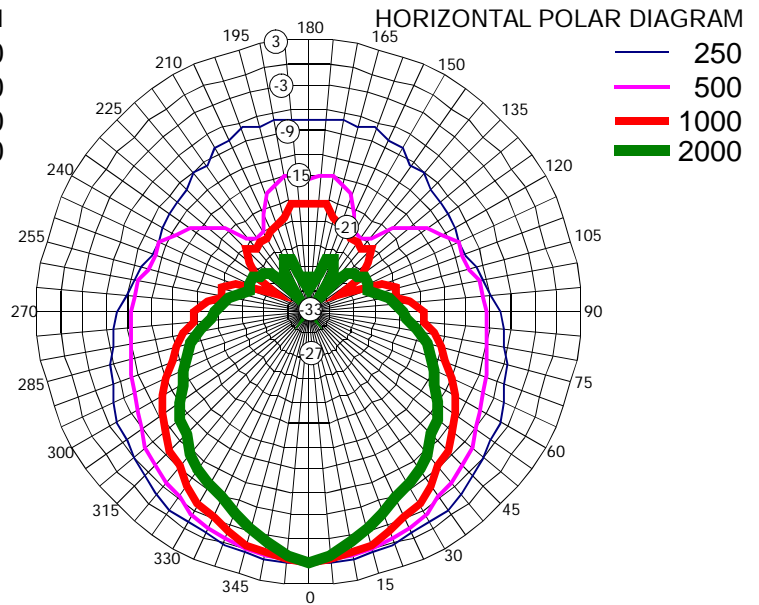

VERTICAL POLAR DIAGRAM

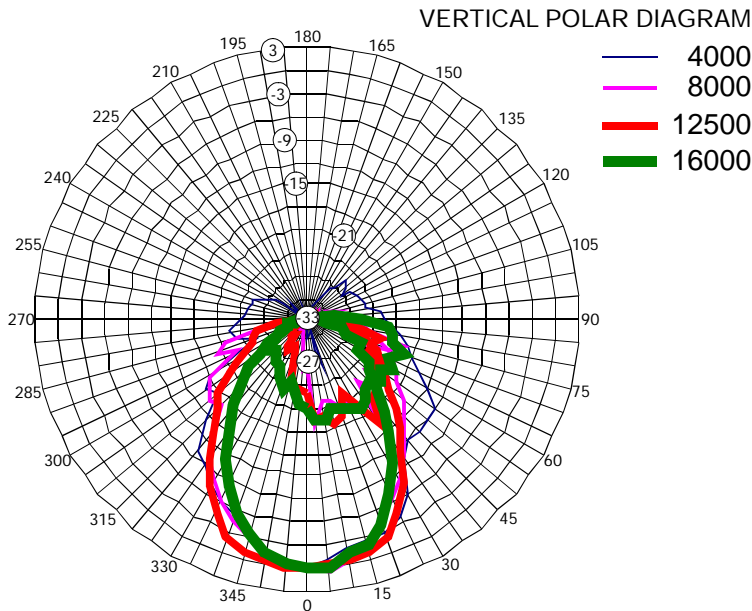

HORIZONTAL POLAR DIAGRAM

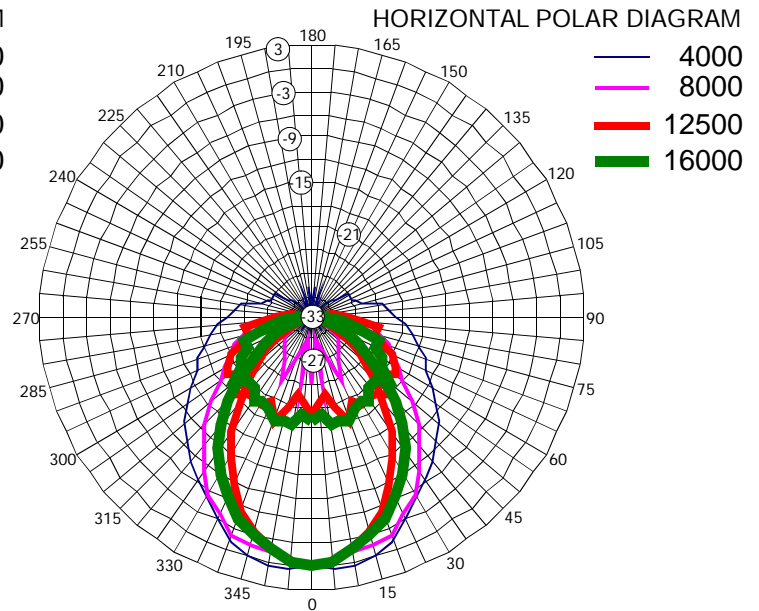

HORIZONTAL COVERAGE

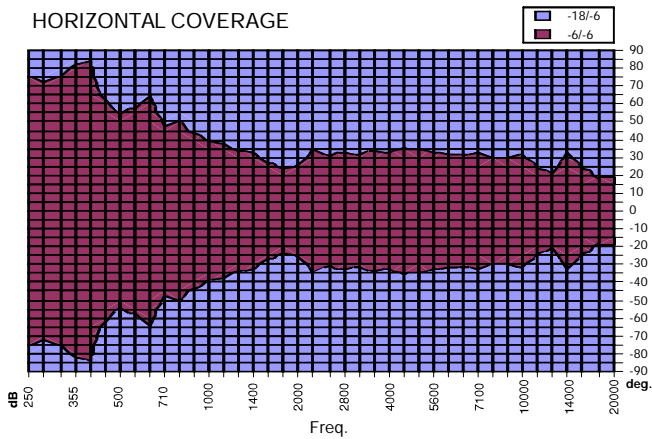

VERTICAL COVERAGE

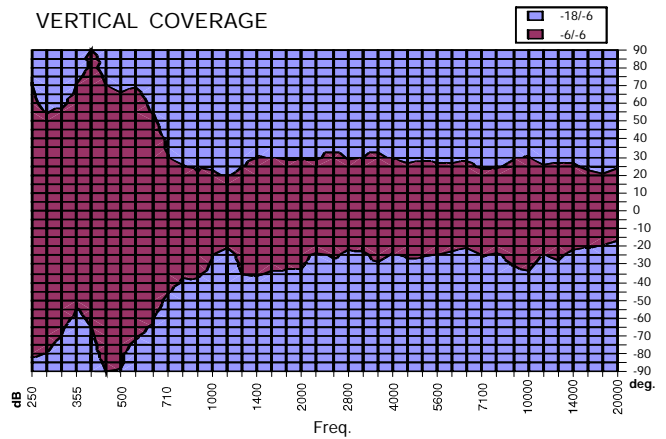

FULL SPACE FREQUENCY RESPONSE

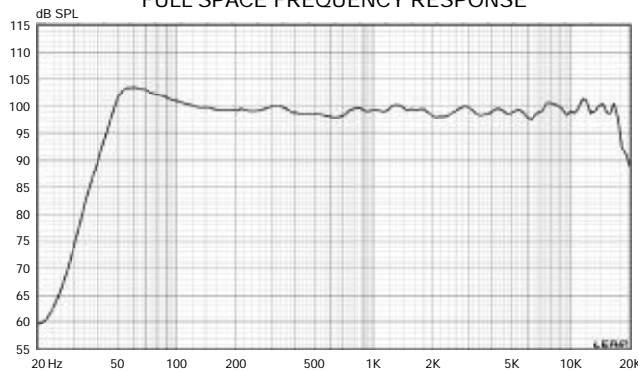



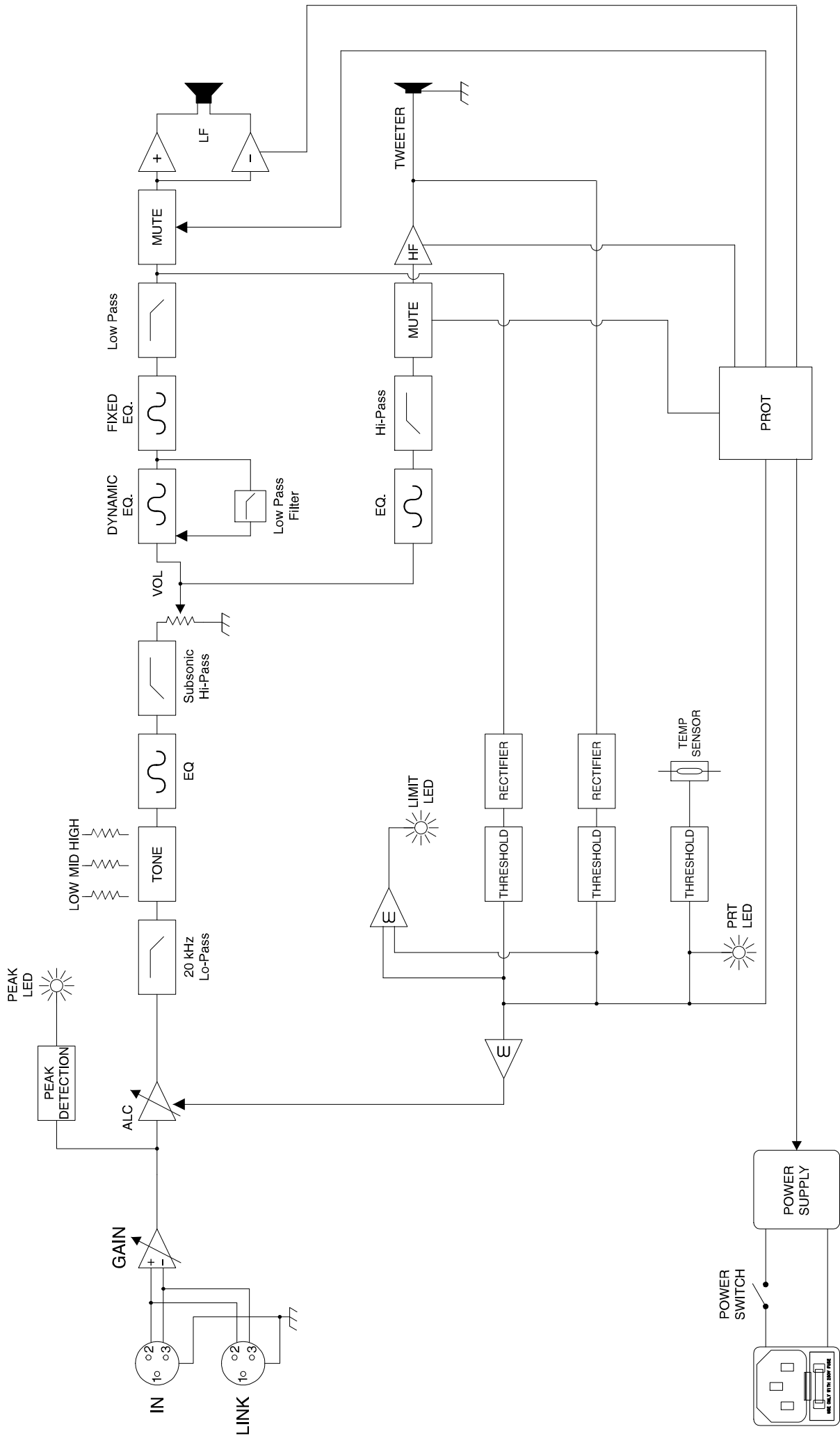

# LAYOUT

17 ADATTATORE PER SUPPORTO A MURO ORIZZONTALE  
ADAPTER FOR HORIZONTAL WALL SUPPORT  
ADAPTATEUR POUR SUPPORT À MUR HORIZONTAL  
ADAPTER FÜR WAAGERECHE WANDBEFESTIGUNG

ADATTATORE INTEGRATO PER STATIVO  
BUILT-IN ADAPTER FOR STAND MOUNTING  
ADAPTATEUR INTÉGRÉ POUR STATIF  
INTEGRIERTER ADAPTER FÜR STATIV

(PUNTO DI ANCORAGGIO PER GOLFARE DI SICUREZZA)  
(ANCHORING POINT OF THE SAFETY EYEBOLT)  
(POINT D'ANCRAGE DE L'OEILLET DE SÉCURITÉ)  
(BEFESTIGUNGSSTELLE FÜR SICHERHEITSRINGSSCHRAUBE)

ADATTATORE PER SUPPORTO A MURO VERTICALE  
ADAPTER FOR VERTICAL WALL SUPPORT  
ADAPTATEUR POUR SUPPORT À MUR VERTICAL  
ADAPTER FÜR VERTIKAL WANDBEFESTIGUNG

MANIGLIA INTEGRATA  
BUILT-IN HANDLE  
POIGNÉE INTÉGRÉE  
INTEGRIERTER TRAGEGRIF

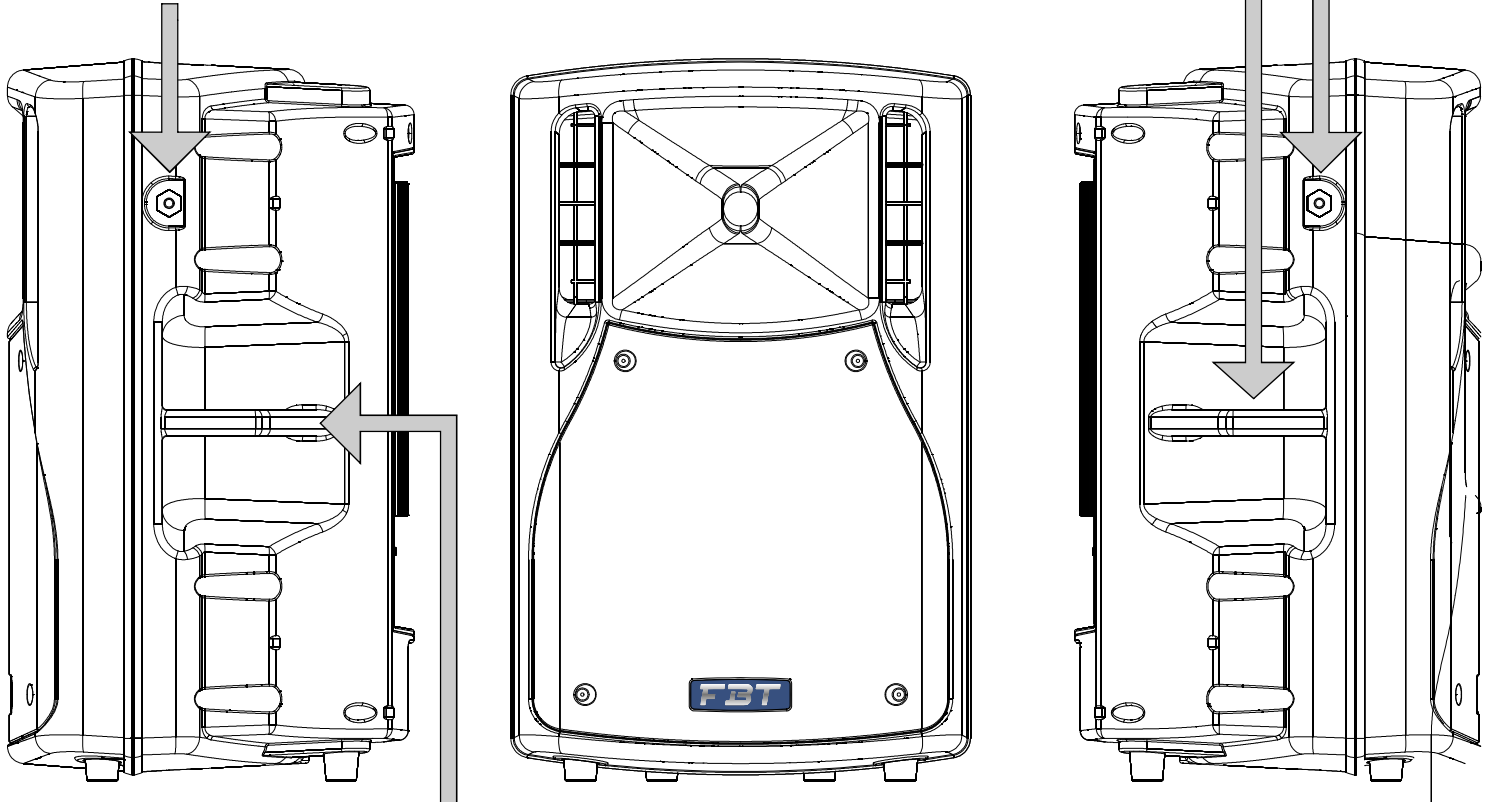

MANIGLIA INTEGRATA  
BUILT-IN HANDLE  
POIGNÉE INTÉGRÉE  
INTEGRIERTER TRAGEGRIF

ADATTATORE PER SUPPORTO A MURO ORIZZONTALE  
ADAPTER FOR HORIZONTAL WALL SUPPORT  
ADAPTATEUR POUR SUPPORT À MUR HORIZONTAL  
ADAPTER FÜR WAAGERECHE WANDBEFESTIGUNG

ADATTATORE INTEGRATO PER STATIVO  
BUILT-IN ADAPTER FOR STAND MOUNTING  
ADAPTATEUR INTÉGRÉ POUR STATIF  
INTEGRIERTER ADAPTER FÜR STATIV

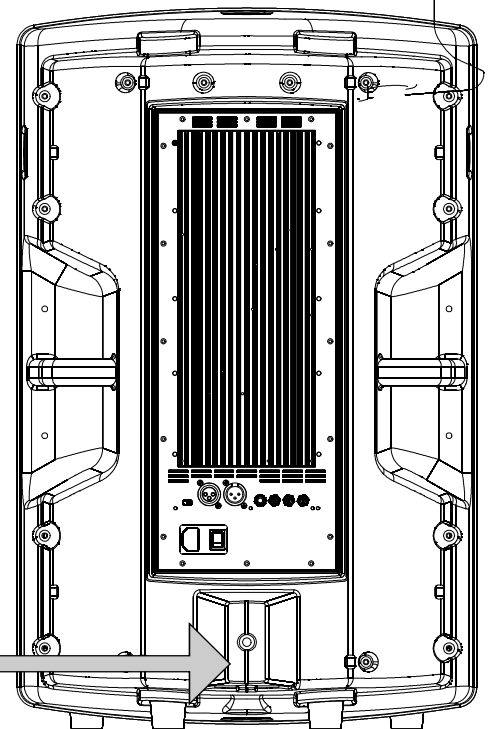

**AVVERTENZE PER IL CORRETTO SMALTIMENTO DEL PRODOTTO AI SENSI DELLA DIRETTIVA EUROPEA 2002/96/EC**

Alla fine della sua vita utile il prodotto non deve essere smaltito insieme ai rifiuti urbani, ma deve essere consegnato presso gli appositi centri di raccolta differenziata predisposti dalle amministrazioni comunali, oppure presso i rivenditori che forniscono questo servizio. Smaltire separatamente un rifiuto elettrico e/o elettronico (RAEE) consente di evitare possibili conseguenze negative per l'ambiente e per la salute derivanti da un suo smaltimento inadeguato e permette di recuperare i materiali di cui è composto al fine di ottenere un importante risparmio di energia e di risorse. Su ciascun prodotto è riportato a questo scopo il marchio del contenitore di spazzatura barrato.



**IMPORTANT INFORMATION FOR CORRECT DISPOSAL OF THE PRODUCT IN ACCORDANCE WITH EC DIRECTIVE 2002/96/EC**

This product must not be disposed of as urban waste at the end of its working life. It must be taken to a special waste collection centre licensed by the local authorities or to a dealer providing this service. Separate disposal of electric and/or electronic equipment (WEEE) will avoid possible negative consequences for the environment and for health resulting from inappropriate disposal, and will enable the constituent materials to be recovered, with significant savings in energy and resources. As a reminder of the need to dispose of this equipment separately, the product is marked with a crossed out wheeled dustbin.

**RECOMMANDATIONS POUR L'ÉLIMINATION DU PRODUIT CONFORMÉMENT À LA DIRECTIVE EUROPÉENNE 2002/96/EC**

Au terme de son utilisation, le produit ne doit pas être éliminé avec les déchets urbains. L'appareil doit être remis à l'un des centres de tri sélectif agréés par l'administration communale ou à un revendeur assurant ce service. L'élimination différenciée des appareils électroniques (WEEE) permet non seulement d'éviter les retombées négatives pour l'environnement et la santé dues à une élimination incorrecte, mais aussi de récupérer les matériaux qui le composent et permet ainsi d'effectuer d'importantes économies en termes d'énergie et de ressources.

Pour rappeler l'obligation d'éliminer séparément les appareils électroniques, le produit porte le symbole d'un caisson à ordures barré.



**WICHTIGER HINWEIS FÜR DIE KORREKTE ENTSORGUNG DES PRODUKTS IN ÜBEREINSTIMMUNG MIT DER EG-RICHTLINIE 2002/96/EC**

Am Ende seiner Nutzzeit darf das Produkt nicht zusammen mit dem Siedlungsabfall beseitigt werden, sondern es muss bei den zu diesem Zweck von den städtischen Behörden eingerichteten Sammelstellen oder zu den Fachhändlern, die einen Rücknahmeservice anbieten, gebracht werden. Die getrennte Entsorgung von Elektro- und Elektronik-Altgeräten (WEEE - Waste Electric and Electronic Equipment) vermeidet mögliche negative Auswirkungen auf die Umwelt und die Gesundheit infolge einer nicht vorschriftsmäßigen Entsorgung. Zudem wird die Wiederverwertung der Materialien, aus denen das Gerät besteht, ermöglicht, so dass eine bedeutende Einsparung an Energie und Ressourcen erzielt wird. Aus diesem Grund ist das Produkt mit dem Symbol einer durchgestrichenen Mülltonne gekennzeichnet.

## CODE 30000

Le informazioni contenute in questo manuale sono state scrupolosamente controllate; la FBT non si assume nessuna responsabilità per eventuali inesattezze. La FBT Elettronica S.p.A. si riserva il diritto di modificare le caratteristiche tecniche ed estetiche dei prodotti in qualsiasi momento e senza preavviso.

*All information included in this operating manual have been scrupulously controlled; however FBT is not responsible for eventual mistakes. FBT Elettronica S.p.A. has the right to amend products and specifications without notice.*

Les informations contenues dans ce manuel ont été soigneusement; toutefois le constructeur n'est pas responsable d'éventuelles inexactitudes. La FBT Elettronica S.p.A. s'octroie le droit de modifier les données techniques et l'aspect esthétique de ses produits sans avis préalable.

*Alle Informationen in dieser Bedienungsanleitung wurden nach bestem Wissen; Daher können sie als zuverlässig angesehen werden. Für eventuelle Fehler übernimmt FBT aber keine Haftung. FBT Elettronica S.p.A. Behält sich das Recht auf Änderung der Produkte und Spezifikationen vor.*