

YEKI

— YONG WEI —

2.1 CH Soundbar Speaker System
Sistema altoparlante soundbar 2.1 CH
MODEL/MODELLO: YW-S08



Instruction Manual

Manuale di istruzioni

PLEASE READ BEFORE OPERATING THIS EQUIPMENT

LEGGERE PRIMA DI UTILIZZARE IL PRODOTTO

Important Safety Instructions



- Read these Instructions.
- Keep these Instructions.
- Heed all Warnings.
- Follow all instructions.
- Do not use this apparatus near water.
- Clean only with a dry cloth.
- Do not block any ventilation openings. Install in accordance with the manufacturer's instructions.
- Do not install near any heat sources such as radiators, heat registers, stoves, or other apparatus (including amplifiers) that produce heat.
- Do not modify the safety purpose of the polarized or grounding - type plug. A polarized plug has two blades with one wider than the other. A grounding type plug has two blades and a third grounding prong. The wide blade or the third prong is provided for your safety. When the provided plug does not fit into your outlet, consult an electrician for replacement of the obsolete outlet.
- Protect the power cord from being walked on or pinched particularly at plugs, convenience receptacles, and the point where they exit from the apparatus.
- Only use attachments/accessories specified by the manufacturer.
- To install the product use a stand, tripod, bracket, or table specified by the manufacturer, or sold with the apparatus. When a cart is used for carrying, use caution when moving the cart/apparatus combination to avoid injury from tip-over.



- Unplug this apparatus during lightning storms or when unused for long periods of time.
- Refer all servicing to qualified service personnel. Servicing is required when the apparatus has been damaged in any way, such as power-supply cord or plug is damaged, liquid has been spilled or objects have fallen into the apparatus, the apparatus has been exposed to rain or moisture, does not operate normally, or has been dropped.

Special note: When placing your unit on a lacquered or natural finish, protect your furniture with a cloth or other protective material.

Thank you for purchasing the excellent quality sound bar for your home.

We recommend that you spend some time reading this instruction manual in order that you fully understand all the operational features it offers. You will also find some hints and tips to help you resolve any issues. Read all the safety instructions carefully before use and keep this instruction manual for future reference.

Check the package contents

Remove all items from the packing. Retain the packaging. If you dispose of it please do so according to local regulations.

The following items are included:

1. Soundbar YW-S08
2. Remote control
3. Mains adapter
4. 3.5mm to 3.5mm Audio Cable
5. RCA Stereo Audio Cable
6. Instruction manual
7. Wall-mounted brackets
8. Dowels & Screws

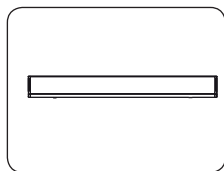

Studio Soundbar

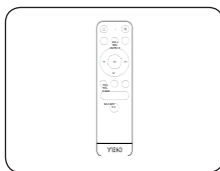

Remote control

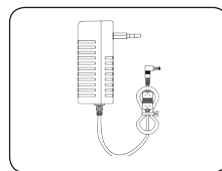

Mains power adapter

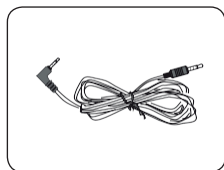

3.5mm to 3.5mm
Audio Cable

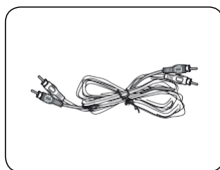

RCA Stereo Audio
Cable

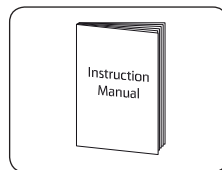

Instruction manual

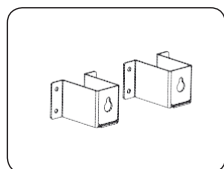

Wall-mounted brackets

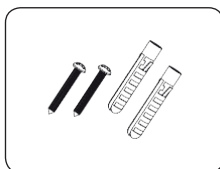

Dowels & Screws

Product description

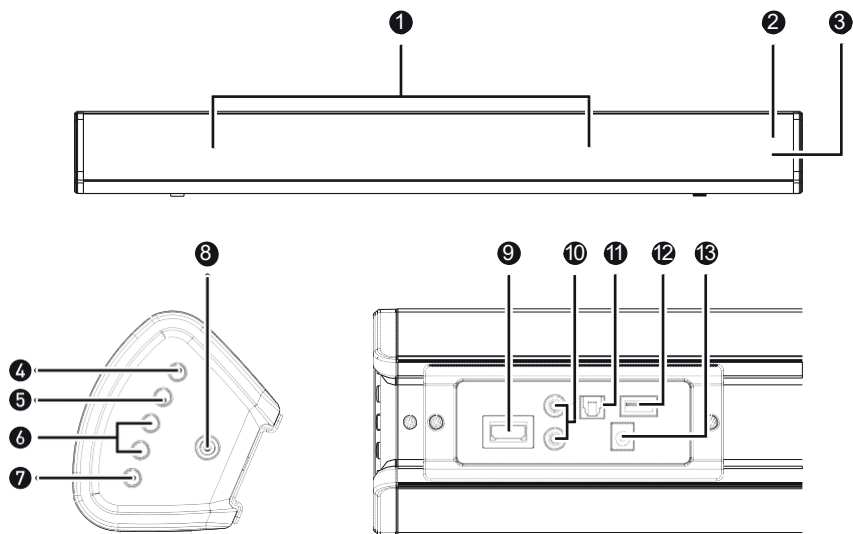

- | | |
|---|--|
| <p>1. Speaker drivers</p> <p>2. LED indicator light</p> <p>3. The remote control sensor</p> <p>4. Switch the unit on or off</p> <p>5. Select a input:
---- BT, Optical in, Aux in, Line in, HDMI(ARC),
 USB.</p> <p>6. Volume + and -:
---- Press to adjust the volume up or down.</p> | <p>7. Bluetooth pair button</p> <p>8. 3.5mm line in socket</p> <p>9. HDMI(ARC) socket</p> <p>10. AUX (RCA L/R) socket</p> <p>11. OPTICAL IN socket</p> <p>12. USB socket</p> <p>13. DC (20V 1.2A) socket</p> |
|---|--|

Indicator lights

STATE	INDICATOR LIGHTS
Power off	Red
Optical mode	Yellow
HDMI(ARC) mode	Pink
Line in mode	Green
AUX mode	White
Bluetooth ready	Flashing blue
Bluetooth connected	Blue
USB	Baby blue

Remote control (batteries installation)

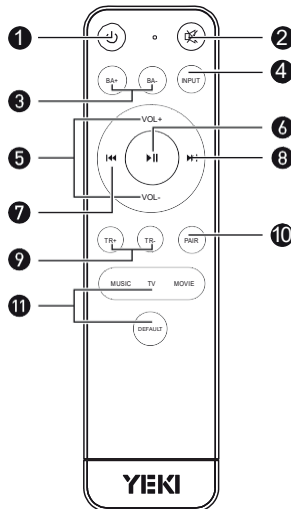

1. button ---- Press the unit between On and Standby mode.
2. button ---- Press to mute the sound. Press again resume.
3. BASS+/BASS- buttons ---- (It can adjust the Bass volume in mode of DEFAULT.)
4. INPUT button ---- Select the modes.
5. VOL +/- buttons ---- Adjust the volume.
6. button ---- Play/pause/resume playback in Bluetooth and USB mode.
7. button ---- Skip backwards to the beginning of the track or to the previous track in Bluetooth and USB mode.
8. button ---- Skip forwards to the next track in Bluetooth and USB mode.
9. Treble+/Treble- buttons ---- (It can adjust the Treble volume in mode of DEFAULT.)
10. BT PAIR button ---- Disconnect the bluetooth device.
11. Music/TV/Movie/VOICE/DEFAULT buttons ---- Press the button to select a desired music mode: MUSIC, MOVIE, VOICE, DEFAULT.

Product installation

1. Drill 2 parallel holes ($\varnothing 3-8\text{mm}$ each according to wall type) in the wall. The distance between 2 holes should be 430mm.

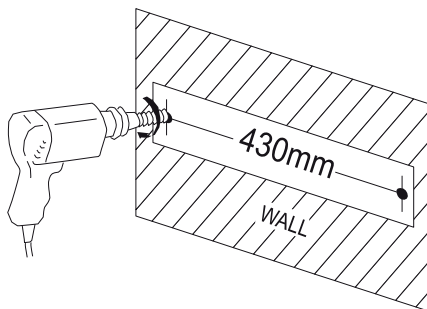

2. Firmly fix a dowel (included) into each hole in the wall if necessary.

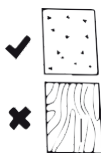
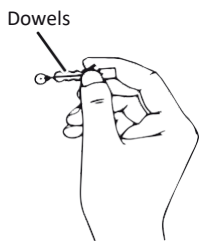

✓ Solid wall (i.e., Solid brick, Solid concrete, Solid wood, Solid wooden battens)
✗ Drywall, Plaster wall, Lath wall, etc.

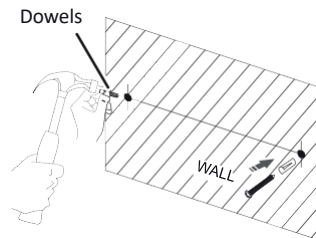

3. Insert a screw (included) into each dowel. Make sure to leave a 5mm gap between the wall and the screw's head. Lift the Bar over the heads of the screws and slot into place.

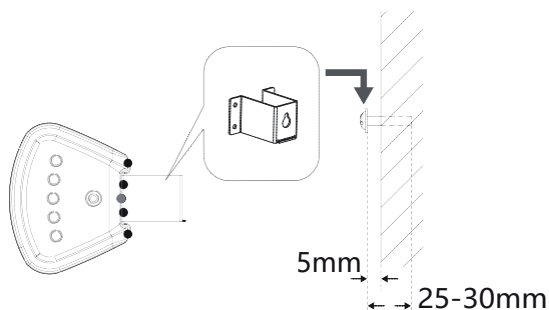

Connections

Using the AUX Connection

Use the RCA Stereo Audio Cable to connect the TV's stereo RCA(L/R). Audio output socket to the AUX(L/R) Sockets of the unit.

Then press the AUX button on the remote control or press the SOURCE button on the unit to choose the AUX function.

Turn on your television set to use the YW-S08.

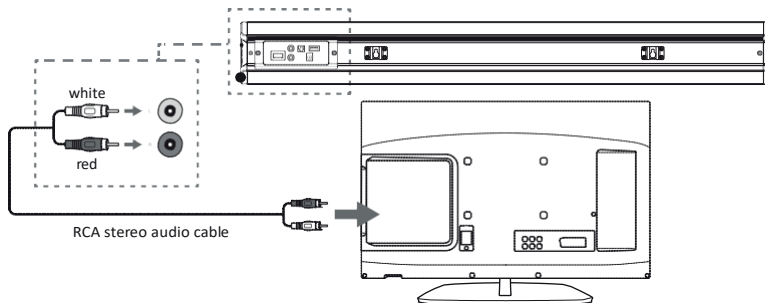

Using the MP3 LINK Connection (Line In)

Plug one end of a 3.5mm audio input cable (included) into the Line in on the unit. Before use, disconnect any cables connected to the Stereo RCA Inputs.

Plug the other end of the cable into the audio output/headphone output on an MP3 player or other audio source.

Press the POWER button on side panel or POWER button directly on the remote control to switch on the unit.

One touch the SOURCE button repeatedly or directly press LINE in button on remote control to enter LINE in mode. The mode indicator will turn green.

Audio played through the connected device will now be heard through the speakers.

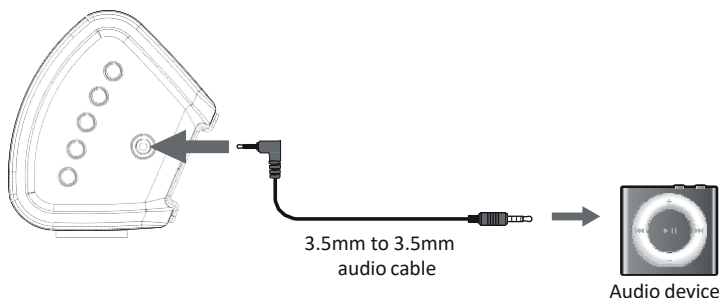

Using the OPTICAL Connection

You will need: An audio source with an optical audio output and a digital optical audio cable (not included)

Connect the Digital Optical Audio cable to the optical output on the audio source and to the Optical Input on the speaker bar.

Press the POWER/SOURCE button on side panel or POWER button directly on the remote control to switch on the unit.

Press the OPTICAL button on the remote control to switch to Optical mode or one touch POWER/SOURCE button on main unit repeatedly to select the Optical mode. The mode indicator LED will turn Yellow.

Using the native controls on your connected device, make sure the audio settings are set to PCM or Optical Audio and are turned on.

Audio from the connected audio source will now be played through the speakers.

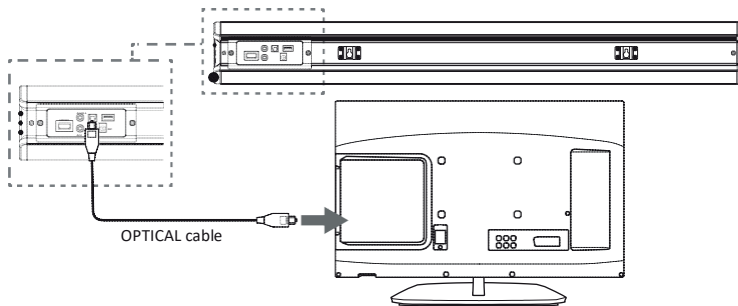

Using the HDMI(ARC) Connection (not included)

Connect the HDMI cable to the HDMI ARC connector on the back of the unit to the HDMI (ARC) connector on the TV.

NOTE: In the HDMI ARC mode, if your speakers have no audio output and the indicator light is flashing quickly, use your source device (such as a TV, CD player, or cable/satellite receiver). The audio output mode is set to PCM, or turn off the sound source output.

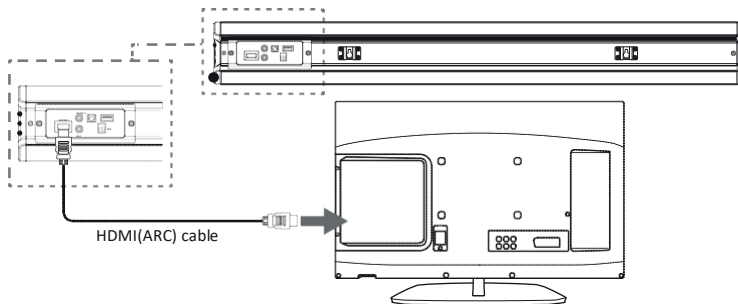

Using the USB Connection

Connect your USB device to the USB jack on the soundbar. Press the “INPUT” button on the remote, and the LED indicator will be BABY BLUE. Play music files from the USB device through the Soundbar.

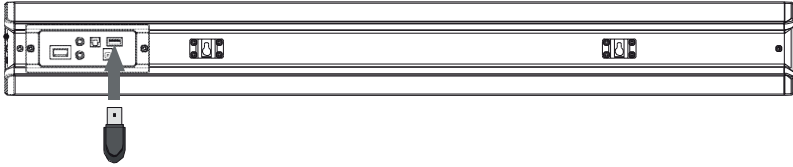

Connecting to the Mains Supply

Ensure that the power supply voltage is in the voltage of 100V~240V. This unit is designed to use adapter.

Connecting the unit to any other power source may cause damage to the unit.

Unwind the mains cable to its full length. Connect the mains plug to a mains socket. Make sure the mains plug is fully inserted into the mains socket.

The mains plug/appliance coupler is used as the disconnect device, the disconnect device must remain readily operable.

Connect the Adapter to the unit and AC Socket.

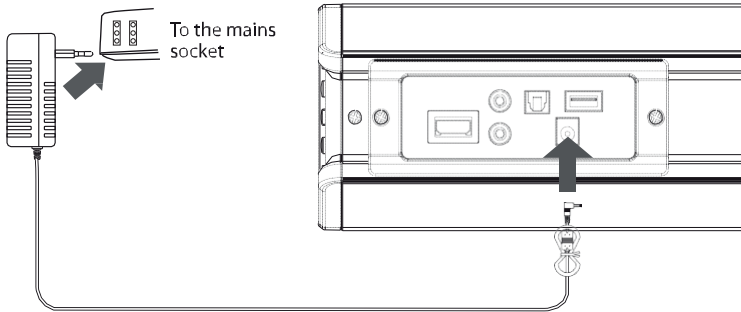

Ensure all audio connections of the unit are connected before connecting to the mains power socket. Unplug the power cord from the outlet when the unit is not used for an extended period of time.

Bluetooth Operation

Bluetooth Operation

Pairing a Bluetooth Device for the First Time

Press the POWER button on the unit or the POWER button on the remote control to switch on the unit.

Select and press the BT button directly on the remote control or press the SOURCE button repeatedly to enter Bluetooth mode, indicated by a flashing blue light.

Using the native controls on your Bluetooth device, selects the “YW-S08” in your Bluetooth settings to pair.

If your device requests a password, enters the default “0000”. Refer to the “user manual” for your specific device for instructions on pairing and connecting Bluetooth devices.

When successfully paired and connected, a beep will issue from the unit and the Pairing Indicator will display a solid blue light. After initial pairing, the unit will stay paired unless unpaired manually by the user, or until it is erased due to a reset of the device.

Soundbar has Bluetooth connected to a device, you can press and hold the MUTE/PAIR button 3 seconds to exit this device in order to pair the device with another Bluetooth device.

If your device should become unpaired or you find it is unable to connect, repeat the above steps.

Playing Audio Wirelessly

Follow the instructions for Pairing a Bluetooth Device.

Use the native controls on the connected Bluetooth Device to select a track.

To play, pause or skip the selected track, use the native controls on the connected Bluetooth Device.

Audio played through the connected Bluetooth device will now be heard through the speakers.

Specifications

Amplifier	
Power output	Max power output 180W - (60W RMS)
Frequency response	20Hz - 20KHz \pm 3dB
Input sensitivity	700mV
Main unit	
Power supply	Input: 100-240V \sim 50-60Hz Output: 20V \approx 1.2A
Standby power consumption	\leq 0.5W
Full range speaker drivers	Impedance: 4 Ohm (3 inches) Frequency response: 180Hz \sim 20KHz
Dimensions	822 x 97 x 92mm
Remote control	
Battery	1 x AAA (not included)

Warranty conditions

The product is covered by warranty according to current national and European regulations.

*For detailed warranty conditions and RMA requests please refer to our website:
www.karmaitaliana.it*

*The warranty covers manufacturing defects and faults occurred in the first 2 years from the date of purchase.
In case of purchase with invoice, the warranty is limited to 1 year*

Damages caused by negligence or wrong use of the device are not covered by warranty.

The warranty is no longer effective if the item is modified or disassembled by not authorized people.

This warranty doesn't necessarily envisage the product's replacement.

External components, batteries, knobs, switches and any removable or subject to wear and tear parts are excluded from warranty.

Shipment for the return of faulty items is at expense and risk of the owner.

For all intents and purposes the warranty is effective only upon exhibition of the invoice or of the purchase receipt.

We also suggest to register your product on our website www.karmaitaliana.it, after signing in to access the private area.

In this way you will have the possibility to keep track of the warranty validity and to receive updates on our items.

Note importanti sulla sicurezza



- Leggete attentamente il manuale
- Conservate il manuale per future consultazioni.
- Tenete conto di tutte le avvertenze
- Seguite tutte le istruzioni
- Non utilizzate l'apparecchio vicino all'acqua.
- Pulite solo con un panno asciutto
- Non ostruite le prese d'aria. Seguite le istruzioni di installazione.
- Non installate vicino a sorgenti di calore come caloriferi, termoventilatori, stufe o altre apparecchiature (compresi gli amplificatori) che emanano calore.
- Non modificate la spina e non eliminate mai il polo di terra, che garantisce la vostra sicurezza. Se la spina in dotazione non è adatta alla vostra presa, consultate un elettricista per qualunque modifica.
- Fate attenzione che il cavo di alimentazione non venga calpestato, tagliato o attorcigliato in alcun punto.
- Utilizzate solo i componenti e gli accessori in dotazione.
- Per installare il prodotto usate esclusivamente supporti, treppiedi, staffe o mensole compatibili o venduti con il prodotto. Quando utilizzate un carrello per il trasporto fate attenzione negli spostamenti per evitare danni da caduta a oggetti o persone.



- Scollegate il dispositivo durante i temporali o quando non è utilizzato per lungo tempo.
- Per l'assistenza fate riferimento a personale qualificato. E' richiesta assistenza quando il dispositivo ha subito qualche tipo di danno, ha il cavo di alimentazione rovinato, liquido o oggetti sono caduti all'interno, il prodotto è stato esposto a pioggia o umidità, non funziona correttamente o è stato fatto cadere.

Avvertenza speciale: Se collocate il prodotto su una superficie laccata o delicata, proteggetela con un panno o altro materiale protettivo.

Grazie per aver acquistato questa barra di eccellente qualità per la vostra casa.

Vi raccomandiamo di dedicare del tempo alla lettura di questo manuale d'istruzioni per sfruttare al meglio tutte le funzioni che offre il prodotto. Troverete le indicazioni necessarie per qualsiasi necessità. Leggete attentamente le istruzioni di sicurezza e conservate il manuale per future consultazioni.

Controllate il contenuto della confezione

Togliete tutti gli accessori dalla confezione. Conservate l'imballo. Quando lo gettate seguite le normative locali di smaltimento rifiuti.

La confezione comprende:

1. Soundbar YW-S08
2. Telecomando
3. Alimentatore
4. Cavo audio 3.5mm - 3.5mm
5. Cavo audio stereo RCA
6. Manuale d'istruzioni
7. Staffe di fissaggio a muro
8. Tasselli e viti

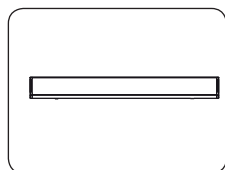

Soundbar

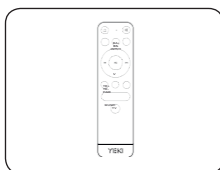

Telecomando

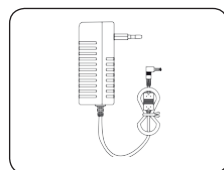

Alimentatore

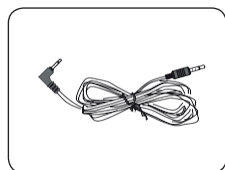

Cavo audio 3.5mm -
3.5mm

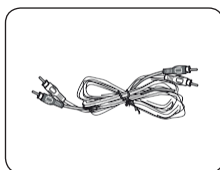

Cavo audio stereo
RCA

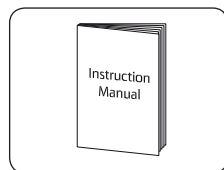

Manuale d'istruzioni

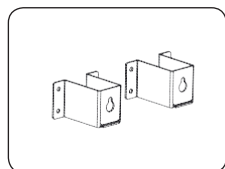

Staffe di montaggio a
parete

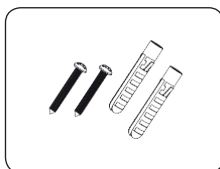

Tasselli e viti

Descrizione prodotto

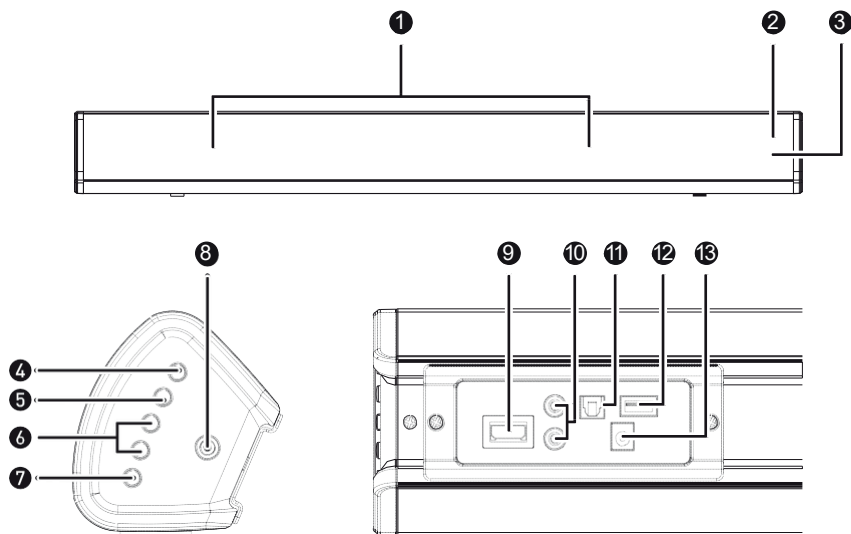

- | | |
|---|--|
| <p>1. Altoparlanti</p> <p>2. LED indicatore</p> <p>3. Sensore telecomando</p> <p>4. Tasto on/ off</p> <p>5. Selezione ingresso:
BT, Optical IN, Aux in, Line in, HDMI(ARC),
USB.</p> <p>6. Volume + e -:
Premere per alzare o abbassare il volume</p> | <p>7. Tasto accoppiamento bluetooth</p> <p>8. Presa ingresso linea jack 3.5mm</p> <p>9. Presa HDMI(ARC)</p> <p>10. Presa AUX (RCA L/R)</p> <p>11. OPTICAL IN</p> <p>12. Presa USB</p> <p>13. Alimentazione DC (20V 1.2A)</p> |
|---|--|

Indicatori luminosi

STATO	INDICATORE LUMINOSO
No alimentazione	Rosso
Modalità ottica	Giallo
Modalità HDMI(ARC)	Rosa
Modalità line in	Verde
Modalità AUX	Bianco
Bluetooth pronto	Blu lampeggiante
Bluetooth connesso	Blu
USB	Azzurro

Telecomando (installazione delle batterie)

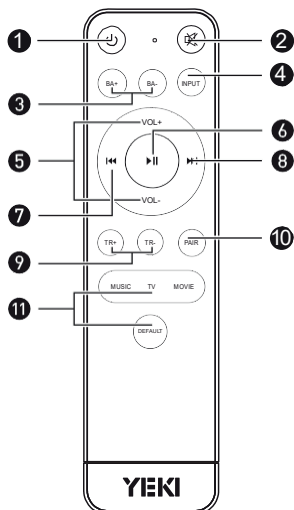

1. Per accendere il prodotto o metterlo in modalità stand-by



2. Tasto mute, per togliere il suono o riattivarlo

3. BASS+/BASS- Consente di regolare il volume dei bassi in modalità DEFAULT

4. INPUT Per selezionare la modalità

5. VOL +/-



6. Play/pause in modalità Bluetooth e USB.



7. Per tornare all'inizio della traccia o alla traccia precedente in modalità Bluetooth e USB.



8. Per andare alla traccia successive in modalità Bluetooth e USB.

9. Treble+/Treble- Per regolare il volume degli alti in modalità DEFAULT

10. BT PAIR Per accoppiare o scollegare il dispositivo bluetooth

11. Music/TV/Movie/VOICE/DEFAULT: premere per selezionare la modalità musicale desiderata

Installazione prodotto

1. Fate col trapano 2 fori paralleli ($\varnothing 3-8\text{mm}$ ciascuno a seconda del materiale del muro) nella parete. La distanza tra i due fori deve essere di 430mm.

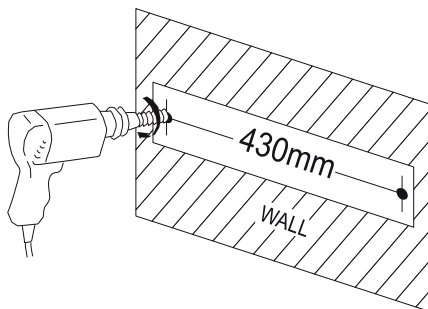

2. Se necessario (a seconda del tipo di muro) inserite saldamente un tassello (incluso) in ciascun foro .

Tasselli

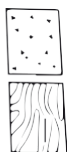

Pareti dure (Es. Mattoni, cemento, legno duro, tavole di legno dure)



Cartongesso, pareti di gesso, assi sottili ecc....)

Tasselli

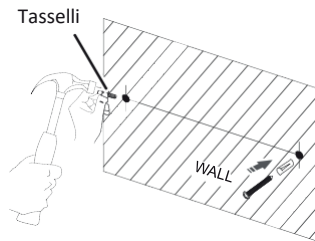

3. Inserite una vite (inclusa) in ciascun tassello. Assicuratevi di lasciare uno spazio di 5mm tra il muro e la testa della vite. Sollevate la barra al di sopra della testa delle viti e posizionate la agganciandola.

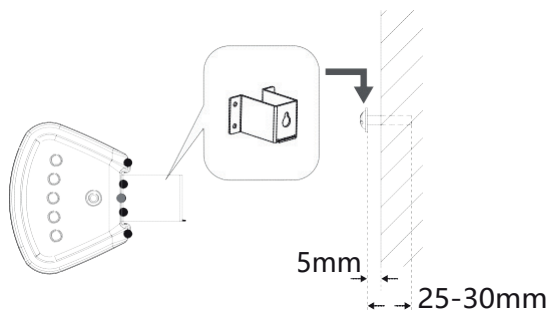

Utilizzo della connessione AUX

Utilizzate il cavo Audio Stereo RCA per collegarvi all'ingresso stereo RCA(L/R) della TV. La presa di uscita audio va collegata alle prese AUX (L/R) dell'unità.

Poi premete il tasto AUX sul telecomando o il tasto SOURCE sull'unità per scegliere la funzione AUX.

Accendete la vostra televisione per utilizzare l' YW-S08.

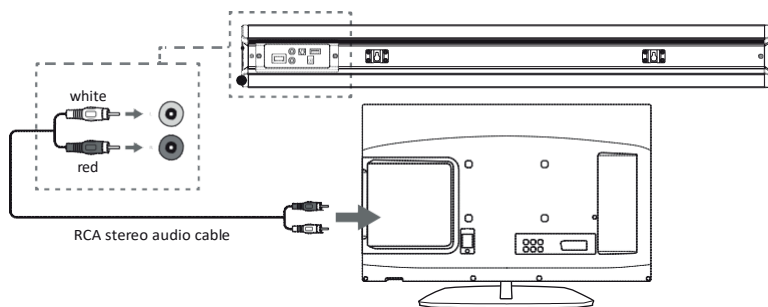

Utilizzare il collegamento MP3 LINK (Line In)

Collegate un'estremità del cavo di ingresso audio 3.5mm (incluso) nel connettore Line in dell'unità. Prima dell'uso, scollegate eventuali cavi connessi agli ingressi stereo RCA.

Collegate l'altra estremità del cavo all'uscita audio/cuffia di un lettore MP3 o altra sorgente audio.

Premete il tasto POWER sul pannello laterale o il tasto POWER direttamente sul telecomando per accendere l'unità.

Premete il tasto SOURCE ripetutamente o premete direttamente il tasto LINE IN sul telecomando per entrare in modalità LINE IN. L'indicatore di modalità diventerà verde.

L'audio emesso tramite il dispositivo collegato non verrà udito attraverso gli altoparlanti.



Utilizzare la connessione OTTICA

Avrete bisogno di: una sorgente audio con un'uscita audio ottica e un cavo audio ottico digitale (non incluso).

Collegato il cavo audio ottico digitale alla sorgente audio e all'ingresso ottico sulla barra altoparlante.

Premete il tasto POWER/SOURCE sul pannello laterale o il tasto POWER direttamente sul telecomando per accendere l'unità.

Premete il tasto OPTICAL sul telecomando oppure premete ripetutamente il tasto POWER/SOURCE sull'unità principale per passare in modalità ottica. L'indicatore LED di modalità diventerà giallo.

Utilizzate i comandi sul vostro dispositivo, accertatevi che i parametri audio siano impostati su PCM o Optical Audio e che siano attivati.

L'audio dalla sorgente connessa non verrà emesso tramite gli altoparlanti.

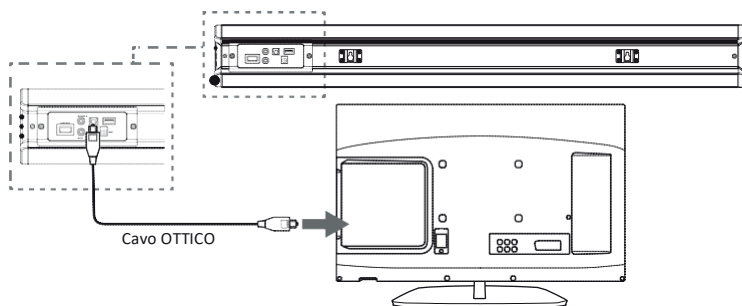

Utilizzo della connessione HDMI(ARC)

Collegate il cavo HDMI (opzionale) al connettore HDMI ARC sulla parte posteriore dell'apparecchio e al connettore HDMI (ARC) della TV.

NOTA: In modalità HDMI ARC, se i vostri altoparlanti non hanno uscita audio e l'indicatore luminoso lampeggia velocemente, utilizzate il vostro dispositivo sorgente (come TV, lettore CD o ricevitore via cavo/satellite). Controllate che la modalità uscita audio sia impostata su PCM o spegnete l'uscita della sorgente sonora.

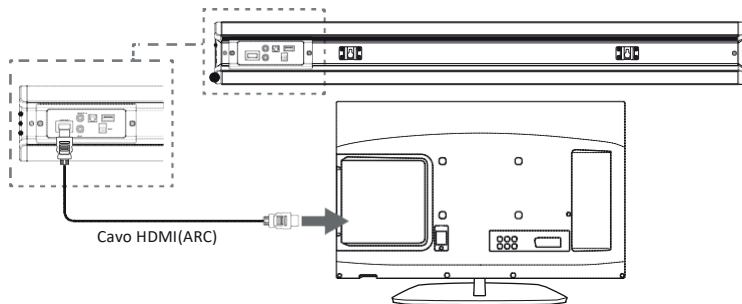

Utilizzo della connessione USB.

Collegate il vostro dispositivo USB alla presa USB sulla SOUNDBAR. Premete il tasto "INPUT" sul telecomando e l'indicatore LED diventerà AZZURRO. Eseguite file musicali da dispositivi USB tramite la Soundbar.

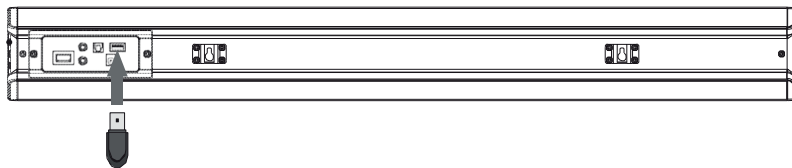

Collegamento all'alimentazione

Assicuratevi che il voltaggio di alimentazione sia 100V~240V. Questo apparecchio è concepito per essere alimentato tramite adattatore di rete.

Se lo collegate ad altri tipi di alimentazione potreste danneggiarlo.

Svolgete il cavo di alimentazione per l'intera lunghezza. Collegate l'alimentatore a una presa di corrente, accertandovi di inserirlo correttamente.

Collegate l'alimentatore sia all'apparecchio che alla presa di alimentazione.

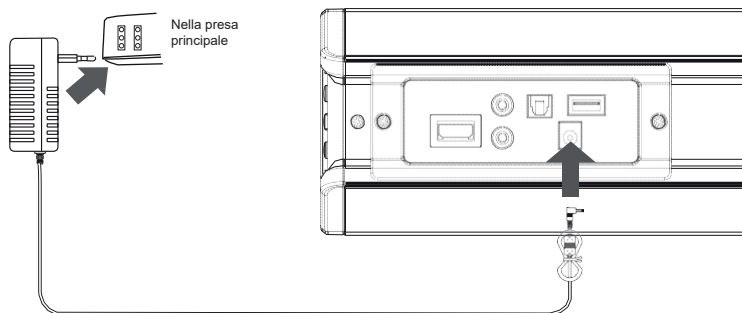

Accertatevi che tutte le connessioni audio dell'apparecchio siano state effettuate prima di collegarlo alla presa di corrente. Scollegate l'alimentatore dalla corrente quando la soundbar non viene utilizzata per periodi prolungati.

Funzionamento tramite Bluetooth

Accoppiamento di un dispositivo Bluetooth per la prima volta.

Premete il tasto POWER sull'unità o il tasto POWER sul telecomando per accendere la soundbar.

Premete il tasto BT direttamente sul telecomando o il tasto SOURCE ripetutamente fino a selezionare la modalità Bluetooth, indicata da una luce blu lampeggiante.

Utilizzando i comandi del vostro dispositivo Bluetooth, selezionate "YW-S08" nelle vostre impostazioni Bluetooth per effettuare l'accoppiamento.

Se il vostro dispositivo richiede una password, inserite quella di default "0000". Fate riferimento anche al manuale del vostro dispositivo per l'accoppiamento e la connessione Bluetooth.

Una volta riusciti l'accoppiamento e la connessione, l'unità emetterà un "beep" e sull'indicatore luminoso comparirà una luce blu fissa. Dopo il primo accoppiamento la soundbar rimarrà accoppiata, a meno che non venga disconnessa manualmente dall'utente o rimossa tramite reset.

Se la Soundbar ha il Bluetooth connesso a un dispositivo, potete tenere premuto il tasto MUTE/PAIR per 3 secondi per uscire da questo dispositivo ed effettuare l'accoppiamento con un altro dispositivo.

Se il vostro dispositivo non si dovesse accoppiare o connettere, ripetete i passaggi sopra indicati.

Riprodurre audio senza fili

Seguite le istruzioni per accoppiare un dispositivo Bluetooth.

Utilizzate i comandi del dispositivo Bluetooth connesso per selezionare una traccia.

Per eseguire, mettere in pausa o saltare la traccia selezionata, utilizzate i comandi sul dispositivo Bluetooth.

L'audio riprodotto tramite il dispositivo Bluetooth connesso, non verrà udito tramite gli altoparlanti.

Specifiche Tecniche

Amplificatore	
Potenza	Potenza massima 180W - (60W RMS)
Risposta in frequenza	20Hz - 20KHz \pm 3dB
Sensibilità in ingresso	700mV
Unità principale	
Alimentazione	Tramite alimentatore di rete: Input: 100-240V~ AC / 50-60Hz Output: DC 20V \approx 1.2A
Consumo energetico in standby	\leq 0.5W
Altoparlanti:	Impedenza: 4 Ohm Risposta in frequenza: 180Hz \sim 20KHz
Dimensioni	822 x 97 x 92mm
Telecomando	
Batteria	1 x AAA (non inclusa)

Condizioni di garanzia

Il prodotto è coperto da garanzia in base alle vigenti normative nazionali ed Europee. Per le condizioni complete di garanzia e per effettuare richieste di assistenza visitate il sito: www.karmaitaliana.it

La garanzia copre i difetti di fabbrica ed i guasti verificatisi nei primi 2 anni dalla data di acquisto. Nel caso di acquisto con fattura, la garanzia è limitata ad 1 anno.

Sono esclusi i guasti causati da imperizia o da uso non appropriato dell'apparecchio.

La garanzia non ha più alcun effetto qualora l'apparecchio risulti manomesso.

La garanzia non prevede necessariamente la sostituzione del prodotto.

Sono escluse dalla garanzia le parti esterne, le batterie, le manopole, gli interruttori e le parti asportabili o consumabili.

Le spese di trasporto e i rischi conseguenti sono a carico del proprietario dell'apparecchio. A tutti gli effetti la validità della garanzia è avallata unicamente dalla presentazione della fattura o scontrino d'acquisto.



DICHIARAZIONE DI CONFORMITA' EU
EU COMPLIANCE DECLARATION

Il fabbricante, KARMA ITALIANA SRL, dichiara che il tipo di apparecchiatura radio tipo soundbar YW S08 / YW S08B è conforme alla direttiva 2014/53/UE. Il testo completo della dichiarazione di conformità UE è disponibile al seguente indirizzo Internet: www.karmaitaliana.it

Hereby, KARMA ITALIANA SRL declares that the radio equipment type soundbar YW S08/ YW S08B is in compliance with Directive 2014/53/EU. The full text of the EU declaration of conformity is available at the following internet address: www.karmaitaliana.it

Karma Italiana Srl

Karma Italiana srl, allo scopo di migliorare i propri prodotti, si riserva il diritto di modificare le caratteristiche siano esse tecniche o estetiche, in qualsiasi momento e senza alcun preavviso.

Karma Italiana srl, in order to improve its products, reserves the right to modify the characteristics whether technical or aesthetic, at any time and without notice.



Questo simbolo vi avverte della presenza di istruzioni d'uso e manutenzione importanti, nel manuale o nella documentazione che accompagna il prodotto

This symbol alerts you of the presence of important operating and maintenance instructions, in the manual or in the documentation accompanying the product



Il marchio CE indica che il prodotto è conforme ai requisiti essenziali delle direttive europee e relative norme ad esso applicabili. La documentazione di conformità in forma completa è reperibile presso la società Karma Italiana Srl.

The CE mark indicates that this product complies with the essential applicable European directives and their related standards. Compliance documentation in complete form can be asked to the company Karma Italiana Srl.

Ai sensi del Decreto Legislativo N°49 del 14 Marzo 2014 - " Attuazione delle Direttive 2012/19/UE sui rifiuti di apparecchiature elettriche ed elettroniche (RAEE)".

Il simbolo del cassonetto barrato riportato sull'apparecchiatura indica che il prodotto alla fine della propria vita utile deve essere raccolto separatamente dagli altri rifiuti. L'utente dovrà, pertanto, conferire l'apparecchiatura integra dei componenti essenziali giunta a fine vita agli idonei centri di raccolta differenziata dei rifiuti elettronici ed elettrotecnici, oppure riconsegnandola al rivenditore al momento dell'acquisto di nuova apparecchiatura di tipo equivalente, in ragione di uno a uno oppure 1 a zero per le apparecchiature aventi lato maggiore inferiore a 25 cm. L'adeguata raccolta differenziata per l'avvio successivo dell'apparecchiatura dimessa al riciclaggio, al trattamento e allo smaltimento ambientale compatibile contribuisce ad evitare possibili effetti negativi sull'ambiente e sulla salute e favorisce il riciclo dei materiali di cui è composta l'apparecchiatura. Lo smaltimento abusivo del prodotto da parte dell'utente comporta l'applicazione delle sanzioni amministrative di cui al D.Lgs n. Decreto Legislativo N° 49 del 14 Marzo 2014.



Directive 2012/19/UE regarding electric and electronic equipment waste (WEEE).

The symbol of the crossed-out dustbin indicates that the product at the end of its life must be collected separately from other waste . The user must , therefore , confer the fixture complete with all the essential components to an authorized disposal center for collection of electronic and electrical waste, or return it to the dealer when buying new equipment of equivalent type, at a rate of one to one, or one to zero if external dimension is less than 25cm. Appropriate separate collection to send the decommissioned equipment to recycling , treatment and environmentally compatible disposal helps to prevent negative impact on the environment and human health and promotes recycling of the materials making up the product. In Italy illegal dumping of the product by the user entails the application of administrative sanctions pursuant to Legislative Decree n. 49 (14/03/2014).

KARMA[®]

Importato da:

KARMA ITALIANA SRL
Via Gozzano 38 bis
21052, Busto Arsizio (VA) - Italy
www.karmaitaliana.it



made in PRC